

# TIEMPO DE REVOLUCIÓN

1808 — 1824

# TIEMPO DE PROVINCIAS

1820 — 1852

Di Meglio, Gabriel

Tiempo de revolución, Tiempo de provincias / Gabriel Di Meglio; Clara Sarsale.  
- 1a ed. - Ciudad Autónoma de Buenos Aires: Asociación Apoyo al Museo  
Histórico Nacional, 2023.

Libro digital, Book "app" for Android

Archivo Digital: online

ISBN 978-987-25938-4-1

1. Historia Política Argentina. I. Sarsale, Clara. II. Título.

CDD 320.0982

Los textos y las imágenes de este catálogo son *copyleft*. Se autoriza la copia, distribución y citado de los mismos en cualquier medio y formato, siempre y cuando sea sin fines de lucro y el Museo Histórico Nacional aparezca mencionado en la cita junto con la presente edición como fuente original.

MUSEO  
HISTÓRICO  
NACIONAL **m**

¡Este catálogo es  
interactivo!  
Descargalo para  
acceder a los enlaces.

# TIEMPO DE REVOLUCIÓN

**1808 – 1824**

# TIEMPO DE PROVINCIAS

**1820 – 1852**

---

Dos exhibiciones del Museo Histórico Nacional

# Índice

<b>Una nueva mirada al corazón del Museo</b>	6
<b>Tiempo de Revolución</b>	12
Créditos de la exhibición	14
Créditos del catálogo	17
Introducción	18
Historia de un rey preso	22
"Desde este día adelante, revolución". Mayo de 1810	40
La Asamblea del Año XIII	66
Años de conflicto	110
Una sociedad en revolución	158
"Romper los violentos vínculos". La Independencia	196
La guerra permanente: el norte	208
A través de los Andes	222
San Martín y la Independencia sudamericana	260
San Martín en el exilio	326
Anexo Tiempo de Revolución	340
<b>Tiempo de Provincias</b>	350
Créditos de la exhibición	352
Créditos del catálogo	355
Introducción	356
Las provincias	358
El congreso constituyente: unitarios vs. federales	388
La Confederación	430
El apogeo de Rosas	538
Anexo Tiempo de Provincias	638
Listado de obras, piezas y documentos del catálogo	647
Agradecimientos	671
Información MHN	673



# Una nueva mirada al corazón del Museo

Gabriel Di Meglio

Tiempo de Revolución y Tiempo de Provincias forman el primer tramo del nuevo guion integral del Museo Histórico Nacional, que empezó a desarrollarse en 2020. La primera se inauguró en 2022, cubre el período 1808-1824 y pone el foco en la Revolución rioplatense, la guerra de la Independencia, los cambios políticos y sociales provocados por esos fenómenos y las campañas sanmartinianas a Chile y Perú. La segunda se inauguró en 2023 y va desde el derrumbe en 1820 del gobierno central de las Provincias Unidas del Río de la Plata y la simultánea disolución de la Liga de los Pueblos Libres hasta la batalla de Caseros de 1852, que puso fin a la Confederación conducida por Juan Manuel de Rosas. Se ocupa de distintos aspectos políticos, militares, sociales, económicos y culturales de esa época, cuyo eje fueron las provincias.

Ambas exhibiciones abordan temas que han sido centrales en la historia del Museo Histórico Nacional desde su nacimiento. El decreto de creación de la institución indicaba que su objetivo principal debía ser reunir y exhibir objetos del período de la Revolución de Mayo y de la guerra de la Independencia, y desde que el museo abrió sus puertas en 1890 esa época estuvo siempre presente en sus salas. Pero el primer director del museo y principal formador de su colección, Adolfo Carranza, expandió enseguida el alcance temporal del pasado argentino a cubrir. La política de donaciones, dirigida en buena medida a parientes de figuras destacadas del siglo que se cerraba por entonces, incorporó rápidamente piezas de las décadas posteriores a los años independentistas. De tal manera se consolidó una colección muy significativa de imágenes, banderas, armas, vestimenta, vajilla, muebles, instrumentos musicales y otros objetos relevantes del siglo XIX. Piezas relacionadas con las guerras civiles e internacionales, los conflictos interétnicos

de las fronteras, los grandes dirigentes y las identidades políticas decimonónicas tuvieron un lugar principal en las exhibiciones del museo a lo largo de todo el siglo XX.

La forma de narrar históricamente el período de la Independencia y las décadas que le siguieron casi no se modificó durante esa centuria. La museografía, es decir el diseño espacial y la propuesta estética mediante los cuales se organizan los contenidos en el espacio expositivo, fue cambiando a lo largo del tiempo, pero el discurso histórico permaneció bastante inalterable: un relato centrado en grandes personajes y en acontecimientos políticos y militares fundamentales. Ya en el siglo XXI hubo algunos cambios en las formas de aproximarse al siglo XIX, más acordes con preguntas nuevas. Y tanto Tiempo de Revolución como Tiempo de Provincias buscan precisamente eso: una narrativa histórica y museográfica actualizada sobre dos períodos muy relevantes de la historia argentina y de la historia del museo.

Las exhibiciones estuvieron fundadas en cinco premisas. La primera fue construirlas a partir de una perspectiva historiográfica actualizada. El desarrollo de los estudios históricos sobre el siglo XIX ha sido muy grande en Argentina y tuvo un momento de inflexión desde el final de la última dictadura militar. Varios temas canónicos fueron revisitados y estudiados de modos novedosos, que permitieron modificar con evidencia algunas interpretaciones clásicas. Por caso, antes se suponía que la revolución de 1810 llevaba directamente a la independencia de 1816, pero hoy se sabe que esa larga distancia de años tiene una razón y es que la mayoría de los revolucionarios de 1810 no querían la independencia sino conseguir la autonomía dentro de la monarquía española; manejar su economía, elegir sus autoridades y dejar de obedecer a España, pero manteniéndose como súbditos del rey español. No obstante, al poco tiempo las posiciones se radicalizaron y el independentismo creció hasta imponerse, ayudado por la intransigencia del rey por no negociar. Otra afirmación refutada fue la de que la identidad argentina existía en 1810, cuando se ha demostrado que quienes vivían en el por entonces Virreinato del Río de la Plata se consideraban a sí mismos de la ciudad o de la zona en la que habían nacido o vivían, y también tenían una identidad americana, distinta a la de los europeos –como eran llamados los nacidos en España–, pero no había ninguna identidad nacional entre la local y la americana (además, europeos y americanos compartían una identidad católica frente a los “infieles”, indígenas independientes de Pampa-Patagonia y del Chaco). Otra suposición extendida



era que la revolución iniciada en 1810 fue una lucha de criollos contra españoles, pero en realidad fue un fenómeno más complejo: muchos criollos lucharon en el bando realista, y entre quienes apoyaron la revolución hubo conflictos paralelos a la lucha contra España, por defender proyectos políticos distintos. En lo referente al período cubierto por la segunda exhibición, hoy es claro que la división entre unitarios y federales no es la única variable importante de la época, ya que hubo otros grupos y otros conflictos de gran importancia. Algunos casos son la irrupción de los románticos –entre los que se destacaban Esteban Echeverría, Juan Bautista Alberdi y Domingo Faustino Sarmiento– proponiéndose como una opción superadora de unitarios y federales, y los enfrentamientos entre federales, como el que tuvo Corrientes con Buenos Aires en la década de 1830 al exigir proteccionismo económico frente al librecambismo porteño, o el choque posterior entre el proyecto de constitución federal que encabezó Justo José de Urquiza frente al proyecto de confederación sin constitución que defendía Rosas. Y también hay un problema con la convicción bastante extendida de que los unitarios eran porteños y los federales de las otras provincias, cuando en realidad también hubo figuras centrales del unitarismo en las provincias y del federalismo en Buenos Aires. Estos son solo algunos ejemplos –hay muchos más– de las renovaciones realizadas en el conocimiento del pasado argentino que rompen con ideas previas fuertes y extendidas, que también el Museo Histórico Nacional adoptó como propias durante décadas. Tiempo de Revolución y Tiempo de Provincias toman esa renovación historiográfica como punto de partida de su curaduría y realización.

La segunda premisa de las exhibiciones fue ampliar los protagonistas de los procesos históricos que narran, como también ha hecho la historiografía. Si en otros tiempos la clave explicativa del pasado se ponía en grandes personajes, los “próceres”, como casi únicos actores relevantes, hoy se sabe que para entender lo ocurrido en la primera mitad del siglo XIX rioplatense no alcanza con focalizarse en un reducido grupo de hombres de las clases altas –aunque indudablemente fueron fundamentales–, sino que también es necesario entender las acciones de hombres y mujeres de las clases populares. Se trata de algo complicado para un museo de historia ya lejana en el tiempo, porque el patrimonio tiene una marca social evidente: quienes pudieron conservar trajes y armas para donar o vender, quienes pudieron pagarse retratos son siempre sectores minoritarios, miembros de las élites de una sociedad. No solo ocurre en los museos: un palacio se conserva, pero no las casas precarias de quienes lo construyeron. Entonces, trabajar sobre grupos

de los cuales hay muy poco patrimonio es muy difícil para un museo como el Histórico, que siempre ha construido sus muestras con el eje puesto en su impresionante colección, una decisión que se ha mantenido en estas nuevas exhibiciones a pesar de los otros cambios. De todos modos, en Tiempo de Revolución y Tiempo de Provincias se ha encarado el desafío de incorporar a las clases populares en el guion. Asimismo, el interés por la acción de las mujeres y por las relaciones de género tiene en la actualidad una importancia que no tenía en otros tiempos. El pasado es el mismo, pero las preguntas que se le hacen desde el presente varían, y esta se convirtió ahora en una crucial. Si bien Adolfo Carranza tuvo una preocupación no tan usual en su época por la cuestión y publicó un texto sobre las “patricias argentinas” destacadas en la Independencia, al tiempo que reunió patrimonio de ellas en el museo, el desequilibrio en la colección entre objetos e imágenes de hombres y mujeres es grande. No obstante, Tiempo de Revolución y Tiempo de Provincias explicitan el papel de diversos personajes femeninos en los fenómenos que relatan.

La tercera premisa fue que en las dos exhibiciones se separó el patrimonio producido en la época del creado posteriormente sobre ella. Uno de los puntos fuertes de la colección del museo fue que este adquirió y también encargó pinturas sobre distintos temas históricos, para cubrir un vacío de imágenes sobre acontecimientos importantes y para construir una épica acerca del pasado nacional. Algunas de esas obras se hicieron muy conocidas a través de los manuales escolares, los billetes y otros soportes, y contribuyeron decisivamente a moldear el imaginario sobre el pasado de quienes viven en Argentina. Por ejemplo, el cabildo abierto del 22 de mayo de 1810, que decidió deponer al virrey Cisneros, no fue pintado en ese momento. Casi cien años más tarde, Carranza le encargó al artista chileno Pedro Subercaseaux que representara esa asamblea, y [el cuadro resultante](#), hoy en el Museo Histórico Nacional y con una copia en el Museo Histórico Nacional del Cabildo de Buenos Aires y de la Revolución de Mayo, se hizo tan conocido que es muy difícil pensar en ese hecho sin asociarlo a dicha imagen. El mismo artista pintó la batalla de Chacabuco, y allí aparece José de San Martín montando un caballo blanco, para representar la luz y resaltar su lugar de héroe, imagen que se volvió muy famosa. Estas obras, algunas de las cuales son además de grandes dimensiones, fueron siempre expuestas en el museo junto con el patrimonio producido en la época. Pero las modestas imágenes de la década de 1810 quedan relegadas frente a estas pinturas de fines del siglo XIX y principios del siglo XX.

Por eso, en Tiempo de Revolución y Tiempo de Provincias solo hay imágenes provenientes de aquellos tiempos, mientras que las pinturas de tema histórico son parte de otra exhibición del museo, llamada Pintores de la Historia. De tal manera, se logró una reconstrucción adecuada de la iconografía y las representaciones de los períodos abordados.

En cuarto lugar, las exhibiciones tratan de hacer primar una lógica narrativa por sobre una conmemorativa. Es una tarea ardua porque en el museo han convivido relatos del pasado con celebraciones de personajes y de momentos relevantes. La figura de San Martín, en particular, ha recibido homenajes muy importantes en el Histórico. Desde la década de 1930 se encuentra en el mismo lugar la reconstrucción del cuarto donde murió el Libertador en Boulogne-sur-Mer, con los muebles y la decoración originales, todo donado por su nieta. Es un clásico del museo y se mantiene como tal, pero ahora se trabajó ese espacio para darle una entidad en sí mismo y diferenciar ese lugar conmemorativo del guion de la exposición. También se hizo una contextualización histórica de la parte conmemorativa y se sumaron dispositivos interpretativos sobre los objetos en exhibición. Algo similar ocurrió con el sable de San Martín. Este fue restituido al museo después de una larguísima ausencia, ya que fue robado por motivos políticos en la década de 1960 y, tras su recuperación, le fue entregado en custodia al Regimiento de Granaderos a Caballo. Cuando volvió al museo, en 2015, se construyó para exponerlo una pequeña sala en la que estaba rodeado de sables de otras figuras centrales de la historia argentina, todo en un espacio al cual se accedía atravesando un pasillo de armas provenientes de épocas diversas. En Tiempo de Revolución se respetó esa disposición del sable y se mantiene la custodia de los granaderos –otro atractivo para el público–, pero se cambiaron los objetos de su entorno para darle un giro narrativo: el pasillo de acceso se pobló de diversas piezas ligadas a las campañas de San Martín a Chile y Perú, junto con retratos de oficiales realizados por José Gil de Castro. El sable del Libertador fue rodeado por armas de oficiales que lo acompañaron en esas empresas y lucharon bajo sus órdenes. Finalmente, una alegoría de 1825 sobre el triunfo de la independencia americana cierra el guion en ese espacio final. Tanto en esta exhibición como en Tiempo de Provincias, la propuesta actual del museo es que los personajes que se presentan en retratos o a través de objetos que les pertenecieron estén ahí por su importancia para la historia de la época, no como una conmemoración de sus figuras.

Un último punto a destacar es que las exhibiciones optaron por una museografía

contemporánea, atractiva y dinámica para poder mostrar una gran colección de objetos –lo que se expone es solo una parte de lo que el museo atesora sobre esos períodos– resaltando cada uno de ellos. Se han incorporado traducciones al inglés, se ha modernizado la iluminación y se ha mejorado la accesibilidad para los distintos públicos. Las piezas se intercambian por cuestiones de conservación: cada textil se expone durante unos meses y luego es reemplazado por otro; lo mismo ocurre con los papeles. También se utilizó como criterio combinar piezas clásicas y muy conocidas de la colección con otras poco habituales, incluyendo bienes de la biblioteca y del archivo histórico del museo.

Tiempo de Revolución y Tiempo de Provincias reúnen un patrimonio de excelencia, el mejor disponible sobre la primera mitad del siglo XIX argentino. Son una visita ineludible para quienes quieran conocer esa época a partir de su materialidad, sus símbolos, sus imágenes. Recorrerlas es un viaje maravilloso por los orígenes de nuestro país.

# TIEMPO DE REVOLUCIÓN

1808 — 1824





# Créditos de la exhibición

## **Dirección y Curaduría**

Gabriel Di Meglio

## **Coordinación**

Clara Sarsale

## **Museografía**

Mariana Silva (Diseño de exhibición – Referente)

Víctor Hugo Correa

Aníbal Garrido

Emilia Madroñal

Patricia María Claudia Trionfetti (Referente)

## **Conservación**

María Paula Olabarrieta (Referente)

Maira Martínez Díaz

Gabriela Alejandra Giménez

Ana María Morales

Mariana López

María Clara Tombesi

Inés Van Peteghem

## **Investigación**

Ana Laura Montani (Referente)

Milena Acosta

Gustavo Manuel Álvarez

Juan Cafferata

Miguel Ruffo

## **Registro y Documentación**

Ezequiel Canavero (Referente)

Lucila Benavente

Daniel Jaszczyszyn

María Sol Mendoza

Silvia Haydée Tioclito

## **Realización**

Miguel Livolsi (Referente)

Oscar Andaur

Rufino Casco

Luis Castaño

Fernando Filippini Trotta

Marcelo Martínez

Claudio Pellicari

Leonardo Rodríguez

## **Administración y Recursos Humanos**

Nora De Santos Claudio (Referente)

Gabriel De Gennaro

María Laura Díaz

Claudia Eva Verzello

## **Gestión Cultural**

Carolina Piola (Referente)

Juan Jerónimo Farías Gómez

María Inés Grasso

## **Educación**

Nicolás De Brea Dulcich (Referente)

María Florencia Casali

María Jose Grenni y Borghi

Mariel Denise Méndez

## **Archivo**

Magalí Rud Otheguy (Referente)

Valeria Benítez

Néstor D' Amato

Sofía Rufina Oguic

## **Biblioteca**

Daniela Pintos (Referente)

Gabriel Cora

## **Accesibilidad y Públicos**

Johanna Di Marco (Referente)

Antonio Añazgo

## **Redes y Prensa**

Florencia Puoli (Referente)

José Gabriel Botana

Agustina Escobar

# Créditos del catálogo

## **Coordinación**

Clara Sarsale

## **Coordinación Técnica**

Mariana Silva

## **Diseño Gráfico y Editorial**

Emilia Madroñal

## **Retoque de Imágenes**

Lucila Benavente y Emilia Madroñal

## **Fotografía**

Todas las fotografías fueron tomadas por Lucila Benavente, excepto las fotos de las páginas 64, 194, 220, 256, 258, 264 y 324, tomadas por Mariana Poggio; y la foto de la página 333, tomada por Fabián Cañas.

## **Corrección**

Viviana Werber

# TIEMPO DE REVOLUCIÓN

**1808**

—

**1824**

En 1808, tras un largo período de crisis, comenzó a derrumbarse el Imperio español. Europa y América experimentaban, desde hacía décadas, la “era de las revoluciones”, que encontró un nuevo territorio fértil en todas las colonias hispanoamericanas. Se puso en discusión quién debía mandar y por qué. Las jerarquías tradicionales fueron desafiadas. Después de años de guerra surgieron varias repúblicas independientes. Una de ellas fue el inicio de lo que hoy es Argentina.



# REVOLUCIÓN



Informational text panel on the left wall.



Informational text panel on the left wall.



Informational text panel near the mural.





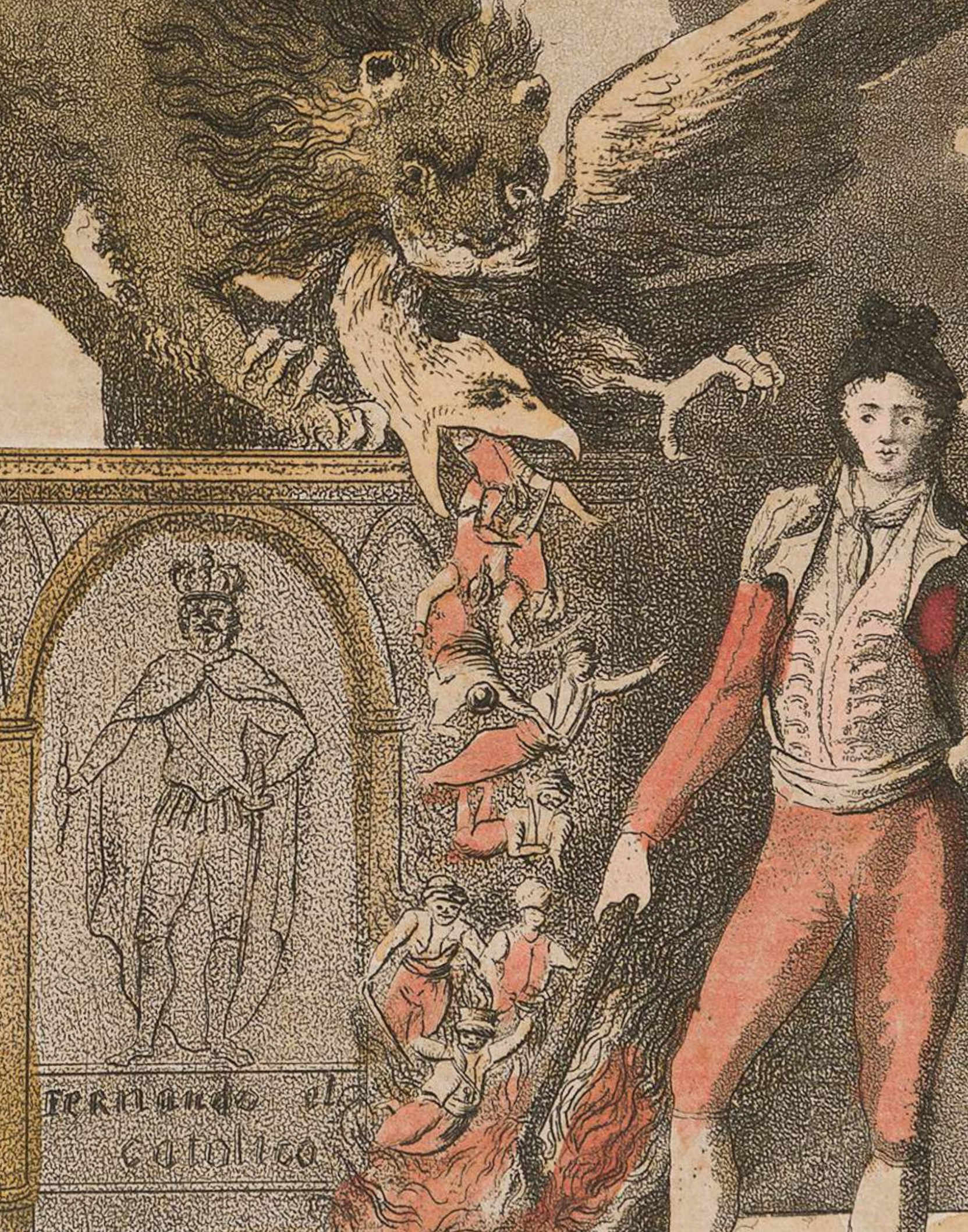

# HISTORIA DE UN REY PRESO



## HISTORIA DE UN REY PRESO

En la España de 1808 predominaba el descontento. La dependencia española respecto del imperio francés de Napoleón Bonaparte era cada vez mayor. En marzo hubo un levantamiento popular, debido al cual el rey Carlos IV renunció a su corona. Lo reemplazó su hijo Fernando VII, que tenía posturas diferentes. Pero intervino Napoleón y obligó a Fernando a devolver la corona a su padre. Carlos, a su vez, se la dio a Napoleón, quien nombró rey de España a su propio hermano, José Bonaparte. Fernando VII quedó prisionero de los franceses, que ocuparon parte de España.

Muchos españoles rechazaron a José Bonaparte. Argumentaron que los pueblos asumirían la soberanía que le habían dado al rey legítimo, Fernando VII, hasta que retornara a su trono. En varias ciudades se crearon juntas en su nombre. Eran órganos de gobierno colectivo formados por funcionarios y vecinos destacados. Las juntas se reunieron en la Junta Central de Sevilla, que dirigió la lucha contra los franceses.

En la América española las noticias provocaron conmoción, sentimientos antifranceses y también deseos de autonomía. Se formaron algunas juntas en nombre de Fernando VII, aunque fueron reprimidas por las autoridades coloniales.





**RETRATO ALEGÓRICO DE FERNANDO VII**

• AUTOR DESCONOCIDO, *RETRATO DE FERNANDO VII*, 1808  
LITOGRAFÍA

Un león español muerde a un águila francesa que, a su vez, escupe soldados a una hoguera avivada por un hombre con traje de “majo”, vestimenta popular contraria al estilo francés.

Se traza un paralelo entre Fernando VII y Fernando el Católico, prestigioso fundador –con su esposa, Isabel– de la monarquía española a fines del siglo XV. Los napoleónicos eran considerados enemigos de la religión, por las medidas de la Revolución francesa contra la Iglesia.







### RETRATO ALEGÓRICO DE FERNANDO VII

- AUTOR DESCONOCIDO, *RETRATO DE FERNANDO VII*, 1808  
LITOGRAFÍA

Los retratos del rey preso se multiplicaron gracias a las nuevas técnicas de impresión. Se combinaban con alegorías de la lucha a través de diversas figuras. Aquí un soldado sostiene la bandera británica, ya que el Reino Unido colaboró con España desde 1808. Un león hispano muerde a un águila napoleónica que está sobre una mujer con un gorro de la libertad encadenado, símbolo de Francia.

Las autoridades francesas ordenaron secuestrar estas imágenes para evitar su circulación.



### RETRATO ALEGÓRICO DE FERNANDO VII

- BERNARDO FLORES, *ALEGORÍA QUE ALUDE A LA TRAICIÓN DEL PRÍNCIPE DE LA PAZ MANUEL GODOY A LOS REYES CARLOS IV Y FERNANDO VII, A FAVOR DE NAPOLEÓN*, 1808  
DIBUJO ACUARELADO, TRAZOS DE GRAFITO E INCISIONES EN LAS LÍNEAS DE DISEÑO

## El águila y el león

La guerra en España fue también una lucha de símbolos. El imperio de Napoleón se representaba con un águila. Aparecía en estandartes y en las medallas que premiaban el desempeño, como la que se puede ver debajo. Cuando los españoles obtuvieron una victoria importante sobre los franceses en la batalla de Bailén, premiaron a quienes se destacaron con un distintivo en el cual el águila había sido puesta cabeza abajo.

Por su fuerza, velocidad y precisión, el águila fue una referencia a la actividad militar desde la Antigüedad. La república romana la adoptó como el estandarte principal de sus legiones en el siglo I antes de Cristo. Con el imperio, el *aquila* romana se expandió por Europa como el principal símbolo del dominio imperial. En el Medioevo, Carlomagno utilizó a este animal como distintivo del imperio que fundó. Napoleón lo recuperó al convertirse él mismo en emperador en 1804.

También la imagen del león fue usada en distintas sociedades a lo largo de la historia, como representación de la soberanía, la fuerza, la valentía y la justicia. En el siglo XII fue adoptada como símbolo por uno de los Estados de la península ibérica de entonces, precisamente el reino de León. Este se fusionó más tarde con el reino de Castilla, que incluyó al animal en su escudo. En el siglo XIX era considerado el emblema español más antiguo.





**MEDALLA ENTREGADA A JOSÉ DE SAN MARTÍN POR LA BATALLA DE BAILÉN**

• ORO ESMALTADO

En 1808, San Martín era capitán en el ejército español. Se destacó en la batalla de Bailén, un triunfo sobre los franceses, y recibió esta medalla, en que las coronas y los sables se imponen sobre un águila invertida, el símbolo del imperio napoleónico.



**MEDALLA DE LA LEGIÓN DE HONOR NAPOLEÓNICA DE FEDERICO BRANDSEN**

• PLATA Y ORO ESMALTADOS

Napoleón creó una orden basada en el mérito, la Legión de Honor. Su objetivo fue formar una nueva élite de acuerdo al "servicio a la patria". La medalla exhibe el perfil de Napoleón en una cara y, en la otra, un águila.

Brandsen era un militar francés que fue premiado con esta medalla. Años más tarde, en 1817, se trasladó al Río de la Plata y luchó en el ejército de San Martín.

## Alternativas frente a la crisis

En el Virreinato del Río de la Plata surgieron tres alternativas frente a la crisis en el centro del Imperio español.

Ante la ausencia del rey, algunos letrados que hacía años venían planteando reformas para sacar a los territorios americanos de su atraso, como Manuel Belgrano e Hipólito Vieytes, intentaron implementar un gobierno autónomo. La propuesta era establecer una regencia a cargo de Carlota Joaquina, hermana de Fernando VII y esposa del príncipe regente de Portugal, que había huido de Napoleón y estaba en Brasil. Pero la vinculación con Portugal generó rechazo, y el proyecto fracasó.

Otra solución fue crear juntas en nombre de Fernando, como en España. En 1808 se formó una en Montevideo, que dejó de obedecer a Buenos Aires, la capital virreinal. Pero la Junta Central de Sevilla le ordenó disolverse. En 1809, algunos miembros del Cabildo de Buenos Aires quisieron crear una junta y quitar el poder al virrey Liniers. Pero las milicias porteñas apoyaron a Liniers y el movimiento falló. Ese mismo año surgieron dos juntas en el Alto Perú (actual Bolivia), en Chuquisaca y en La Paz. Ambas dejaron de obedecer a las autoridades coloniales y a España. Finalmente fueron reprimidas por tropas enviadas por los virreinos del Río de la Plata y del Perú.

La tercera alternativa era mantener las cosas como estaban, con las autoridades coloniales a cargo, obedeciendo ahora a la Junta Central en España. Esta opción se impuso, pero duraría poco tiempo.





**CIGARRERA DE MARIANO MORENO CON INSCRIPCIÓN “VIVA EL REY FERNANDO VII”**

- ESTRUCTURA DE MADERA RECUBIERTA POR MARQUETERÍA EN PAJA

El clima político dominante en Buenos Aires desde 1808 era de apoyo a Fernando VII. Moreno, abogado del Cabildo, compartía esa posición.

Defendió a Martín de Álzaga, alcalde y héroe de la Defensa de 1807 contra los ingleses, tras su fallido alzamiento de 1809 para reemplazar al virrey Liniers por una junta, bajo el grito “Viva Fernando VII, muera el mal gobierno”. Su respaldo al rey se ve también en esta cigarrera. Pero poco después cambiaría de posición.



**HIPÓLITO VIEYTES**

- SIMPLICIO RODRIGUES DE SÁ, *RETRATO DE HIPÓLITO VIEYTES*, APROX. 1815  
ACUARELA SOBRE MARFIL

Fue uno de los reformistas que desde principios del siglo XIX proponían cambios para hacer progresar el Río de la Plata, junto con otros como Belgrano. Vieytes apoyó en 1808 el proyecto del “carlotismo”. En 1810 fue, junto a otros revolucionarios con los que se reunían en la jabonería que él administraba, impulsor de la formación de una junta. Ingresó luego en la Junta Grande pero fue removido de ella por los saavedristas en abril de 1811. Más tarde fue miembro de la Logia Lautaro. Murió en 1815.





#### RETRATO RIOPLATENSE DE FERNANDO VII

• JUAN DE DIOS RIVERA, *RETRATO DE FERNANDO VII*, 1808  
GRABADO

Los reyes españoles se hicieron presentes en las colonias a través de sus retratos, ya que ninguno viajó a América. La técnica del grabado permitió que su imagen se volviera próxima y portable.

Este retrato de Fernando VII se hizo en Buenos Aires para la celebración de su ascenso al trono, el 21 de agosto de 1808. El autor de la obra fue Juan de Dios Rivera, descendiente de la nobleza indígena del Perú, quien más tarde diseñaría algunos símbolos de la Revolución rioplatense.



227



En quarillo

SELLO Y ARTO  
TILLO, AÑOS DE  
CIENTOS DOS Y OC  
el Bando de 1810 y 18  
el Reynado del Sr. D. Ferr



**"DESDE ESTE  
DÍA ADELANTE,  
REVOLUCIÓN".  
MAYO DE 1810**

... Recinos, Comandante  
... Nueva España de Puerto  
... a nombre del Sr.  
... a entender q. la vo  
... y vocales q. V. C. servirá



## "DESDE ESTE DÍA ADELANTE, REVOLUCIÓN". MAYO DE 1810

A principios de 1810, el ejército francés derrotó a la resistencia española. La Junta Central de Sevilla se disolvió y casi toda España quedó en manos de Napoleón.

Cuando la noticia del derrumbe llegó a Buenos Aires, se reunió un cabildo abierto para debatir qué hacer. En una votación se resolvió que, al no haber gobierno en España, el virrey debía dejar su cargo y ser reemplazado por una junta local. El virrey intentó resistir y convertirse en presidente de la junta, pero el 25 de mayo una movilización popular apoyada por las milicias de la ciudad lo obligó a renunciar. Se nombró una junta en la que no había ningún funcionario colonial.

El proyecto de quienes tomaron el poder era elegir a sus autoridades, manejar su economía y no depender más de España. Buscaban una monarquía federal en la que americanos y europeos fueran iguales. Querían autogobernarse hasta que Fernando VII recuperara su trono, si es que alguna vez lo hacía, y luego mantener esa autonomía bajo la órbita del rey. En palabras de un revolucionario: "Emancipar a las colonias de la tiranía de la madre patria y preservarlas como un grande y floreciente Estado para el representante legítimo de la monarquía española".



**SELLO DE BENITO LUÉ Y RIEGA, OBISPO DE BUENOS AIRES**

• LABRADO EN BRONCE

Los votos en el cabildo abierto del 22 de mayo se expresaron públicamente. El primero en votar fue el obispo Lué, quien lo hizo a favor de que el virrey continuara en su cargo. Lué sostuvo que, mientras hubiera un español libre de la dominación francesa, América le debía obediencia. Otros miembros de la Iglesia, en cambio, votaron por destituir al virrey.

Después del 25 de mayo, Lué no fue separado del cargo, pero la Junta lo desautorizó en sus funciones.



**ESPADA DE BALTASAR HIDALGO DE CISNEROS**

• HOJA DE DOBLE FILO DE ACERO  
MANGO DE MADERA DE ÉBANO CON INCRUSTACIONES DE MARFIL

Cisneros, un militar destacado, fue nombrado virrey del Río de la Plata en 1809. En una situación económica crítica, permitió el libre comercio con extranjeros, para conseguir fondos.

El 18 de mayo de 1810 Cisneros confirmó públicamente la noticia de la caída de España, que ya circulaba en Buenos Aires de la mano de barcos ingleses.

En la hoja lleva grabado el año 1787 y en la empuñadura está labrado un león.



1-

Encarta en Mayo 11/1799  
 a D. F. de...  
 He cause Voto a la C. ayunta.  
 En Novinda, Dueno, Ranchos,  
 Jercunya

\*\*\*\*\*

El Excmo. Cabildo con-  
 voca a V. para que se sir-  
 va asistir precisamente maña-  
 na 22 del corriente a las 2.  
 sin etiqueta alguna, y en cla-  
 se de vecino al Cabildo abier-  
 to, que con anuencia del  
 Excmo. Sr. Virey ha acorda-  
 do celebrar, debiendo mani-  
 festar esta esquela a las Tro-  
 pas que guarnezcan las ave-  
 nidas de esta Plaza, para que  
 se le permita pasar libremen-  
 te.

954 1/4  
 640  
 314 1/4  
 122 - 1/4  
 1920  
 30  
 640 - 1/4  
 3192 3/4  
 12139 1/4  
 2947 3/4

MUSEO HISTORICO REGIONAL

Sr. D. Diego Aguirre

Encarta en Mayo 11/1799  
 a D. F. de...  
 He cause Voto a la C. ayunta.  
 En Novinda, Dueno, Ranchos,  
 Jercunya

Diego Aguirre



2-

\*\*\*\*\*

EL Excmo. Cabildo con-  
voca á V. para que se sir-  
va asistir precisamente maña-  
na 22 del corriente á las 9  
sin etiqueta alguna, y en cla-  
se de vecino al Cabildo abier-  
to, que con anuencia del  
Excmo. Sr. Virrey ha acorda-  
do celebrar, debiendo mani-  
festar esta esquila á las Tro-  
pas que guarnezcan las ave-  
nidas de esta Plaza, para que  
se le permita pasar libremen-  
te.

*Por aver llovido el 22  
no fui al cabildo, pero  
fui á la humillada, y  
fui. Fui con mi hijo  
Mañana el 23 á las 9 1/2 al  
la mañana, pasando  
mealo porlinea con el  
hermano del Aguero  
Mayre Manuello, y non  
Sr. D. Pedro Diaz de Vi-  
var.*

*Suplico al Excmo. Cabildo  
de Ayacuzca que se sirva  
estaba cerrado el 22.*

*Mañana el 23 á las 9 1/2 al  
la mañana, pasando  
mealo porlinea con el  
hermano del Aguero  
Mayre Manuello, y non  
Sr. D. Pedro Diaz de Vi-  
var.*

*Suplico al Excmo. Cabildo  
de Ayacuzca que se sirva  
estaba cerrado el 22.*

**INVITACIONES AL CABILDO ABIERTO DEL 22 DE MAYO DE 1810**

- 1- INVITACIÓN DE DIEGO AGÜERO
- 2- INVITACIÓN DE PEDRO DÍAZ DE VIVAR

Al cabildo abierto se invitó a más de 400 vecinos destacados, todos varones blancos propietarios, que eran españoles europeos o españoles americanos (criollos).

Asistieron 251 personas; 162 votaron a favor de desplazar a Cisneros y 64 en contra.

Estas invitaciones son de Diego Agüero y Pedro Díaz de Vivar. Ambos desconfiaban del movimiento contra el virrey y ninguno fue al Cabildo. Díaz de Vivar justificó su inasistencia "por haber llovido". El comerciante Agüero usó el papel para hacer cuentas.





**TINTERO DE MARIANO MORENO**

• PLATA LAMINADA LABRADA CON FRASCOS DE VIDRIO, ROBERTS, CADMAN & CO SHEFFIELD, INGLATERRA, APROX. 1810

Moreno concentró las funciones de secretario de Gobierno y de Guerra en la Junta. Toda iniciativa pasó por su pluma. Una de sus medidas fue crear un periódico oficial: *la Gazeta de Buenos-Ayres*. Otra fue la creación de una biblioteca. También publicó su propia traducción de *El contrato social* de Rousseau.

Este tintero con forma planetaria, que usaba para sus escritos, se difundió bajo el reinado de Jorge III de Inglaterra.



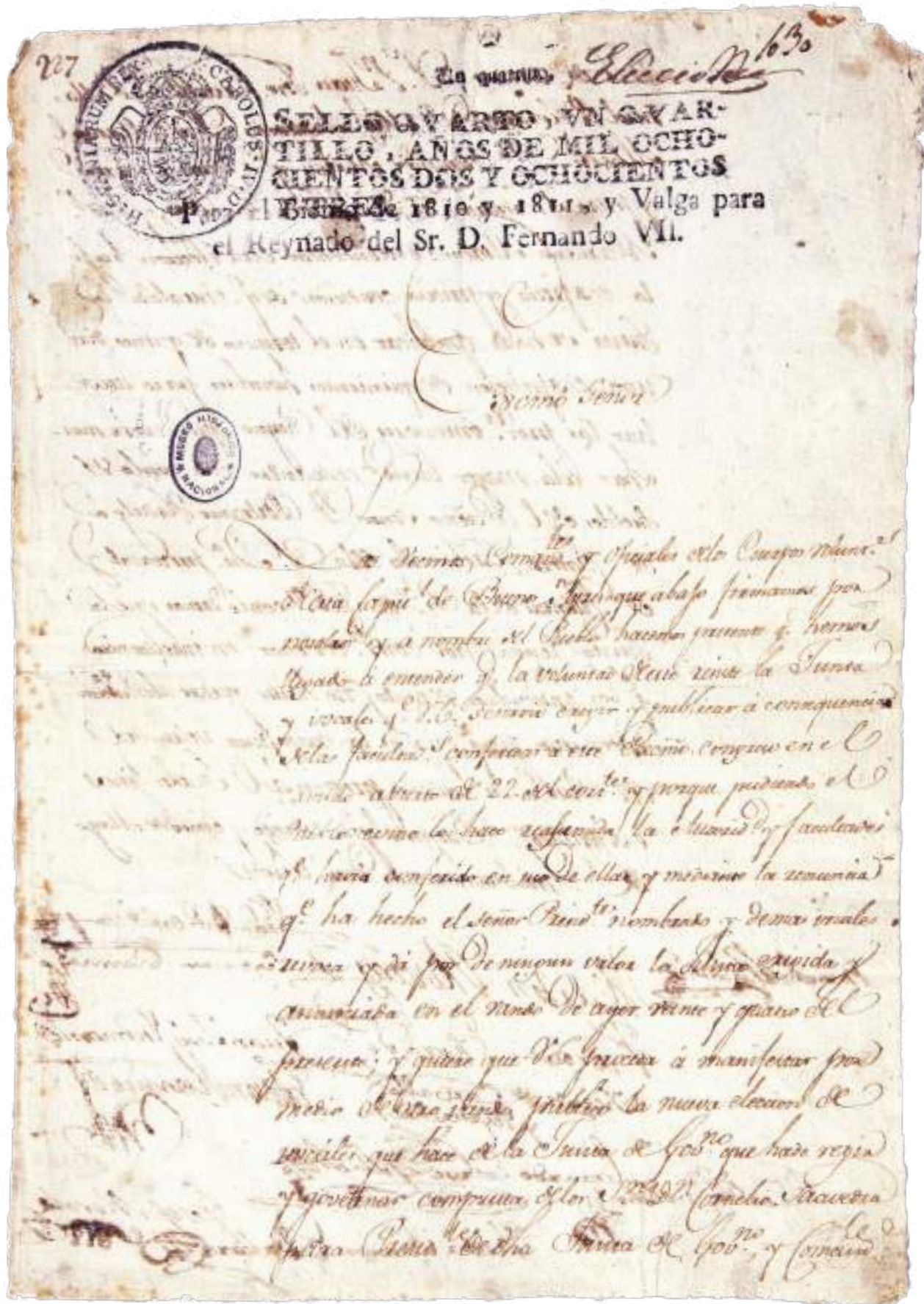

**PETITORIO POPULAR**

• PAPEL VERJURADO SELLADO Y MANUSCRITO

La noche del 24 de mayo de 1810 este petitorio circuló por Buenos Aires. Le exigía al Cabildo, "en nombre del pueblo", la formación de una junta de nueve miembros, y explicitaba los nombres que debían integrarla. También demandaba el envío de una expedición militar al norte para que los pueblos eligieran representantes a la junta.

El documento llevó 409 firmas. Se presentó el 25 de mayo, acompañado por una movilización. El Cabildo tuvo que aceptar todo lo solicitado en el petitorio.



En el nombre de Dios, yo el Sr. Juan José Carrillo, D. D. de  
 Miguel Peláez, D. D. de Almagro, D. D. de Manuel  
 Albesi, D. D. de Domingo Mateu y D. Juan Suarez  
 y para la ejecución de lo que el Sr. Juan José Carrillo, y D. D.  
 Mariano Moreno: entendiendo esta elección bajo  
 la expresa y precisa condición de que en el término de  
 quince días se ha de publicar en el término de quince días  
 una lista de quince nombres para auxi-  
 liar la prov. en el Reino que deviera mar-  
 char la mayor brevedad posible con el  
 sueldo del Reino, como D. D. Peláez, Mateu  
 y Juan Suarez, Tribunal de la R. de Ind. y  
 de Plencia de la R. de Ind. como de mas que la  
 Junta lea por com. cercenar, en inteligencia  
 q. los individuos nombrados no han de quedar absolutos  
 por lo que es la magnífica voluntad  
 del Pueblo, lo hacemos presente a V. S. de los  
 expedidos. Buenos Ayres veinte y cinco de Mayo  
 de mil ochocientos Diez años

Juan José Carrillo  
 Juan José Carrillo  
 Juan José Carrillo  
 Juan José Carrillo  
 Juan José Carrillo  
 Juan José Carrillo  
 Juan José Carrillo  
 Juan José Carrillo  
 Juan José Carrillo  
 Juan José Carrillo

Las hojas llevan sellos que dan cuenta de su fabricación entre 1802 y 1803, y un sello del "reinado de Fernando VII". Por este tipo de papel sellado, que se usaba para trámites oficiales, la administración colonial recaudaba impuestos. Las hojas fueron hechas en Málaga, en Barcelona y en otros lugares.

Para las firmas se usaron distintas tintas, lo cual indica que el documento circuló por diversas manos.



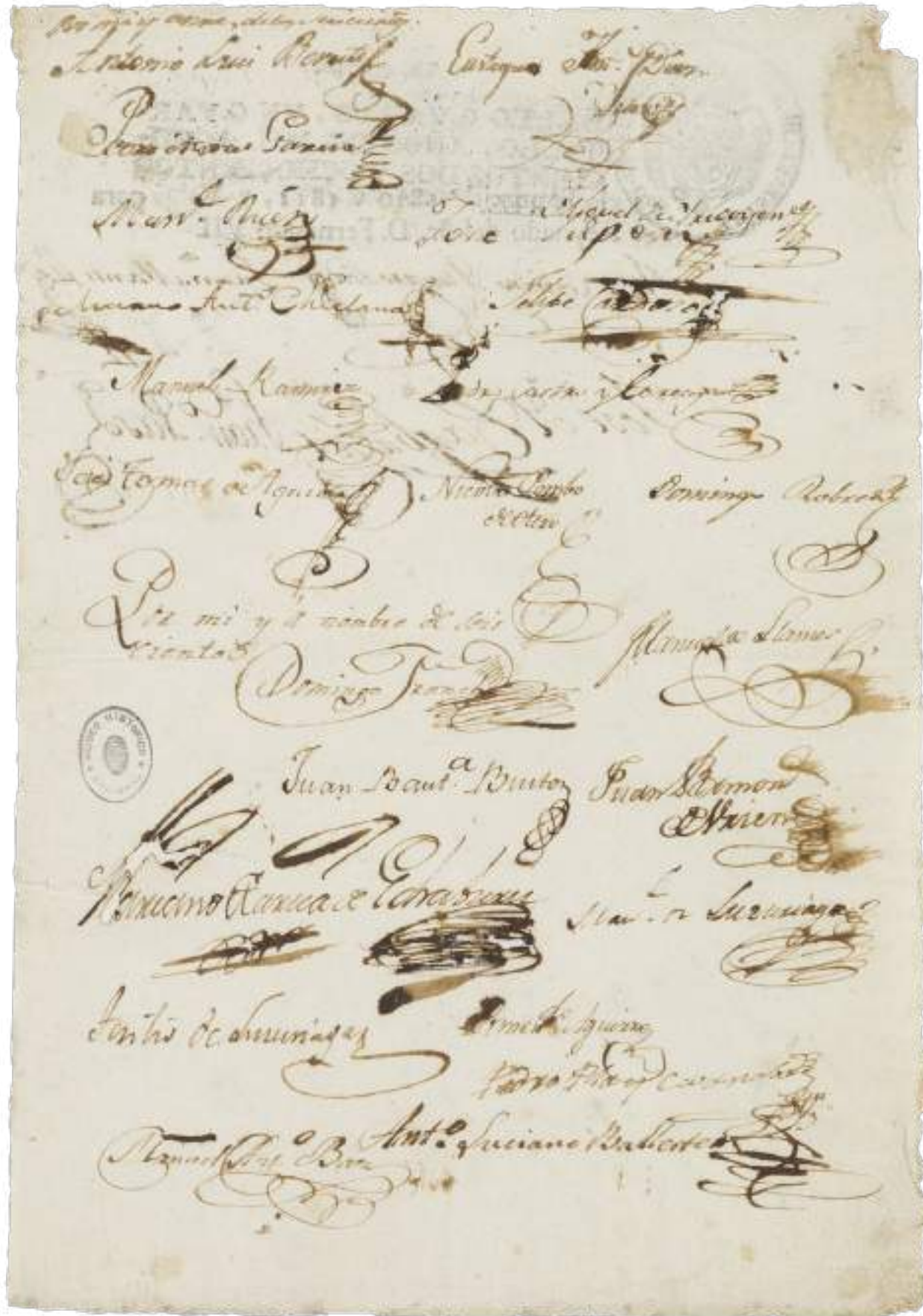

Las primeras firmas que aparecen son las de los jefes de las milicias formadas tras las invasiones inglesas. Su apoyo era decisivo, ya que manejaban la fuerza armada de la ciudad.

Junto a las firmas de Antonio Beruti y Domingo French, agitadores destacados en esos días, dice "por mí y a nombre de seiscientos". Se referían a hombres del "bajo pueblo" y de las milicias que no sabían firmar. La mayor parte de la población no podía hacerlo porque era analfabeta. Pocas personas accedían a una educación.









## Decisiones y problemas de la Junta

La Junta tomó dos medidas fundamentales apenas instalada. La primera: convocar a las ciudades principales del Virreinato a integrarse a ella.

La segunda fue transformar a las milicias porteñas en un ejército y enviar una expedición militar al norte, para garantizar la adhesión a la Revolución y para controlar la estratégica región minera del Alto Perú.

La mayoría de las ciudades aceptó a la Junta, pero Montevideo, Asunción, Córdoba y varias del Alto Perú la rechazaron. La expedición venció a los contrarrevolucionarios de Córdoba y apresó a su jefe, Liniers, el héroe de las invasiones inglesas. La Junta decidió fusilarlo. Fue un paso definitivo: ya no podían retroceder. Más tarde, el ejército revolucionario logró otra victoria y ocupó todo el Alto Perú.

Mientras tanto, en la Junta surgieron dos tendencias opuestas: una moderada en torno al presidente Cornelio Saavedra y otra que quería mayores cambios, liderada por el secretario Mariano Moreno. Este escribió que amaban a Fernando VII, pero que no tenía derecho a ser su rey porque siglos antes España había hecho la conquista por la fuerza; los americanos no habían consentido la dominación y la violencia no daba derechos. Así, Moreno ya tenía la idea de una independencia total.

Por eso, Moreno quería reunir un congreso que pudiera tomar decisiones soberanas, en lugar de ampliar la Junta. Pero los representantes de las otras ciudades que fueron llegando a Buenos Aires eligieron la segunda opción. Se incorporaron y se formó la Junta Grande. Disgustado, Moreno renunció.

# Gobiernos centrales de la Revolución



# Congresos constituyentes

**1813**

**ASAMBLEA DEL AÑO XIII**  
DESDE ENERO DE 1813 HASTA  
ABRIL DE 1815

**1816**

**CONGRESO DE TUCUMÁN\***  
DESDE MARZO DE 1816  
HASTA FEBRERO DE 1820

\*Pasó a funcionar en Buenos Aires desde 1817



## AÑOS DE CONFLICTO

En 1810 los adinerados y los propietarios de la tierra iniciaron una guerra civil. Participaron quienes ya habían sustraido, porque según sus intereses preferían el estar aliados con los franceses. Con los años el conflicto creció y se convirtió en una larga guerra por la independencia. Fue una contienda muy dura, que afectó la economía y cambió la vida de toda la población.

Al principio los dos bandos decían que peleaban por el rey y por la patria. Pero en 1816, cuando los patriotas y los revolucionarios pasaron a luchar abiertamente contra el rey, los bandos comenzaron a llamarse "patriotas" y "realistas". Casi todos los españoles eran realistas, pero también hubo muchos americanos leales que combatieron a favor del rey.

Entre 1810 y 1815, la guerra tuvo dos frentes principales.

Uno fue el del Norte, en el que los revolucionarios lucharon tres veces por controlar al Alto Perú, el de los cerros, rechazando dos ofensivas realistas sobre Tacuzna y Azna. El otro frente fue en el Litoral, donde se luchó tanto en tierra como en los mares. Allí, además, hubo enfrentamientos entre los realistas y los patriotas. Los realistas eran quienes se oponían al gobierno central.



### "DESDE ESTE DÍA ADELANTE, REVOLUCIÓN" MAYO DE 1810

El 25 de mayo de 1810 se proclamó la independencia de España en el Alto Perú. Este día se celebra como el inicio de la independencia de América Latina.

Este día se proclamó la independencia de España en el Alto Perú. Este día se celebra como el inicio de la independencia de América Latina.

Este día se proclamó la independencia de España en el Alto Perú. Este día se celebra como el inicio de la independencia de América Latina.

8

### INDIA DE UN PUEBLO

Este día se proclamó la independencia de España en el Alto Perú. Este día se celebra como el inicio de la independencia de América Latina.



### Independencia de la Revolución







# LA ASAMBLEA DEL AÑO XIII



## LA ASAMBLEA DEL AÑO XIII

En octubre de 1812 tomó el poder un nuevo grupo político revolucionario: la Logia Lautaro. Su plan era declarar la independencia de las Provincias Unidas del Río de la Plata y sancionar una constitución. Para eso, su gobierno, el Segundo Triunvirato, convocó a diputados provinciales a un congreso en Buenos Aires. Se lo conoció como la Asamblea y empezó a sesionar en enero de 1813.

La Asamblea atacó marcas de la sociedad jerárquica colonial. Puso fin al servicio personal de los indígenas, sancionó la libertad de vientres para las esclavas, prohibió la tortura, anuló los títulos de nobleza y la Inquisición. Abandonó los distintivos de la monarquía española y creó símbolos nuevos. El entusiasmo inicial se enfrió con los meses. Llegó una noticia que poco antes parecía imposible: Napoleón fue derrotado por una alianza de monarquías europeas, enemigas de cualquier revolución. En 1814, Fernando VII recuperó el trono español.

A la vez, el gobierno centralista de la Logia generó oposición en las provincias. En el Litoral surgió un proyecto revolucionario federal alternativo, que terminó rompiendo con el gobierno central. Ante las dificultades, la Asamblea no declaró la independencia.

## La Logia Lautaro

En marzo de 1812 llegó a Buenos Aires un grupo de oficiales que habían combatido en las guerras napoleónicas. Conocían bien las tácticas y las técnicas militares más novedosas, y ofrecieron sus servicios a la Revolución. El gobierno central de ese momento, el Triunvirato, los incorporó a sus fuerzas. Entre ellos se destacaban Carlos de Alvear y José de San Martín, quienes habían luchado contra los franceses en el ejército español.

Los recién llegados formaban, además, una organización política secreta de estilo masónico: la Logia Lautaro. El nombre recordaba a un jefe mapuche que combatió a los españoles en el siglo XVI. El objetivo de la Logia era dejar el autogobierno dentro de la monarquía que defendía el Triunvirato para, en cambio, declarar la independencia. Además quería relanzar la guerra para expulsar a los españoles de toda América.

Este proyecto era compartido por la Sociedad Patriótica, dirigida por Bernardo de Monteagudo, que seguía las ideas del fallecido Moreno. Ambos grupos se fusionaron en la Logia, derribaron al Triunvirato e instalaron uno nuevo controlado por ellos, que convocó a la Asamblea. Más tarde concentraron el poder en una sola persona, el director supremo.





#### BASTÓN DE GERVASIO ANTONIO DE POSADAS

• CAÑA DE LA INDIA CON PUÑO DE MARFIL

La Asamblea del Año XIII abolió el Triunvirato para concentrar el poder ejecutivo en una sola persona: el director supremo, equivalente a lo que después sería un presidente. Posadas fue el primero en ocupar ese cargo, en enero de 1814. Durante su mandato de un año nombró gobernador de Cuyo a San Martín, impulsó la creación de una escuadra naval y se enfrentó al naciente federalismo del Litoral. Renunció a comienzos de 1815 y lo reemplazó Alvear, su sobrino.



#### SABLE DE CARLOS DE ALVEAR

• HOJA DE ACERO, PUÑO DE MADERA FORRADO DE PIEL DE TIBURÓN O RAYA

Alvear se convirtió en el líder principal de la Logia Lautaro. Dirigió el ejército que logró un éxito fundamental: la rendición de Montevideo en junio de 1814. Luego intentó vencer a Artigas y sus seguidores en el Litoral, pero fracasó. En enero de 1815 fue designado director supremo, pero duró pocos meses en el cargo. Su estilo autoritario y la crisis general que se vivía condujeron a un levantamiento que forzó su caída.

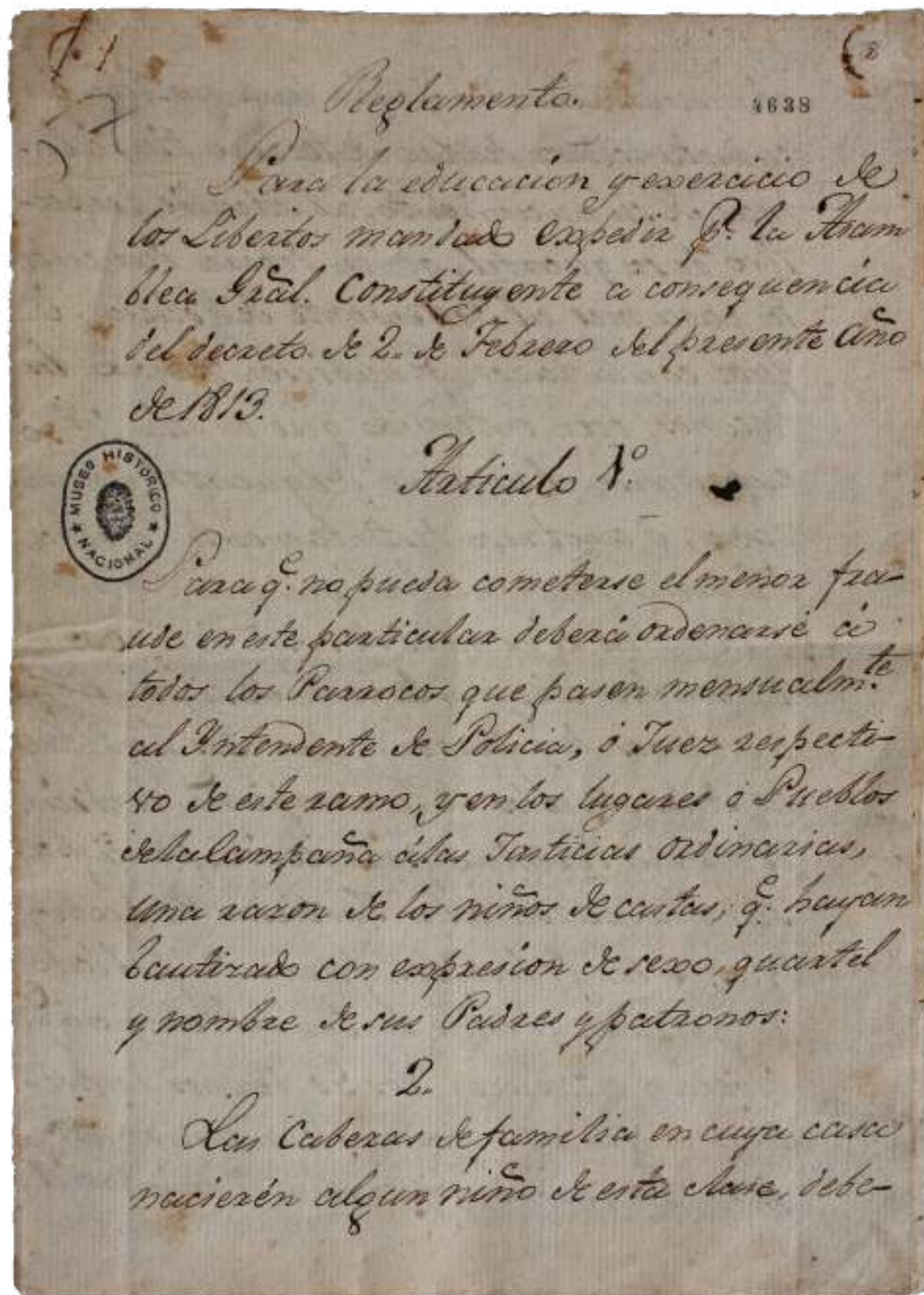
**REGLAMENTO PARA EDUCACIÓN Y EJERCICIO DE LOS LIBERTOS, 6 DE MARZO DE 1813**

• PAPEL MANUSCRITO

La ley de libertad de vientres de las mujeres esclavizadas sancionada por la Asamblea significó que quienes nacieran después del 31 de enero de 1813 iban a ser libres. Sin embargo, cuando la ley se reglamentó, un mes después de su sanción, se cambió el término: los hijos no serían libres, sino libertos. Esto implicaba que deberían permanecer en la casa de los patrones de sus madres y servirles gratis hasta los 15 años, para compensar los gastos de crianza.





**LA MARCHA PATRIÓTICA**

• PAPEL VERJURADO  
 IMPRENTA DE LOS NIÑOS EXPÓSITOS

El 11 de mayo de 1813, la Asamblea decretó que la canción compuesta por Vicente López (letra) y Blas Parera (música) fuera “en las Provincias Unidas la única Marcha Patriótica”. La letra celebraba la libertad y la igualdad, y mencionaba los distintos puntos de la guerra americana: México, Caracas, Quito, el Alto Perú, junto con las batallas ganadas por las Provincias Unidas. Una versión acortada y con nuevos arreglos es hoy el himno nacional.

## Escudo de la Asamblea del Año XIII

Este nuevo escudo revolucionario se pintó tapando otro escudo, el del rey Carlos III. Con una fotografía infrarroja se puede ver el diseño previo debajo.

Los símbolos parecen haber sido tomados del distintivo de un grupo político de la Revolución francesa, salvo el modelo del sol, que la Asamblea hizo al estilo americano.

El diseño presenta dos manos que sostienen un gorro de la libertad sobre una lanza o pica, símbolo de la unión de las provincias y su determinación de defensa. El gorro es también una declaración de republicanismo.

Las siglas que se leen alrededor pueden referir a la abreviatura de la Asamblea General Constituyente de las Provincias Unidas del Río de la Plata o a la Administración General de Correos, porque ahí fue encontrado el escudo.





Este escudo de la Asamblea del Año XIII se pintó sobre el escudo de la monarquía española utilizado a partir del reinado de Carlos III (1759–1788).

La fotografía infrarroja permite observar trazos que no son visibles para el ojo humano. Al tomarle este tipo de fotos al escudo se pudieron ver rastros del escudo del rey Carlos III.



FOTOGRAFÍA INFRARROJA - FEDERICO LO BIANCO



ESCUDO DEL REY CARLOS III

## El gorro de la libertad

Los rioplatenses tomaron de la Revolución francesa un símbolo poderoso: el "gorro de la libertad". Movilizaba a los patriotas y era odiado por los realistas.

Su origen proviene de la Antigüedad. En Roma se entregaba un gorro llamado píleo a los esclavos que eran liberados, y sería tomado como un símbolo de libertad en Europa aun después de la caída del Imperio romano. Existía, además, otro gorro previo que utilizaban los griegos para representar a los habitantes de Frigia (en la actual Turquía). Este gorro frigio, símbolo de lo extranjero y no de la libertad, podía verse representado muchas veces sobre la cabeza de cautivos. Es posible que la asociación de los dos gorros con la esclavitud, sumada a la similitud entre ambos, hicieran que en la Revolución francesa el gorro de la libertad pudiera ser llamado frigio.

Si bien ya había aparecido durante la Revolución estadounidense de la década de 1770, fue Francia la que unos años más tarde terminó catapultando este símbolo a nivel internacional, agregándole su característico color rojo. Se convirtió, además, en un símbolo de la república, contra la monarquía.

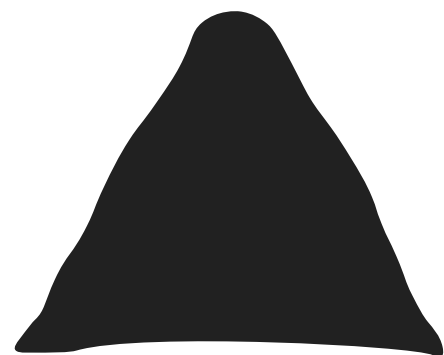

**Gorro píleo**

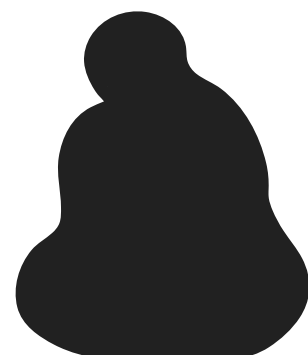

**Gorro frigio**



**ESCUDO POR LA BATALLA DE SALTA**

• ORO

El escudo de oro tiene una espada que sostiene un gorro de la libertad. Y dice “La patria a los vencedores de Salta”.

La Asamblea del Año XIII entregó un escudo de oro a los altos mandos del ejército, uno de plata a los sargentos y uno de paño a los soldados para celebrar la importante victoria de los revolucionarios en la batalla de Salta, el 20 de febrero de 1813. Este fue entregado al coronel Jorge Velazco.



**ESCUDO POR LA BATALLA DE SALTA**

• PLATA

Escudo con un sable que sostiene un gorro de la libertad. Lo entregó la Asamblea del año XIII a los sargentos por la victoria de los revolucionarios en la batalla de Salta.



**MONEDA DE 1813. REVERSO**

• PLATA



**ESCUDO DE VILCAPUGIO**

• PAÑO BORDADO CON HILOS DE SEDA

Dos bayonetas atraviesan un gorro de la libertad, para festejar un triunfo contrarrevolucionario. El 1 de octubre de 1813, el Ejército Auxiliar del Perú al mando de Manuel Belgrano sufrió una gran derrota en Vilcapugio. Los oficiales vencedores fueron premiados con este escudo. En él se lee “Lavó la afrenta del Tucumán y Salta en los llanos de Vilcapugio”, en referencia a las dos batallas que había ganado Belgrano unos meses antes.



**ESCUDO DEL REGIMIENTO N.º 8**

• COBRE

Un gorro de la libertad es sostenido por dos manos. Es la imagen elegida para este escudo creado en Tucumán en diciembre de 1812 para el regimiento número 8 del Ejército Auxiliar del Perú, también conocido como Ejército del Norte.

## El sol

La imagen del sol estuvo muy extendida en los nuevos emblemas creados por las revoluciones americanas. Por un lado representaba la renovación social y política luego de la oscuridad de la tiranía. De ese modo ya había sido usado en la Revolución francesa.

Pero para quien viviera en América del Sur la imagen remitía también al Imperio inca y su deidad solar, Inti. Entonces, el sol de los revolucionarios tuvo a la vez un sentido americanista, vinculando a la realidad con un pasado glorioso.

La Asamblea del Año XIII lo ubicó en distintos símbolos. Y en 1818 se agregó a la bandera celeste y blanca creada por Belgrano. Monteagudo diría más tarde que el sol era “la expresión histórica del país de los incas”.





**SOL DE LAS PROVINCIAS UNIDAS**  
PLACA DE PLATA CINCELADA Y REPUJADA, 1812



**MEDALLA OTORGADA A INDÍGENAS QUE LUCHABAN POR LA REVOLUCIÓN**

• PLATA

Esta medalla es un premio patriota a la actuación de los pueblos indígenas en la guerra. “Naturales” era una de las maneras de nombrar a los “indios”, mientras que “beneméritos” era como se llamaron a sí mismos los conquistadores españoles en el siglo XVI; significaba “bien merecidos”.

Que se les asignara el carácter de “beneméritos” a los “naturales” implicaba entonces una resignificación del término.



**MONEDA DE 1813. ANVERSO**

• PLATA

La Asamblea del Año XIII determinó la acuñación de monedas en Potosí, que llevarían los nuevos símbolos revolucionarios. De un lado aparece el escudo, con la frase “En Unión y Libertad” rodeándolo. Del otro lado, un gran sol radiante y a su alrededor se lee “Provincias Unidas del Río de la Plata”. Estas son monedas de 8 reales.

# Una América indígena

Los líderes revolucionarios, en su mayoría blancos descendientes de europeos, reivindicaron el pasado indígena de América como propio. El 25 de mayo de 1811, Juan José Castelli festejó el aniversario de la revolución reuniendo a varios grupos indígenas en las ruinas de Tiahuanaco, para darles un mensaje igualitario. Ese mismo día hubo una fiesta en Buenos Aires, en la que se representó a un monarca indígena “cargado de grillos y cadenas” que se liberaba. En 1813, Salta modificó su escudo de armas: la imagen de un español resistiendo a un indio hostil fue reemplazada por la de un indio disparando una saeta a un español vencido.

Sobre todo se celebró el pasado incaico. La Marcha Patriótica decía en 1813: “Se conmueven del Inca las tumbas y en sus huesos revive el ardor, lo que ve renovando a sus hijos de la Patria el antiguo esplendor”. Los españoles enviados contra las revoluciones americanas desde 1815 fueron llamados “modernos Pizarros”, por el conquistador del Perú. En 1816, Manuel Belgrano propuso que las Provincias Unidas debían ser una monarquía constitucional con un rey descendiente de los incas, proyecto que consiguió el apoyo de varios.

Los revolucionarios tomaron medidas para avanzar en una igualación jurídica de los indígenas que vivían dentro del antiguo virreinato. También abolieron el tributo que estaban obligados a pagar al rey. Pero la medida hizo que los pueblos se quedaran sin derechos sobre las tierras comunales que usaban para pagar el tributo, y, como no tenían recursos para comprarlas, las perdieron.





#### ILUSTRACIÓN DEL LIBRO *COMENTARIOS REALES DE LOS INCAS*

• GABRIEL FRANCOIS LOUIS DEBRIE, DIBUJO  
JACOB FOLKEMA, GRABADO

En 1609, El Inca Garcilaso, hijo de un conquistador español y una princesa inca, publicó en Europa una historia del imperio inca, al que consideraba un ejemplo de buen gobierno. El autor proponía una integración entre españoles e indígenas.

Más tarde, la nobleza indígena en el Perú del siglo XVIII encontró en Garcilaso un sostén para su identidad. Tupac Amaru II lo leía, y cuando su rebelión fue reprimida se prohibió el libro por ser la fuente “donde han aprendido esos naturales muchos errores perjudiciales”. Pero los revolucionarios criollos rescataron la obra de Garcilaso. En 1814, por iniciativa de José de San Martín, se abrió en Córdoba una suscripción para reimprimirla y ayudar así a conocer el pasado americano.

Este grabado es parte de una edición del libro de 1737: el primer inca Manco Capac y la reina coya Mama Ocllo, la mítica pareja fundadora del imperio incaico, aparecen vestidos y reuniendo a indígenas “salvajes” desnudos, a quienes les señalan la construcción del Cuzco, futura capital.



**OBJETOS INCA Y TIAHUANACO**

1- FIGURÍN DE METAL (INCA)

2- VASIJA DE CERÁMICA PINTADA (INCA)

3- KERO (VASO CEREMONIAL) DE CERÁMICA PINTADA (TIAHUANACO)

Los líderes revolucionarios no sabían que habían existido grandes culturas indígenas anteriores al imperio inca, como la tiahuanaco. Cuando Castelli festejó el 25 de mayo de 1811 en las ruinas de Tiahuanaco, pensaba que había sido un lugar incaico. Y las representaciones sobre los indígenas que usaban provenían del período colonial; no solían tomar formas ni motivos del arte prehispánico.

1-



2-



3-





## LA TARJA DE POTOSÍ

• ORO Y PLATA

Los revolucionarios rioplatenses tomaron algunas medidas en favor de las comunidades indígenas, como la abolición del tributo, de la mita y del servicio personal. También propagaron un discurso igualitario, rompiendo el principio de desigualdad jurídica entre españoles e indios que sostenía el sistema colonial. Muchos criollos descendientes de españoles reivindicaban ahora el pasado indígena como parte de su identidad americana. Esto fue evidente en la campaña de Manuel Belgrano al Alto Perú (hoy Bolivia).

Belgrano ingresó en Potosí en junio de 1813. Varias damas patriotas de esa importante ciudad minera le obsequiaron esta notable obra de platería y orfebrería conocida como la Tarja de Potosí. Se celebran en ella la libertad, la unión americana y su tradición indígena.

Belgrano envió la Tarja a Buenos Aires, acompañada por una lista de las 77 diputadas que lo distinguieron. Por su tamaño viajó desarmada y fue compuesta en la capital por el platero altoperuano Juan de Dios Rivera.



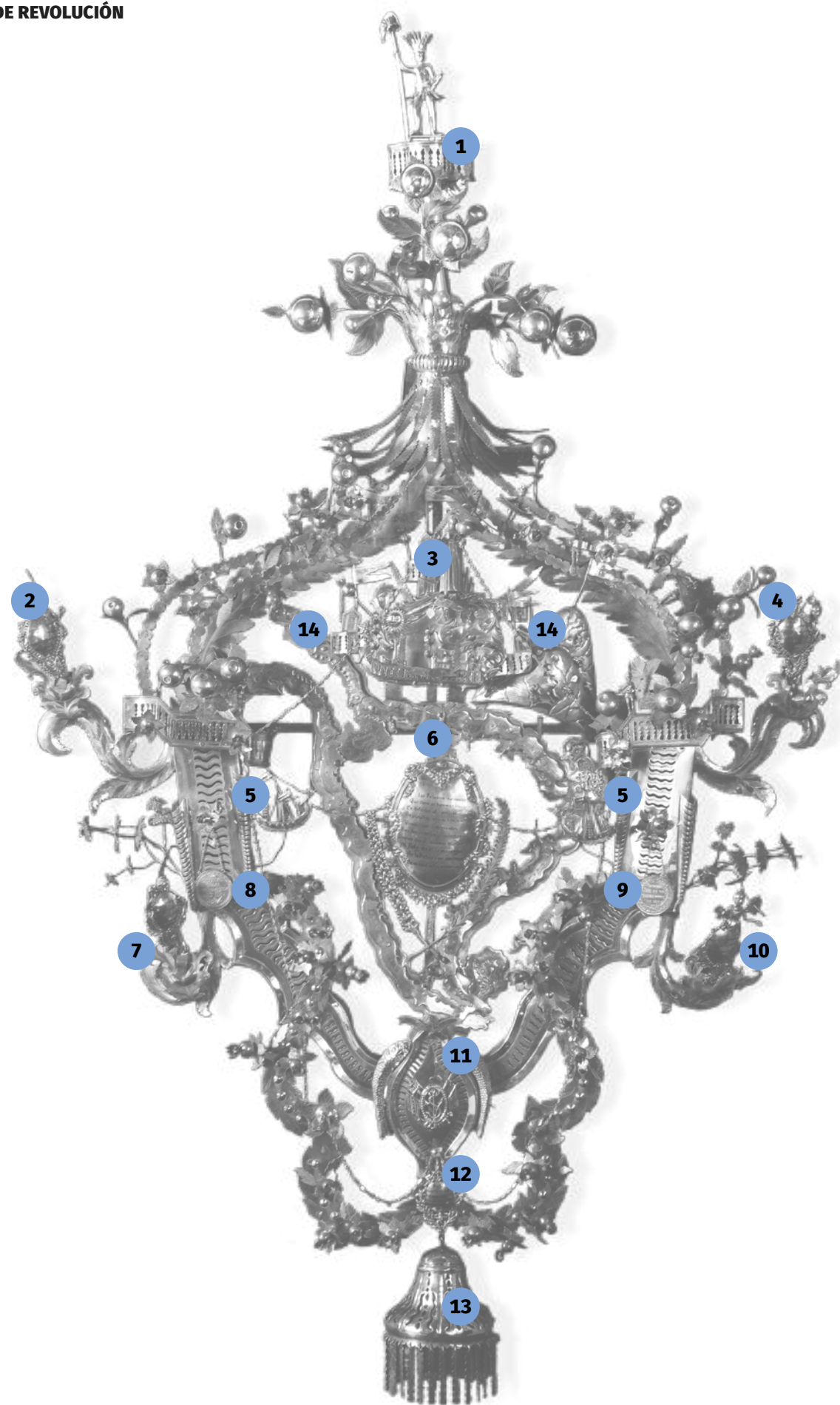

- 1 Encima de todo hay un indígena que da un paso hacia adelante. Está representado como se hacía en Europa, con el torso desnudo y con adornos de plumas. Sostiene una lanza rematada por el gorro de la libertad. Simboliza que América está empezando una época nueva.
- 2 INSCRIPCIÓN PARA BELGRANO. “Tu humanidad, tu virtud, tu firmeza, tu constancia, tu valor y tu arrogancia dan al Perú la quietud”.
- 3 Una figura femenina descalza, símbolo de la libertad, se dispone a romper las cadenas de la dominación.
- 4 INSCRIPCIÓN. “La victoria conseguida, en Salta bien nos avisa que solo tu brazo fuerte nos da libertad y vida”.
- 5 Dos barcos dorados navegan por los océanos que rodean a América, el Atlántico y el Pacífico.
- 6 En el centro se ve el contorno de Sudamérica (incluyendo las islas Malvinas) y de América Central, con la inscripción: “Las Potosinas constantes / Que fieles se han mantenido / En defender el partido / De vuestras armas triunfantes / Viendo cuan interesantes / Son tus triunfos y victorias / Desean que a nuevas glorias / Oh Belgrano! te prevengas / Por la Patria y que mantengas / De su amor estas memorias”. No existían aún identidades nacionales: se quería la independencia de toda América. La patria era la ciudad o la zona en la que alguien había nacido, y luego se invocaba algo superior, sin límites territoriales fijos.
- 7 INSCRIPCIÓN. “Este suelo Americano pone toda esperanza en restaurar su bonanza solo en tu mano Belgrano”.



- 8 Medalla en homenaje a la Batalla de Salta. “Livertad de las Provincias Unidas del Río de la Plata”. Potosí se consideraba parte de ese conjunto.
- 9 Medalla en homenaje a la Batalla de Tucumán. “Tucumán el Sepulcro de la Tiranía”.
- 10 INSCRIPCIÓN. “Aquella gloriosa acción en el Tucumán ganada es de tu aguerrida espada un nuevo timbre y blasón”.
- 11 Se cree que el escudo puede representar a Belgrano y al Río de la Plata en unión con Potosí.
- 12 INSCRIPCIÓN. “Hoy la América del Sud te ofrece con toda el alma en esta guirnalda y palma los tributos de su amor”.
- 13 La Tarja tiene una campana en el extremo inferior. Al moverla, suena.
- 14 Un sol incaico asoma sobre América del Sur. Sobre el mapa se encuentra también el famoso cerro Rico de Potosí, cuya plata abasteció a Europa durante mucho tiempo.

1





3

14





5



6





10



11







**Una América indígena**

Los indígenas americanos, desde el momento de su descubrimiento por Cristóbal Colón en 1492, hasta el momento de la independencia de las naciones americanas en 1825, vivieron una vida de constante lucha por su libertad y su independencia. Durante este período, los indígenas sufrieron una gran explotación por parte de los colonizadores, pero siempre se levantaron para defender sus derechos. En 1511, el papa León X promulgó la bula "Inter caetera", que otorgó a España el derecho de explotación de las Indias. En 1529, el papa Adriano VI promulgó la bula "Inter caetera", que otorgó a España el derecho de explotación de las Indias. En 1543, el papa Paulo III promulgó la bula "Sublimus", que otorgó a España el derecho de explotación de las Indias. En 1562, el papa Pío IV promulgó la bula "Quoniam", que otorgó a España el derecho de explotación de las Indias. En 1585, el papa Gregorio XIII promulgó la bula "Quoniam", que otorgó a España el derecho de explotación de las Indias. En 1600, el papa Clemente VIII promulgó la bula "Quoniam", que otorgó a España el derecho de explotación de las Indias. En 1621, el papa Urbano VIII promulgó la bula "Quoniam", que otorgó a España el derecho de explotación de las Indias. En 1643, el papa Inocencio X promulgó la bula "Quoniam", que otorgó a España el derecho de explotación de las Indias. En 1661, el papa Clemente IX promulgó la bula "Quoniam", que otorgó a España el derecho de explotación de las Indias. En 1674, el papa Clemente X promulgó la bula "Quoniam", que otorgó a España el derecho de explotación de las Indias. En 1689, el papa Inocencio XI promulgó la bula "Quoniam", que otorgó a España el derecho de explotación de las Indias. En 1700, el papa Clemente XI promulgó la bula "Quoniam", que otorgó a España el derecho de explotación de las Indias. En 1721, el papa Inocencio XIII promulgó la bula "Quoniam", que otorgó a España el derecho de explotación de las Indias. En 1741, el papa Benedicto XIV promulgó la bula "Quoniam", que otorgó a España el derecho de explotación de las Indias. En 1763, el papa Clemente XIII promulgó la bula "Quoniam", que otorgó a España el derecho de explotación de las Indias. En 1775, el papa Pio VI promulgó la bula "Quoniam", que otorgó a España el derecho de explotación de las Indias. En 1798, el papa Pio VII promulgó la bula "Quoniam", que otorgó a España el derecho de explotación de las Indias. En 1800, el papa Pío VII promulgó la bula "Quoniam", que otorgó a España el derecho de explotación de las Indias. En 1806, el papa Pío VII promulgó la bula "Quoniam", que otorgó a España el derecho de explotación de las Indias. En 1820, el papa Pio VIII promulgó la bula "Quoniam", que otorgó a España el derecho de explotación de las Indias. En 1829, el papa Pio IX promulgó la bula "Quoniam", que otorgó a España el derecho de explotación de las Indias. En 1846, el papa Pio IX promulgó la bula "Quoniam", que otorgó a España el derecho de explotación de las Indias. En 1854, el papa Pio IX promulgó la bula "Quoniam", que otorgó a España el derecho de explotación de las Indias. En 1862, el papa Pio IX promulgó la bula "Quoniam", que otorgó a España el derecho de explotación de las Indias. En 1870, el papa Pio IX promulgó la bula "Quoniam", que otorgó a España el derecho de explotación de las Indias. En 1878, el papa Pio IX promulgó la bula "Quoniam", que otorgó a España el derecho de explotación de las Indias. En 1886, el papa Pio IX promulgó la bula "Quoniam", que otorgó a España el derecho de explotación de las Indias. En 1893, el papa Pio IX promulgó la bula "Quoniam", que otorgó a España el derecho de explotación de las Indias. En 1903, el papa Pio IX promulgó la bula "Quoniam", que otorgó a España el derecho de explotación de las Indias. En 1912, el papa Pio IX promulgó la bula "Quoniam", que otorgó a España el derecho de explotación de las Indias. En 1929, el papa Pio IX promulgó la bula "Quoniam", que otorgó a España el derecho de explotación de las Indias. En 1938, el papa Pio IX promulgó la bula "Quoniam", que otorgó a España el derecho de explotación de las Indias. En 1959, el papa Pio IX promulgó la bula "Quoniam", que otorgó a España el derecho de explotación de las Indias. En 1962, el papa Pio IX promulgó la bula "Quoniam", que otorgó a España el derecho de explotación de las Indias. En 1963, el papa Pio IX promulgó la bula "Quoniam", que otorgó a España el derecho de explotación de las Indias. En 1968, el papa Pio IX promulgó la bula "Quoniam", que otorgó a España el derecho de explotación de las Indias. En 1973, el papa Pio IX promulgó la bula "Quoniam", que otorgó a España el derecho de explotación de las Indias. En 1979, el papa Pio IX promulgó la bula "Quoniam", que otorgó a España el derecho de explotación de las Indias. En 1985, el papa Pio IX promulgó la bula "Quoniam", que otorgó a España el derecho de explotación de las Indias. En 1993, el papa Pio IX promulgó la bula "Quoniam", que otorgó a España el derecho de explotación de las Indias. En 2000, el papa Pio IX promulgó la bula "Quoniam", que otorgó a España el derecho de explotación de las Indias. En 2002, el papa Pio IX promulgó la bula "Quoniam", que otorgó a España el derecho de explotación de las Indias. En 2005, el papa Pio IX promulgó la bula "Quoniam", que otorgó a España el derecho de explotación de las Indias. En 2008, el papa Pio IX promulgó la bula "Quoniam", que otorgó a España el derecho de explotación de las Indias. En 2011, el papa Pio IX promulgó la bula "Quoniam", que otorgó a España el derecho de explotación de las Indias. En 2013, el papa Pio IX promulgó la bula "Quoniam", que otorgó a España el derecho de explotación de las Indias. En 2017, el papa Pio IX promulgó la bula "Quoniam", que otorgó a España el derecho de explotación de las Indias. En 2020, el papa Pio IX promulgó la bula "Quoniam", que otorgó a España el derecho de explotación de las Indias. En 2022, el papa Pio IX promulgó la bula "Quoniam", que otorgó a España el derecho de explotación de las Indias.



Una descripción detallada de la pieza, probablemente en español, que describe su historia, materiales y contexto cultural. El texto es demasiado pequeño para ser legible en esta escala.

**UNA SOCIEDAD EN REVOLUCIÓN**

La revolución social y política...  
 Después de la independencia, las naciones americanas...  
 Se formó un nuevo tipo de sociedad...  
 La cultura de la época y las artes...  
 Para la revolución social y política...







# AÑOS DE CONFLICTO



## AÑOS DE CONFLICTO

En 1810 los adherentes y los opositores a la Junta iniciaron una guerra civil. Participaron quienes ya vivían en América, porque España casi no podía enviar refuerzos al estar luchando contra los franceses. Con los años el conflicto cambió y se convirtió en una larga guerra por la independencia. Fue una contienda muy dura, que devastó la economía y cambió la vida de toda la población.

Al principio los dos bandos decían que peleaban por el rey y por la patria. Pero en 1814 Fernando VII volvió a su trono y los revolucionarios pasaron a luchar abiertamente contra él. Los bandos comenzaron a llamarse “patriotas” y “realistas”. Casi todos los españoles eran realistas, pero también hubo muchos americanos (criollos) que combatieron a favor del rey.

Entre 1810 y 1815, la guerra tuvo dos frentes principales. Uno fue el del Norte, en el que los revolucionarios fracasaron tres veces en controlar el Alto Perú, y, a su vez, rechazaron dos ofensivas realistas sobre Tucumán y Salta. El otro frente fue en el Litoral, donde se luchó tanto en tierra como en los ríos. Allí, además, hubo enfrentamientos entre los revolucionarios, cuando los federales que seguían a Artigas se opusieron al gobierno central.





**ESTANDARTE REALISTA DEL REGIMIENTO DE DRAGONES DE CARABAYLLO (PERÚ)**

• SEDA, HILOS METÁLICOS, CHENILLE Y LENTEJUELAS

Las fuerzas de caballería en España y en las colonias portaban estandartes rojos. De un lado mostraban el escudo real de la corona y del otro los símbolos que identificaban al regimiento, bordados o pintados.

Tomar las insignias enemigas era uno de los objetivos durante las batallas. Se acostumbraba enviarlas a las ciudades para que fueran expuestas en las iglesias.





**ESTANDARTE REALISTA DEL REGIMIENTO DE CABALLERÍA DE TARMA (PERÚ)**

• BROCADO E HILOS METÁLICOS



# Manuel Belgrano

Belgrano abandonó su destacada carrera en la burocracia colonial y se convirtió en vocal de la Junta de 1810. Pronto se puso al frente de una pequeña fuerza militar que marchó hacia Paraguay para tratar de obligarlo a aceptar al nuevo gobierno. No lo logró: fue vencido en 1811. De todos modos, poco después, Paraguay desplazó a sus autoridades coloniales e inició una independencia de hecho, sin conexión con el resto de los revolucionarios rioplatenses.

La derrota no detuvo a Belgrano, quien en 1812, en Rosario, creó una bandera para identificar a los patriotas frente a los colores españoles. Ese mismo año se puso a la cabeza del ejército revolucionario que había ocupado el Alto Perú en 1810, pero que fue aplastado en 1811 y perdió todo ese territorio.

Belgrano condujo la retirada del ejército hacia el sur. Impulsó que la población jujeña migrara para no dejar nada al alcance de los enemigos. Y cuando llegó a Tucumán, a pesar de estar en inferioridad de condiciones, se detuvo y presentó batalla. Obtuvo un triunfo decisivo, que salvó a la Revolución.

Luego volvió a vencer en la batalla de Salta, después de la cual condujo una segunda ofensiva sobre el Alto Perú. Tras un avance exitoso fue derrotado en dos batallas, Vilcapugio y Ayohuma. Una vez más, los revolucionarios perdieron toda esa región.

En 1814 dejó el mando del ejército y partió en una misión diplomática a Europa. Al volver se reintegró a la guerra por la independencia. Hasta su muerte, en 1820, se dedicó enteramente a la Revolución.





### RETRATO DEL GENERAL MANUEL BELGRANO

- FORTUNATO FONTANA, *RETRATO DEL GENERAL MANUEL BELGRANO*, 1941  
ÓLEO SOBRE TELA

Belgrano se hizo pintar este retrato en 1815, en su viaje diplomático a Europa. En primer plano, se presenta como funcionario, con un elegante traje de civil y un peinado a la moda. De fondo vuelve a aparecer, esta vez como general dirigiendo el combate, en el campo de batalla de Salta, que se ve a través de una ventana.

Este retrato es una copia encargada por este museo. El original, que se encuentra en Olavarría, fue pintado por François Casimir Carbonnier.



**SILLA DE CAMPAÑA DEL GENERAL MANUEL BELGRANO**

• MADERA DE CEDRO

Los oficiales desplegaban sillas, mesas y escribanías en sus tiendas de campaña. Belgrano le escribió a San Martín una carta, en 1814, diciéndole: "Deseo mucho hablar con usted de silla a silla para que tomemos las medidas más acertadas".

Las varillas del respaldo de esta silla están ligeramente vencidas, lo cual da cuenta de que fue usada. Es probable que haya sido fabricada en Inglaterra.





**CATALEJO DEL GENERAL MANUEL BELGRANO**

• ESTRUCTURA DE COBRE Y MADERA, ÓPTICAS DE VIDRIO

El catalejo era un instrumento clave tanto en la planificación de un combate como en el día de la acción. Servía para estudiar el terreno, disponer las fuerzas, espiar a los enemigos y dirigir los movimientos. Gracias al catalejo, los jefes podían ser espectadores activos y enviar mensajeros con órdenes a los oficiales en el campo de batalla.





**ESCUDO DE LA BATALLA DE TUCUMÁN**

• PAÑO DE LANA CON BORDADOS EN HILOS METÁLICOS Y DE SEDA

Este escudo para conmemorar la crucial victoria revolucionaria en Tucumán el 24 de septiembre de 1812 fue otorgado al salteño Rudecindo Alvarado, teniente de voluntarios de caballería. Los escudos se entregaron a los oficiales y debían coserse en la manga izquierda de los uniformes.



**PISTOLA DE MANUEL BELGRANO**

• MADERA, METAL FERROSO, BRONCE Y PLATA, APROX. 1814

Esta pistola tiene grabado "General M.J. Belgrano". Se supone que fue un obsequio del Cabildo porteño.

Es una pistola de avancarga a chispa. Se colocaba la pólvora, un retazo de tela y la bala. Se compactaba todo con la baqueta que está en la parte inferior. Al pulsar el gatillo se hacía una chispa que encendía la pólvora y producía el disparo.



## Los colores de la bandera

No se puede determinar cuál fue la inspiración de Belgrano para elegir los colores de la bandera. La explicación más aceptada es que los tomó de la banda con la que habitualmente se retrataba a la dinastía de los Borbones. La banda era un símbolo de la Orden de Carlos III, creada por este rey en 1771 para premiar a las personas que se destacaban en el servicio a la corona. La Orden tomó los colores celeste y blanco del manto de su patrona, la Inmaculada Concepción de María.

Este museo tiene en su colección una de las banderas utilizadas por Belgrano en su campaña al Alto Perú, conocida como “bandera de Macha”.



**RETRATO DEL REY FERNANDO VII**

• ANÓNIMO, *RETRATO DEL REY FERNANDO VII*  
GRABADO COLOREADO

En la actualidad, quienes son presidentes en Argentina usan una banda similar.  
Grabado coloreado a mano. Se ve la banda de la Orden de Carlos III.





## La guerra en el agua

Cuando comenzó la Revolución, Buenos Aires no tenía barcos de guerra. En cambio, Montevideo, que se convirtió en una base contrarrevolucionaria, poseía una escuadra. Los barcos montevidianos bombardearon Buenos Aires y atacaron las costas de los ríos Paraná y Uruguay en varias ocasiones. En 1811 la Junta creó una escuadra para combatirlos, pero terminó derrotada.

En 1812 los revolucionarios sitiaron Montevideo, una ciudad amurallada. Como esta controlaba los ríos, su resistencia se prolongó. Entonces, el gobierno revolucionario creó una nueva escuadra en 1814, integrada por marinos de distintas procedencias: ingleses, escoceses, franceses, estadounidenses, griegos, sardos. El jefe fue el irlandés Guillermo Brown.

En mayo de 1814, Brown consiguió una victoria decisiva sobre los barcos realistas frente a Montevideo. Rodeada también por el agua, la ciudad tuvo que rendirse. Fue un triunfo fundamental, porque los realistas perdieron su base de operaciones en la región.

Después del éxito, los revolucionarios decidieron desarmar la escuadra y dar patentes de corso a sus barcos. Un corsario recibía permiso para atacar buques mercantes enemigos y quedarse con la mayor parte de lo que capturaba. El resto se lo daba al gobierno. Brown y otros corsarios actuaron en el océano Pacífico. En 1816 atacaron el Callao (puerto de Lima) y Guayaquil.



#### AZOPARDO EN LA PRISIÓN DE CEUTA

- JUAN BAUTISTA AZOPARDO, *AZOPARDO EN LA PRISIÓN DE CEUTA*  
DIBUJO A LÁPIZ

El marino maltés Juan Bautista Azopardo dirigió la primera escuadra revolucionaria en 1811, que sufrió una derrota. Fue capturado y trasladado a Ceuta, ciudad española en el norte de África. En 1820 recuperó la libertad y retornó a Buenos Aires. Cinco años después realizó un informe para la legislatura de la provincia, en el que describió los padecimientos que sufrió en su cautiverio.



#### RETRATO DEL CORONEL DE MARINA HIPÓLITO BOUCHARD

- JOSÉ GIL DE CASTRO, *RETRATO DEL CORONEL DE MARINA HIPÓLITO BOUCHARD*, 1819  
ÓLEO SOBRE TELA

El marino francés Bouchard integró la primera escuadra revolucionaria en 1811. Después fue uno de los granaderos de San Martín y luchó en el combate de San Lorenzo, en 1813. Desde 1816 recorrió los mares como corsario. A bordo de *La Argentina* llegó a Hawai, cuyo rey fue el primero en reconocer a las Provincias Unidas. Luego atacó a los realistas en las costas de California, México y Nicaragua. Más tarde se incorporó a la expedición libertadora al Perú.





**FRAC DEL ALMIRANTE GUILLERMO BROWN**

- PAÑO DE LANA DE RAYÓN CON ENTORCHADOS DE HILO DORADO

El irlandés Brown llegó a Buenos Aires por gestiones comerciales en 1810; fue testigo de la Revolución de Mayo y decidió quedarse en la ciudad. En 1814, el director supremo Posadas lo designó teniente coronel y jefe de la escuadra de Buenos Aires. Su éxito sobre la escuadra realista lo convirtió en un personaje muy popular.



**SOMBRERO DEL ALMIRANTE GUILLERMO BROWN**

- TEXTIL IMITACIÓN DE PIEL, HILOS METÁLICOS, CUERO Y MOSTACILLAS DE VIDRIO



**COMBATE DEL BUCEO 1814**

• ANÓNIMO, COMBATE NAVAL DEL BUCEO ENTRE ESCUADRAS ARGENTINAS AL MANDO DEL ALMTE. BROWN Y LA ESPAÑOLA LITOGRAFÍA

Combate naval del Buceo entre la escuadra al mando de Brown y la escuadra realista N.º 4.



El 14 de Mayo de 1814 salieron en frente en el Puerto de Montevideo la Escuadra Argentina al Mando del jefe D.<sup>no</sup> Guillermo Brown; el 15 día siguiente de la mañana, Salio la Escuadra Española del puerto de 14 Buques, y los Buques de B. Ayres. tomaron rumbo mar afuera; en el día hizo una calma de la falta de viento, que los Buques Españoles no pudieron manobrar.

No 4





**El patrimonio**  
El patrimonio cultural de Chile es el conjunto de bienes materiales e inmateriales que conforman la identidad de Chile y que son heredados de las generaciones anteriores y transmitidos a las futuras. Este patrimonio es el resultado de la acción conjunta de los factores geográficos, históricos, culturales y sociales que han conformado la nación chilena.

**El patrimonio**  
El patrimonio cultural de Chile es el conjunto de bienes materiales e inmateriales que conforman la identidad de Chile y que son heredados de las generaciones anteriores y transmitidos a las futuras. Este patrimonio es el resultado de la acción conjunta de los factores geográficos, históricos, culturales y sociales que han conformado la nación chilena.





## El artiguismo

En 1811, la población rural de la Banda Oriental (hoy Uruguay) se levantó en armas a favor de la Junta de Buenos Aires y contra Montevideo. Surgió un líder de los orientales revolucionarios: José Gervasio Artigas.

Los seguidores de Artigas empezaron a cuestionar el centralismo de la capital, Buenos Aires, en la que los sucesivos gobiernos tomaban decisiones sin consultar al resto. Los artiguistas propusieron declarar la independencia y adoptar un sistema federal. Por eso, cuando enviaron diputados a la Asamblea del Año XIII, partidaria del centralismo, esta no los aceptó. El gobierno central declaró traidor a Artigas, y los revolucionarios se dividieron en dos bloques rivales.

En 1814, la Banda Oriental, Entre Ríos, Corrientes y las Misiones dejaron de obedecer a Buenos Aires y formaron la Liga de los Pueblos Libres, una confederación sin capital, cuyo “protector” era Artigas. En 1815 se sumó Santa Fe. Las provincias de la Liga derrotaron varios intentos del gobierno central para someterlas.

Los artiguistas lucharon también por una sociedad más igualitaria. En 1815 comenzó en la Banda Oriental un reparto de tierras entre los más desfavorecidos. Pero el proyecto fue puesto en jaque por una invasión portuguesa desde Brasil, que se inició en 1816.

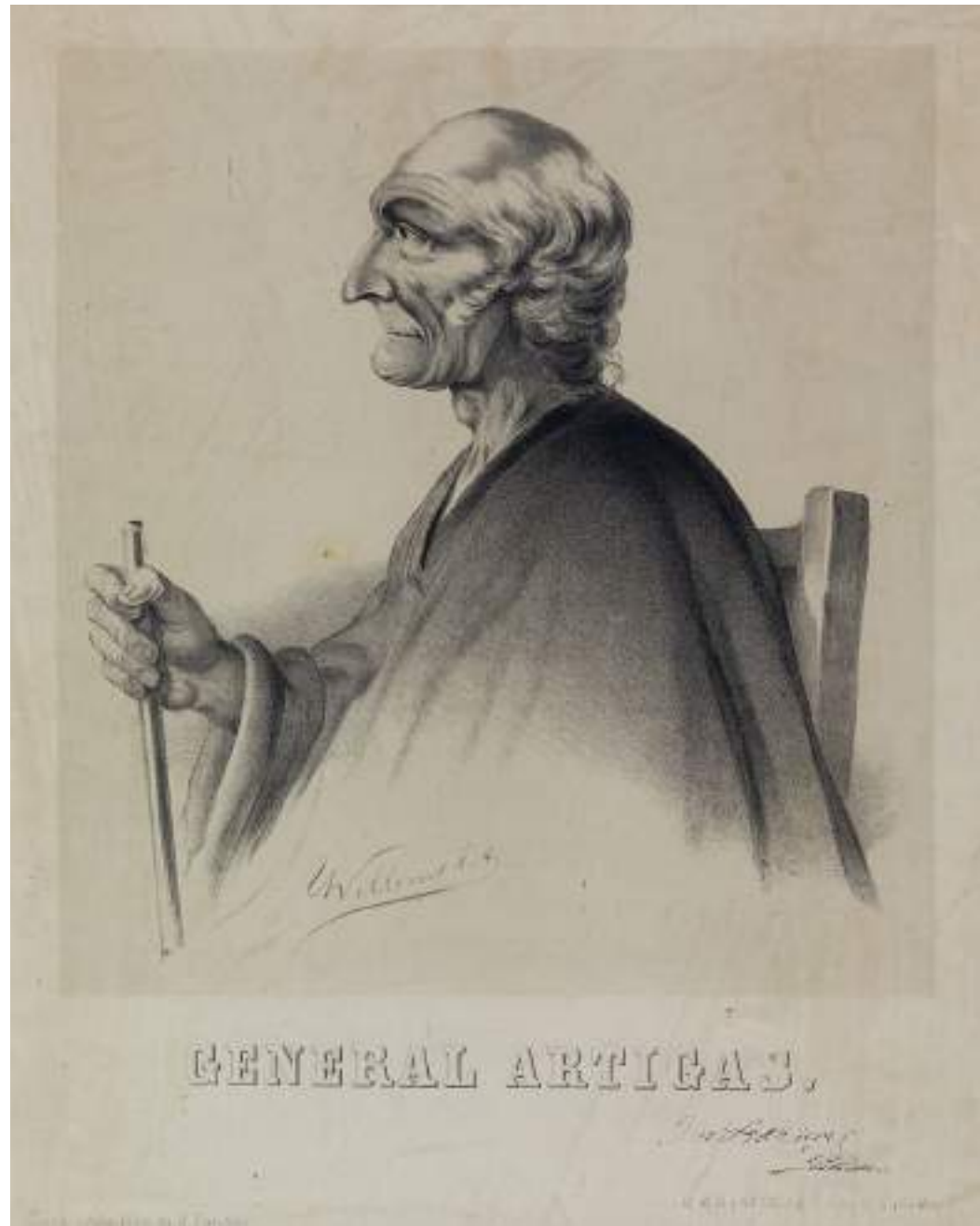

**JOSÉ GERVASIO ARTIGAS**

- DIBUJO DE ALFREDO DEMERSAY, GENERAL ARTIGAS, 1847
- LITOGRAFÍA DE SAUVAGEOT WILLEMS, 1860

Este es el único retrato que se hizo de Artigas en vida. Tenía entonces 83 años y hacía 27 que estaba exiliado en Paraguay.

Fue derrotado por los portugueses en 1820 y debió abandonar la Banda Oriental. Su antiguo lugarteniente entrerriano, Francisco Ramírez, se volvió contra él y lo venció. Artigas partió al exilio, para no volver de él.



**SOLDADOS DE LA ORILLA ESTE DEL RÍO DE LA PLATA**

- NASI, SOLDADOS DE LA ORILLA ESTE DEL RÍO DE LA PLATA, 1821
- GRABADO

Los paisanos artiguistas combatieron por el acceso a la tierra y por asegurar los derechos de usar recursos como el pasto, el agua o la leña, según se acostumbraba. Sus posturas igualitarias preocuparon a los poderosos. En 1815 Artigas dividió tierras de los enemigos entre “los negros libres, los zambos de esta clase, los indios y los criollos pobres”.

Esta obra está basada en una hecha por Emeric Essex Vidal, 1817.



**LLAVE DE MONTEVIDEO**

- HIERRO

En junio de 1814 Montevideo se rindió a los revolucionarios. Esta llave de la ciudad fue entregada por el general realista Gaspar Vigodet a Vicente Echevarría, quien formaba parte de la expedición que comandaba Alvear.

Las fuerzas de Alvear fracasaron en su intento de controlar el resto de la Banda Oriental, donde el artiguismo era fuerte. Finalmente Alvear debió abandonar la provincia, y los hombres de Artigas ocuparon Montevideo en 1815.

**LLAVE DEL CABILDO DE MONTEVIDEO DURANTE LA DOMINACIÓN PORTUGUESA**

- HIERRO

En agosto de 1816 una poderosa fuerza portuguesa invadió la Banda Oriental desde Brasil y en enero de 1817 tomó Montevideo. Varios orientales de la élite apoyaron la invasión contra la "anarquía" que veían en el artiguismo. El director Pueyrredón prometió ayuda a cambio de que Artigas aceptara su autoridad, lo cual no ocurrió. Aceptó entonces la ocupación de la Banda Oriental y atacó a su vez a los artiguistas de Entre Ríos y Santa Fe, aunque fracasó.



**LA INDEPENDENCIA EN LA COSTA FIRME**

- TRADUCCIÓN Y SELECCIÓN DE MANUEL GARCÍA DE SENA, IMPRENTA TYJ PALMER, FILADELFIA, 1811

En 1816 se vendía en Buenos Aires esta traducción de varios escritos de Thomas Paine, que habían sido muy influyentes para justificar la independencia estadounidense.

Artigas le envió una copia a Andresito diciendo: “Remito a usted esa obra de la revolución de Norte América. Por ella verá usted cuánto trabajaron y se sacrificaron hasta realizar el sistema que defendemos” (republicano y federal).



**RETRATO DE UN SOLDADO**

- ESTUDIO CELLA Y GUERRA, BUENOS AIRES FOTOGRAFÍA

Santiago del Sar fue uno de los soldados negros que participaron de la toma de Montevideo en 1814. Muchas décadas después, cuando apareció la fotografía, algunos antiguos guerreros fueron retratados.

Del Sar figura en el censo porteño de 1855 con 66 años, nacido en Buenos Aires, de oficio botero y dueño de un “rancho de paja”. En el censo de 1869 está en el mismo domicilio con 79 años, ahora zapatero, pero dice que nació en África.



## La revolución guaraní

Después de la expulsión de los jesuitas, los treinta pueblos guaraníes que habían sido misiones quedaron separados: ocho dentro de Paraguay, siete en el Brasil portugués y quince dependiendo de Buenos Aires. Estos últimos apoyaron la Revolución en 1810. Más tarde, varios de ellos se incorporaron al artiguismo.

Los guaraníes reclamaron otro lugar en la sociedad. El cacique Domingo Manduré rompió la relación con el gobierno central y en 1813 proclamó: “Hermanos, sabemos que Dios nos dotó al crearnos con la libertad, y sabemos que ante él somos iguales y lo mismo ante la Ley”. Todo el sistema colonial se fundaba en la idea de que los indígenas eran inferiores a los españoles y sus descendientes, y por eso este discurso era muy revolucionario para la época.

En 1815, el líder guaraní Andresito Guacurarí, ahijado de Artigas, dirigió el proyecto de volver a unir la antigua provincia jesuita. Esta vez, sería sin jesuitas ni ningún otro control externo, solo autogobierno indígena. Dijo Andresito: “Que cada Pueblo se gobierne por sí, sin que ningún otro español, portugués o cualquiera de otra provincia se atreva a gobernar”. Tras años de lucha, Andresito terminó vencido por la invasión portuguesa iniciada en 1816.

**MANO TALLADA**

• MADERA DE CEDRO, SIGLO XVIII

No se conservan imágenes de los líderes guaraníes ni de los pueblos misioneros en los años revolucionarios. Sí hay muchas piezas valiosas de la época previa, cuando los jesuitas controlaban la región. En las misiones los indígenas trabajaban en talleres artesanales donde se producían imágenes religiosas y tallas en madera, como esta mano.



**ACTA DE INDEPENDENCIA**  
DECLARADA POR EL CONGRESO DE LAS PROVINCIAS UNIDAS DEL SUR DE AMÉRICA

**INDEPENDENCIA ARGENTINA**



INFORMACIÓN



DESCRIPCIÓN

INFORMACIÓN

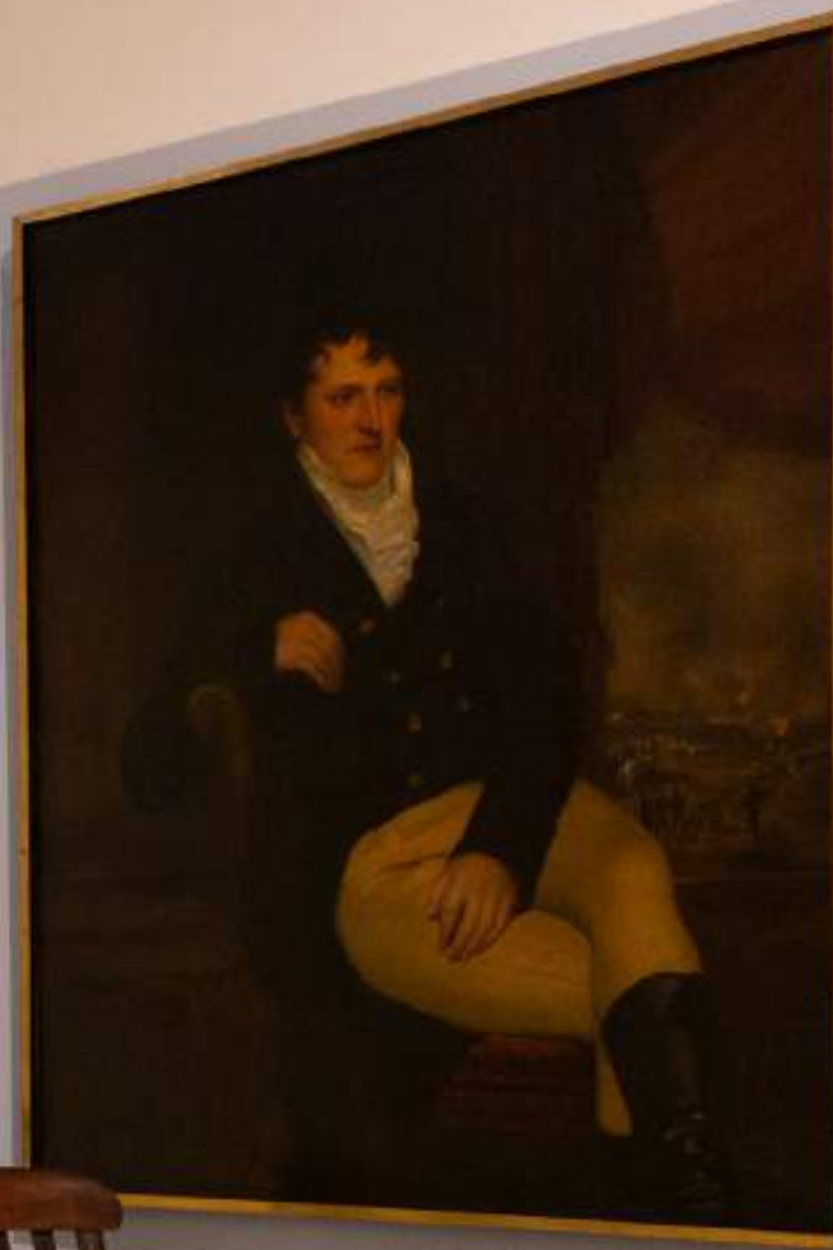





# UNA SOCIEDAD EN REVOLUCIÓN



## UNA SOCIEDAD EN REVOLUCIÓN

La Revolución provocó muchos cambios. Empezó luchando por la autonomía y se radicalizó para buscar la independencia absoluta. También puso en cuestión quién iba a mandar y por qué. Muchos revolucionarios pasaron de pelear contra el rey a hacerlo contra la monarquía como sistema, para instalar una república.

Se terminó el monopolio español y se abrió el libre comercio. Hubo grandes comerciantes que perdieron sus fortunas. Otros fueron forzados por los gobiernos a financiar el esfuerzo de la guerra.

Los oficiales de los ejércitos y las milicias se convirtieron en figuras centrales y en potenciales líderes políticos. Fueron parte de un fenómeno más amplio: varios hombres de los sectores sociales altos formaron una nueva dirigencia política. Se decía que habían entrado en “la carrera de la revolución”. Y también las mujeres de la élite intervinieron en la política.

Pero la Revolución involucró a toda la sociedad. Hombres y mujeres de las clases populares tuvieron un papel político destacado en la ciudad de Buenos Aires, en la Banda Oriental y Entre Ríos, en las Misiones, en Salta y Jujuy. Se movilizaron no solo por mayor libertad sino también para conseguir igualdad social y racial.



**GUADALUPE CUENCA**

• ANÓNIMO, *RETRATO DE GUADALUPE CUENCA*, 1804  
ÓLEO SOBRE CHAPA DE COBRE

Nació en Chuquisaca. Se casó con Mariano Moreno, quien estudió en esa ciudad, y fueron a vivir a Buenos Aires.

Cuando su marido dejó la Junta y partió en misión diplomática, Guadalupe le mandó cartas contándole sobre la política local. Nunca fueron recibidas por Moreno, quien murió durante la travesía.



**MARIQUITA SÁNCHEZ**

• ANÓNIMO, *RETRATO DE MARIQUITA SÁNCHEZ*, 1837  
ACUARELA SOBRE MARFIL

María Josefa Sánchez perteneció a una familia de la élite comercial de Buenos Aires. Desde la juventud mostró un carácter transgresor.

En el contexto de la Revolución, hizo de su casa un espacio de reunión y debate político. Formó parte de un grupo de mujeres que donaron recursos para la compra de fusiles.





**JUAN MARTÍN DE PUEYRREDÓN**

• ANÓNIMO, *RETRATO DE JUAN MARTÍN DE PUEYRREDÓN*, 1805  
ACUARELA SOBRE MARFIL

Se destacó en las Invasiones Inglesas y más tarde fue un activo revolucionario. En 1812 integró el Triunvirato. Cuando la Logia Lautaro lo disolvió, Pueyrredón fue desterrado a San Luis. En 1816 fue diputado en el Congreso de Tucumán, el cual lo eligió director supremo. Gobernó hasta 1819, con un estilo centralista y autoritario.



**JOSÉ MOLDES**

• ANÓNIMO, *RETRATO DE JOSÉ MOLDES*  
ACUARELA SOBRE MARFIL

Representó a Salta en la Asamblea del Año XIII y luego fue elegido para el Congreso de Tucumán. Su posición era contraria a Buenos Aires y fue propuesto como candidato rival a Pueyrredón para director supremo. Sus enemigos lo acusaron de interceptar correspondencia y lograron que se lo rechazara como diputado.

## Los curas

Los miembros de la Iglesia en el Virreinato del Río de la Plata se dividieron ante la Revolución. Muchos curas la apoyaron, y algunos de ellos se convirtieron en figuras políticas destacadas.

Los dos bandos decían defender la religión y la pusieron al servicio de sus respectivas posiciones. Belgrano nombró a la Virgen de la Merced generala de su ejército en el norte, y San Martín también lo hizo con la Virgen del Carmen en el Ejército de los Andes. Los realistas hicieron lo mismo con otras.

Los curas revolucionarios utilizaron sus sermones para defender la causa por la que luchaban. Usaron ejemplos del Antiguo Testamento para justificar la ruptura con España. Por ejemplo, el pueblo de Israel que abandonaba Egipto en el Éxodo era identificado con los americanos que combatían el despotismo español.





**RETRATO DE JOSÉ ILDEFONSO DE LAS MUÑECAS**

• ANÓNIMO, *RETRATO DE JOSÉ ILDEFONSO DE LAS MUÑECAS*  
ÓLEO SOBRE TELA

Muñecas fue un cura revolucionario y un líder guerrillero. Nació en Tucumán y llegó a ser rector de la catedral de Cuzco. Apoyó a la fallida junta de La Paz en 1809, y en 1814 se sumó a la rebelión de Cuzco, que fue aplastada por los realistas. Después dirigió una de las guerrillas revolucionarias del Alto Perú, la de Larecaja, cerca de La Paz, pero fue vencido en 1816. Mientras lo llevaban prisionero a Lima, lo asesinaron argumentando que iba a fugarse.

1-



2-



**BASTÓN DE PEDRO IGNACIO DE CASTRO BARROS Y CAMPANILLA DEL ORATORIO PARTICULAR DE FRAY JUSTO SANTA MARÍA DE ORO**

1- MADERA LISTRADA CON PUÑO DE PLATA  
2- BRONCE, LABRADA

Oro y Castro Barros se sumaron a la Revolución desde el principio. Fueron diputados en el Congreso de Tucumán, el primero por San Juan y el segundo por La Rioja (a la que ya había representado en la Asamblea del Año XIII). Ambos tuvieron un papel destacado en el Congreso y estuvieron entre los once sacerdotes que declararon la independencia. Castro Barros adhirió a la creación de una monarquía constitucional con un rey descendiente de los incas, pero Oro se opuso y dijo que primero había que consultar a los pueblos.

## Las mujeres

Las mujeres tuvieron una actuación clave en los años revolucionarios. Intervinieron en movilizaciones políticas, discutieron abiertamente los asuntos públicos, espionaron, marcharon con los ejércitos como asistentes y, en algunos casos, llegaron a combatir. Algunas de posición social alta organizaban tertulias que se convirtieron en espacios centrales de la vida política.

Hubo hombres que se preocuparon por estas acciones, que iban en contra del lugar subordinado reservado al mundo femenino. En 1813, uno llegó a publicar en Buenos Aires un panfleto anónimo en el que denunciaba como “escandaloso el modo libre en que se expresa un número no despreciable de jóvenes patricias en orden a los negocios políticos” y pedía un castigo. Pese a los enojos masculinos, la participación femenina continuó.





RÉPLICA PARA EXHIBICIÓN CONFECCIONADA  
POR FERNANDA MARTÍNEZ DÍAZ  
- MUSEO NACIONAL DE LA HISTORIA DEL TRAJE

**VESTIDO CORTE IMPERIO DE BERNARDINA CHAVARRÍA DE VIAMONTE**

• ORIGINAL DE RASO DE SEDA, ALGODÓN, SEDA Y TUL BORDADO DE ALGODÓN

En las primeras décadas del siglo XIX se usaba el estilo Imperio, difundido por la corte napoleónica. Se inspiraba en la sencillez de la Antigüedad clásica y daba libertad al cuerpo femenino, ya que no tenía corset. Las damas de la élite usaban este tipo de vestidos, con el talle fijado justo bajo el busto.

En el siglo XX se adoptó en Argentina un vestido de “dama antigua” para los actos escolares que conmemoraban el período de la Revolución de Mayo y la Independencia, pero es errado para esta época. En vez del traje Imperio se tomó un modelo usado años más tarde.

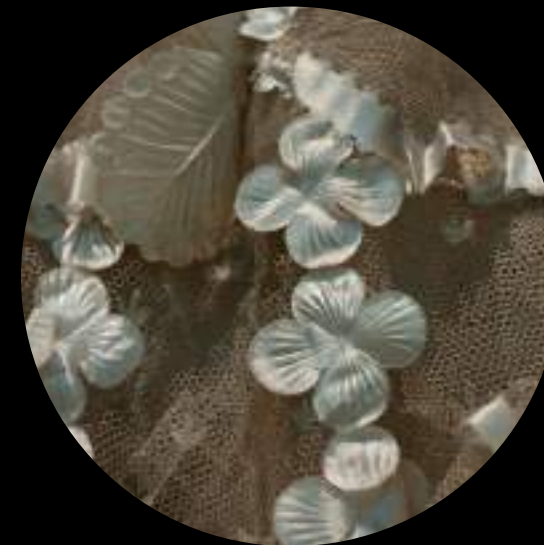

DETALLES DEL VESTIDO ORIGINAL





### IGLESIA DE SANTO DOMINGO

• J. BLUCK Y G. MAILE, *IGLESIA DE SANTO DOMINGO*, 1820  
GRABADO COLOREADO AL POCHOIR

Mujeres porteñas dibujadas por el viajero inglés Vidal en 1817. Por influencia española, con el vestido estilo Imperio de origen francés se usaba también peineta y mantilla.

Esta obra es una copia de la acuarela hecha por Emeric Essex Vidal en 1817.



## El “bajo pueblo”

La participación de las clases populares fue decisiva en el bando revolucionario. Plebeyos de las ciudades y paisanos de las zonas rurales, hombres y mujeres, se movilizaron contra distintos gobiernos, denunciaron a enemigos, discutieron asuntos públicos en mercados y en pulperías. Como en su mayoría eran analfabetos, se acostumbraba que alguien leyera un periódico en voz alta, así todos se enteraban de las noticias.

Proporcionaron también los soldados que pelearon en la guerra. La vida fue dura tanto para los hombres que marcharon a combatir como para las mujeres que debieron afrontar las complicaciones de la partida de sus maridos e hijos a escenarios muchas veces lejanos. La identificación de muchos miembros del bajo pueblo con la Revolución les dio una igualdad simbólica: por apoyar la causa de la Patria, “valían” más que los que se le oponían, aun si estos tenían una posición social superior. Además, la Revolución terminó con el sistema de castas: las diferencias por el color de piel continuaron de hecho, pero ya no de derecho.

De todos modos, las esperanzas de mayores cambios no se cumplieron, y tras años de lucha hubo mucho desencanto.



**BAYONETA**

- HOJA DE ACERO DE TRES FILOS, MANGO DE HIERRO

La mayoría de los soldados provenía de las clases populares. Algunos eran voluntarios, y otros eran enviados al ejército de modo forzado.

Los soldados de a pie usaban la bayoneta para combatir cuerpo a cuerpo y frenar a la caballería. La bayoneta es un arma blanca que se acopla al extremo del cañón del fusil. Esta fue encontrada en una excavación arqueológica donde estuvo el cuartel de Patricios, en Buenos Aires.

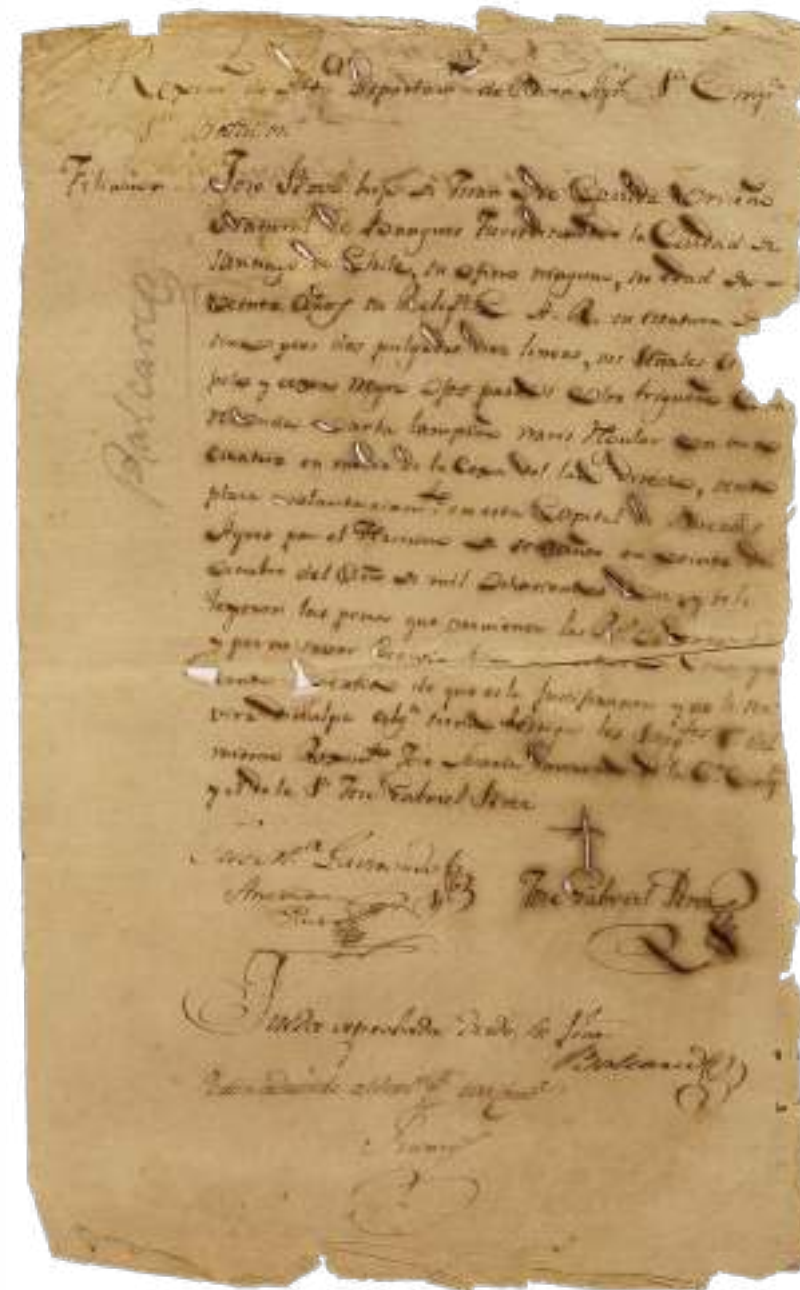

**FOJA DE SERVICIOS DEL SOLDADO JOSÉ PÉREZ**

- PAPEL MANUSCRITO, 1818

Las vidas de la mayoría de quienes lucharon en la guerra son difíciles de reconstruir. En general eran analfabetos que no dejaron testimonios escritos. Documentos como este permiten saber algo de ellos: describe a un soldado chileno que se sumó al ejército de San Martín tras el cruce de los Andes. Se marca que era “trigueño”, color trigo, categoría que se usaba mucho junto con “negro”, “pardo” y “blanco”. No sabía escribir y por eso hizo la señal de una cruz como firma.





**EL CABILDO VISTO DESDE EL ARCO DE LA RECOVA**

• JEAN SAUDÉ, *EL CABILDO VISTO DESDE EL ARCO DE LA RECOVA*, BUENOS AIRES, APROX. 1931  
GRABADO COLOREADO AL POCHOIR

Dos paisanos de los suburbios porteños pasan delante de la Recova, que dividía la actual Plaza de Mayo. Usan poncho, la vestimenta popular por excelencia. Detrás se ven el Cabildo y la pirámide construida en 1811 para celebrar el primer aniversario de la revolución.

Esta obra es una copia de la acuarela hecha por Emeric Essex Vidal en 1817.

## Las personas esclavizadas

Los líderes revolucionarios quisieron terminar con la esclavitud gradualmente, sin afectar a quienes tenían esclavos. En 1812 prohibieron el tráfico: quien llegara en un barco esclavista se convertiría en libre al entrar en las Provincias Unidas. Con el decreto de libertad de vientres de 1813 se avanzó en la idea de que, sin más comercio ni herencia, la esclavitud desaparecería cuando muriera la última persona sometida a ella.

Estas medidas le dieron a la Revolución un fuerte apoyo de las personas esclavizadas. Pero su objetivo mayoritario era otro: querían la libertad en ese mismo momento y presionaron de diversos modos para lograrla.

Los varones tuvieron una oportunidad: si se volvían soldados se convertían en libertos, es decir que obtendrían la libertad cuando terminara el conflicto. Muchos presionaron a sus amos para que los donaran o vendieran al Estado para ir a combatir. Los líderes revolucionarios dudaron al principio, pero ante la necesidad de hombres terminaron “rescatando” a muchos esclavizados para la guerra.

La esclavitud se debilitó mucho con la Revolución, pero subsistió varias décadas más.





**EL MERCADO**

• D. HAVELL, *MARKET PLACE*, 1820  
GRABADO COLOREADO AL POCHOIR

El 30% de la población de Buenos Aires en 1810 era de origen africano, sobre todo personas esclavizadas. Aquí se ve a una de ellas en el mercado que se encontraba en el lado este de la actual Plaza de Mayo. Lo pintó Vidal, un viajero inglés que creó las pocas imágenes que hay sobre Buenos Aires en esa década.

Esta obra es una copia de la acuarela hecha por Emeric Essex Vidal en 1817.



## Una literatura revolucionaria

Con la Revolución nació un género literario, más tarde llamado gauchesco. Algunos poetas, como el oriental Bartolomé Hidalgo, tomaron la voz de los paisanos para llevar al papel el tono de la cultura rural. El consumo de sus versos no era solo de la minoría que sabía leer, sino que circulaban también en el mundo popular.

Además de tomar su lenguaje, la gauchesca situó a los paisanos como protagonistas, actores históricos centrales. Y expresó ideas políticas fuertes. Eso es claro en versos notables de Hidalgo, como su defensa del republicanismo: “No se necesitan reyes para gobernar los hombres, sino benéficas leyes”, y también del igualitarismo: “¿Por qué naides más que naides ha de ser más superior?”.





**GAUCHOS EN UNA ESTANCIA**

• ANÓNIMO, *GAUCHOS EN UNA ESTANCIA*  
GRABADO COLOREADO AL POCHOIR

En la época de la Revolución, la mayoría de la población rioplatense residía en el campo. Muchos vivían en pequeñas explotaciones campesinas en las que cultivaban productos agrarios y criaban animales. Estacionalmente, los varones podían emplearse en una estancia para complementar sus ingresos. Las mujeres se ocupaban de la cocina y del cuidado infantil, pero también participaban activamente en las demás labores productivas.

Esta obra es una copia de la acuarela hecha por Emeric Essex Vidal en 1818.



## Los indígenas soberanos

Los indígenas del Chaco y de Pampa-Patagonia, que conservaban su soberanía, sus cultos religiosos y sus idiomas, también fueron afectados por la Revolución. Se rompieron los tratados con las autoridades coloniales que habían asegurado la paz en la última parte del siglo XVIII. El comercio continuó, pero en algunos lugares comenzó a haber conflictos fronterizos y también choques entre distintos grupos indígenas.

Algunos grupos chaqueños y pampeanos se aliaron con los artiguistas para ciertas acciones comunes. En el mundo mapuche hubo grupos que a fines de la década de 1810 lucharon a favor de los revolucionarios y otros que lo hicieron a favor de los realistas.





**INDIANI PAMPA**

• NASI, *INDIANI PAMPA*, 1821  
GRABADO

Los indígenas solían acercarse a Buenos Aires para comerciar plumas de avestruz, ponchos y otros productos. En la imagen se los ve en la puerta de una tienda en el denominado “mercado indio”, ubicado en la Plaza Lorea. El autor de la obra los llama “pampas”, unificando bajo ese nombre a pueblos mapuche-tehuelches.

Esta obra está basada en una acuarela hecha por Emeric Essex Vidal en 1817.



**TRARILONKO O VINCHA MAPUCHE**

• CADENA CON DISCOS PULIDOS COLGANTES DE METAL BLANCO

Los plateros mapuches confeccionaban joyas de plata que los caciques, sus mujeres y caballos vestían para exhibir su prestigio. El trarilonko lo usaban las mujeres en la cabeza para sujetar el cabello.



# REVOLUCIÓN

## UNA SOCIEDAD DE REVOLUCION

El 19 de marzo de 1911, el presidente Porfirio Díaz fue obligado a dimitir por el ejército revolucionario. Este día se conmemora como el inicio de la Revolución Mexicana. La revolución fue un proceso de transformación social y política que buscó acabar con el porfiriato y establecer un sistema democrático. Durante este periodo se llevaron a cabo importantes reformas en los campos de la educación, la agricultura y el trabajo. La revolución también fue un momento de gran violencia y conflicto, que terminó con el establecimiento del primer gobierno constitucional en México en 1917.





**E**N la benemérita y muy digna ciudad de san Miguel del Tucuman á nueve dias del mes de julio de mil ochocientos diez y seis : terminada la sesion ordinaria , el Congreso de las Provincias - Unidas continuó sus anteriores discusiones sobre el grande , augusto y sagrado objeto de la independencia de los pueblos que lo forman. Era universal , constante y decidido el clamor del territorio entero por su emancipacion solemne del poder despótico de los reyes de España ; los representantes sin embargo consagraron á tan arduo asunto toda la profundidad de sus talentos , la rectitud de sus intenciones é interes que demanda la sancion de la suerte suya , pueblos representados y posteridad. A su tér-

# "ROMPER LOS VIOLENTOS VÍNCULOS". LA INDEPENDENCIA



## **“ROMPER LOS VIOLENTOS VÍNCULOS”. LA INDEPENDENCIA**

En 1815 empezó una gran crisis. Un levantamiento derribó al director Alvear y a la Asamblea. La economía estaba arruinada por la guerra. En toda América los focos revolucionarios fueron vencidos por los realistas. Solo los rioplatenses resistían, pero divididos en tres: las Provincias Unidas, la Liga de los Pueblos Libres y Paraguay.

En un contexto amenazante, las Provincias Unidas apostaron por un nuevo congreso. El hartazgo general con Buenos Aires hizo que se convocara en Tucumán. Aun así, ni los Pueblos Libres ni Paraguay mandaron representantes. Pero sí hubo diputados de provincias del Alto Perú, que estaban en manos realistas.

El Congreso de Tucumán empezó a sesionar en marzo de 1816. Nombró un nuevo director supremo con consenso en las provincias: Juan Martín de Pueyrredón. También proclamó “Fin a la revolución, principio al orden”, buscando afianzar la obediencia al gobierno central.

Su acción fundamental ocurrió el 9 de julio, cuando declaró que “es voluntad unánime e indudable de estas provincias romper los violentos vínculos que las ligaban a los reyes de España”. Ahora serían “una nación libre e independiente”. Nació así un nuevo país, las Provincias Unidas en Sudamérica.





#### TINTERO CON EL QUE SE FIRMÓ LA INDEPENDENCIA EN TUCUMÁN

• PLATA LABRADA

Este es el tintero con el que el 9 de julio de 1816 los 29 diputados firmaron la independencia “del rey de España Fernando VII, sus sucesores y metrópoli” (días después se agregó “y toda otra dominación extranjera”). Se registró en el libro del Congreso, se comunicó a través de los periódicos, y se imprimieron 1500 copias del acta en castellano, 1000 en quechua y 500 en aymara. El acta original se extravió en el mismo 1816.

El tintero pertenecía al diputado jujeño Teodoro Sánchez de Bustamante.

**SILLÓN USADO POR LOS DIPUTADOS EN EL CONGRESO DE TUCUMÁN**

- MADERA Y METAL
- EL TEXTIL NO ES ORIGINAL

Las provincias eligieron un diputado cada 15000 habitantes. Buenos Aires fue la que más tuvo. Políticamente, los congresistas de 1816 eran más moderados que los revolucionarios anteriores: querían terminar con la revolución para que hubiera orden y varios preferían una monarquía antes que una república. Pero tenían claro que el proyecto autonomista ya era imposible, porque Fernando VII solo aceptaba la vuelta al viejo sistema. Quedaba una única solución: la independencia.



**ENSAYO DE LA HISTORIA CIVIL DEL PARAGUAY, BUENOS AIRES Y TUCUMÁN, DEL DEÁN FUNES**

- EDITADO POR LA IMPRENTA DE MANUEL GANDARILLAS Y SOCIOS. VOLUMEN I, BUENOS AIRES, 1816

En 1816 se publicó el primer volumen de la historia de los territorios rioplatenses escrita por Gregorio Funes, eclesiástico cordobés y dirigente revolucionario. Describía un pasado colonial cargado de abusos y remarcaba la explotación ejercida por corruptas autoridades españolas. Apareció en el momento justo, tras la declaración de la independencia. Crear un nuevo país requería escribir una nueva historia.





**SELLO UTILIZADO EN EL CONGRESO DE TUCUMÁN**

• PLATA Y MADERA





**ACTA**  
**DE INDEPENDENCIA**  
 DECLARADA POR EL CONGRESO DE LAS PROVINCIAS UNIDAS  
 EN SUD-AMERICA.

Yusuf y Yusuf...  
 ATRAS.

**E**n la Soberanía y muy alta dignidad de un digno del Tercero a ser de los años de julio de mil ochocientos diez y seis, se reunieron en la ciudad de Buenos Aires, el Congreso de las Provincias Unidas con el fin de declarar la independencia de las provincias que la forman. En virtud de lo cual, y deseando el honor del imperio, se acordó por unanimidad de los señores diputados, que se declarase la independencia de las provincias que la forman, y se acordó que se celebrase el día de la independencia de las provincias que la forman, y se acordó que se celebrase el día de la independencia de las provincias que la forman.



**"ROMPER LOS VÍNCULOS DE LA INDEPENDENCIA"**

El 20 de mayo de 1810...

El Congreso de Tucumán...

La independencia...





# LA GUERRA PERMANENTE: EL NORTE

## LA GUERRA PERMANENTE: EL NORTE

El norte del Virreinato del Río de la Plata se convirtió en una zona de guerra desde el comienzo de la Revolución, pasando varias veces de manos entre realistas y revolucionarios.

En 1814 los realistas ocuparon Salta. Para abastecer a su ejército, se apoderaron de ganado y otros productos en los alrededores de la ciudad. Esto generó la movilización de los pobladores rurales. Un jefe militar, Martín Miguel de Güemes, se puso al frente de estos gauchos y rodeó a los realistas, que debieron abandonar Salta. Tras su triunfo fue elegido gobernador de la provincia por los mismos salteños.

Por su parte, el ejército revolucionario avanzó sobre el Alto Perú en 1815 y fue completamente derrotado. Mientras se retiraba, los revolucionarios altoperuanos organizaron distintas guerrillas que hostigaron a los realistas. Pero estos vencieron a la mayoría de ellas, volvieron a avanzar hacia el sur, y en 1817 tomaron Salta. Güemes logró desalojarlos una vez más, practicando la guerra de guerrillas.

Con ese método, las milicias gauchas detuvieron los siguientes ataques desde el Alto Perú. Los enfrentamientos contra los realistas continuaron hasta 1825 en Salta y Jujuy.





**SABLE DE MARTÍN MIGUEL DE GÜEMES**

- HOJA DE ACERO CORVA DE UN SOLO FILO
- VAINA DORADA DE BRONCE CON ESCENAS DE GUERRA

La donante de este sable, hija de Rudecindo Alvarado, aseguró que fue obsequiado por Belgrano a Güemes y por él a Alvarado. Se ha puesto en duda que haya pertenecido a Belgrano, pero se sabe que sí fue de Güemes.

Cuando este fue elegido gobernador de Salta sin autorización de Buenos Aires, hubo quien creyó que sería un nuevo Artigas. Sin embargo, Güemes construyó un buen vínculo con el gobierno central. La gran oposición que tuvo provino de la élite salteña.





**RETRATO FOTOGRÁFICO DE MARÍA LORETO SÁNCHEZ PEÓN Y ÁVILA DE FRÍAS A LOS 75 AÑOS**

• FOTOGRAFÍA ILUMINADA A LA ACUARELA

Un halo legendario de espía rodeaba a Sánchez Peón y Ávila. Se decía que se comunicaba colocando mensajes en el hueco del tronco de un árbol y que se disfrazaba de paisana vendedora para ingresar a los campamentos enemigos y conseguir noticias. Ese papel femenino en la recolección de información fue destacado por Joaquín de la Pezuela, general realista, quien agregó “que hasta se prestaban las mujeres a mis oficiales y tropa con tal que consiguiesen seducirlos, de que resultó mucha desertión”.

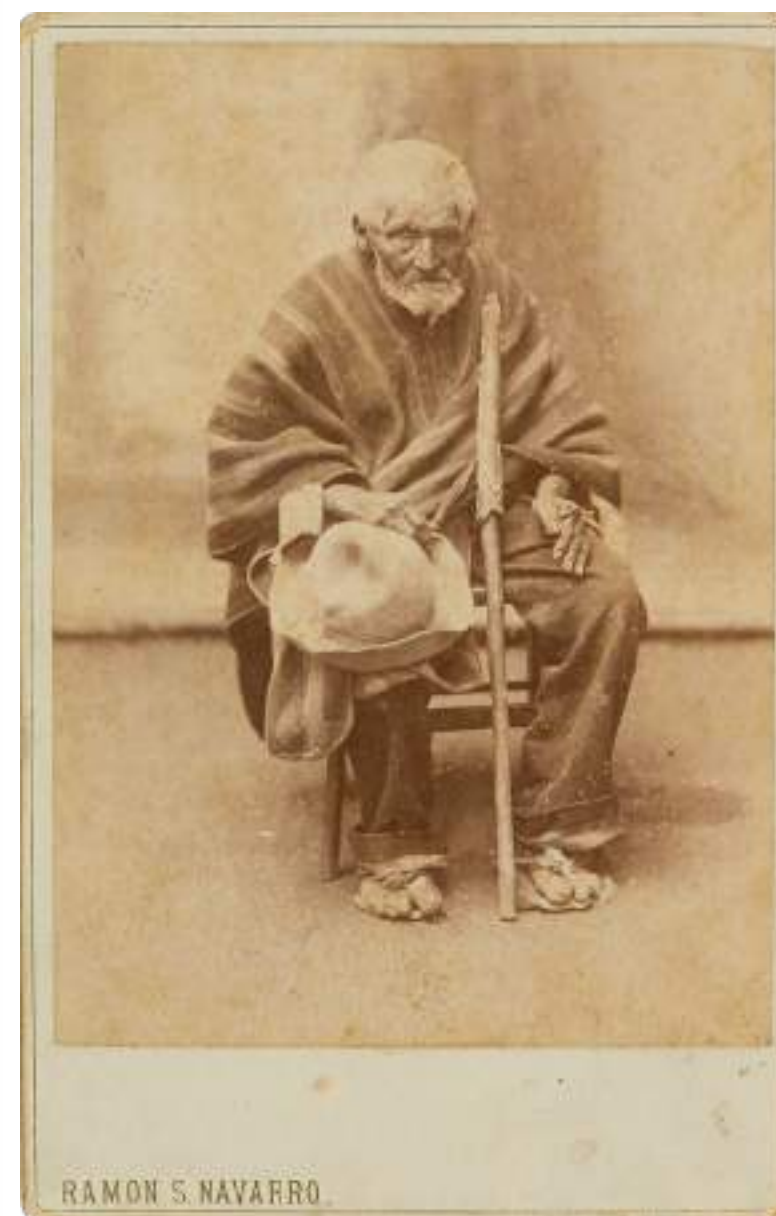

**RETRATO FOTOGRÁFICO DEL SARGENTO 1.º DE LOS GAUCHOS DE HUMAHUACA, JOSÉ MANUEL MAMANI**

• APROX. 1880  
FOTOGRAFÍA

Mamani sirvió en las fuerzas de Güemes. Décadas después, ya anciano, fue retratado en Salta. Está vestido a la usanza indígena campesina, con poncho, calzado con "ushutas" y sombrero alero.

Güemes concedió a sus hombres que no pagaran el alquiler de la tierra mientras estuvieran en guerra. Para muchos gauchos luchar por la patria era buscar una sociedad más justa. Cuando Güemes murió, en 1821, entraron en Salta y atacaron casas de sus enemigos gritando “Mueran los cariblancos”.





#### RETRATO DE JUANA AZURDUY

• ANÓNIMO, *RETRATO DE JUANA AZURDUY*  
ÓLEO SOBRE TELA

Azurduy cumplió un papel militar poco habitual para las mujeres. Junto a su esposo, Manuel Padilla, dirigió una de las guerrillas altoperuanas. En el combate del Villar capturó una bandera, y el gobierno central nombró a “la amazona Juana Azurduy” teniente coronel de milicias. La guerrilla fue derrotada por los realistas en 1816 y Padilla murió, pero ella logró huir.

En este retrato hecho décadas más tarde se la representa con uniforme militar.



#### RETRATO DE JOSÉ ANTONIO ÁLVAREZ DE ARENALES

• PEDRO OTERO, *RETRATO DE JOSÉ ANTONIO ÁLVAREZ DE ARENALES*, APROX. 1825  
ÓLEO SOBRE METAL

Arenales nació en España. Fue capitán de milicias en el Alto Perú y apoyó los fallidos movimientos juntistas de 1809. Cayó prisionero pero se fugó antes de ser ejecutado. Llegó a Salta y se sumó al ejército de Belgrano. Fue gobernador de Cochabamba en 1813, hasta la derrota de Belgrano en el Alto Perú. Arenales se quedó en la zona al frente de la guerrilla de Vallegrande, con la que hostilizó a los realistas. En 1816 la presión enemiga lo obligó a replegarse a Jujuy.



#### RETRATO DEL GENERAL FRANCISCO ANTONIO ORTIZ DE OCAMPO

• AUTOR NO IDENTIFICADO, *RETRATO DEL GENERAL FRANCISCO ANTONIO ORTIZ DE OCAMPO* APROX. 1813  
ÓLEO SOBRE TELA

Este oficial riojano dirigió la primera expedición al norte en 1810. Capturó a Liniers y a los otros contrarrevolucionarios de Córdoba, pero se negó a fusilarlos, y la Junta lo reemplazó por Castelli.

Tras la batalla de Salta, Ortiz de Ocampo fue puesto al frente de Charcas, en el Alto Perú. De allí es este retrato, que dice "el Ciudadano Coronel Presidente de La Plata", la capital provincial. En el sombrero se ve una de las primeras representaciones conocidas de la escarapela blanca y celeste.





## LA GUERRA PERMANENTE: EL NORTE

El norte del Virreinato del Río de la Plata se convirtió en una zona de guerra desde el comienzo de la revolución, pasando varias veces de manos entre realistas y revolucionarios.

En 1814 los realistas ocuparon Salta. Poco después a su ejército se apoderaron de ganado y otros productos en los alrededores de la ciudad. Esta generó la movilización de los pebedores nortinos. Un jefe militar, Martín Miguel de Güemes, se puso al frente de estos gauchos y rodeó a los realistas, que debieron abandonar Salta. Tras su triunfo fue elegido gobernador de la provincia por los mismos salteños.

Por su parte, el ejército revolucionario avanzó sobre el Alto Perú en 1825 y fue completamente derrotado. Mientras se retiraba, los revolucionarios alperzaron y organizaron distintas guerrillas que hostigaron a los realistas. Pero estas vencieron a la mayoría de ellas, salieron a asaltar hacia el sur y en 1827 tomaron Salta. Güemes logró desahuciarlos una vez más, practicando la guerra de guerrillas.

Con ese método, los milicianos gauchos derrotaron los siguientes ataques desde el Alto Perú. Los enfrentamientos contra los realistas continuaron hasta 1825 en Salta y Jujuy.

18



Armas utilizadas por los milicianos gauchos durante la guerra de independencia.



1816







# A TRAVÉS DE LOS ANDES



## A TRAVÉS DE LOS ANDES

Después de la declaración de la independencia, José de San Martín logró que el nuevo director supremo, Juan Martín de Pueyrredón, apoyara su plan para ganar la guerra. Proponía dejar de avanzar sobre el Alto Perú, donde los revolucionarios sufrieron varias derrotas, y en cambio atacar a los realistas en Chile, para luego seguir hacia Perú. San Martín era gobernador de Cuyo desde 1814 y tenía el proyecto bien preparado.

Uniformes, frazadas, comida, mulas, armas, todo había que reunirlo o fabricarlo. El gran esfuerzo recayó principalmente en la población cuyana, que además aportó el grueso de las tropas. También se enrolaron exiliados chilenos, mientras que el gobierno central envió hombres y recursos desde Buenos Aires. La mayor parte de la infantería la formaron esclavos convertidos en libertos, muchos nacidos en África. San Martín entrenó a todos en El Plumerillo, en las afueras de Mendoza. Al mismo tiempo, mandó difundir información falsa para confundir a los realistas.

En enero de 1817, el Ejército de los Andes inició el complicado paso de la Cordillera por seis caminos distintos. Al llegar chocó con un ejército realista y lo derrotó en la batalla de Chacabuco. Se iniciaba la liberación de Chile y Perú.



**CATRE-COFRE DEL GENERAL JOSÉ DE SAN MARTÍN**

- BRONCE, CUERO, MADERA Y TEXTIL  
COMPLETAMENTE DESPLEGADO MIDE 1,85 M

San Martín durmió en este catre plegable durante la campaña del Ejército de los Andes. Era un privilegio de los oficiales de alto rango, mientras que los soldados dormían sobre mantas.

El catre fue abandonado la noche del ataque sorpresa realista sobre el campamento patriota en Cancha Rayada. Después de la victoria patriota en Maipú, fue recuperado.

El colchón y la almohada se rellenaban de lana o de paja.





#### SOMBRERO FALUCHO O BICORNIO DEL GENERAL JOSÉ DE SAN MARTÍN

- COPA DE PAJA ENTRETEJIDA RECUBIERTA EN TELA ENGOMADA Y CUERO, CON APLIQUES DE HILOS METÁLICOS

Los generales y oficiales debían ser fácilmente reconocibles, especialmente durante la conducción de las batallas. Este modelo de sombrero lo puso de moda Napoleón.

Al igual que esta figura, San Martín reunió funciones militares y políticas. Fue nombrado gobernador de Cuyo en agosto de 1814. Pero a principios de 1815, el director supremo Alvear, por entonces enemistado con él, nombró a otro gobernador.

En Mendoza se organizó un Cabildo Abierto para pedir que continuara, y otro impidió que el reemplazante asumiera el mando. El directorio debió ceder.

Cuando Alvear fue depuesto, en 1815, un nuevo cabildo abierto proclamó a San Martín gobernador en nombre del pueblo, sin esperar el nombramiento desde Buenos Aires.



**CHARRETERAS DEL GENERAL JOSÉ DE SAN MARTÍN**

- PAÑO DE LANA BORDADO CON LENTEJUELAS E HILOS METÁLICOS, CON CANELONES METÁLICOS

Los uniformes militares indican el grado de autoridad de quien los viste a través de distintos elementos. Entre ellos están las charreteras, que se usan sobre los hombros de la chaqueta.

Estas corresponden al uniforme de Granaderos a Caballo del general José de San Martín, creador de esa unidad en 1812. Tienen bordadas un sol radiante, una estrella de ocho picos que denota su rol de comandante, los símbolos del escudo de las Provincias Unidas, y el gorro de la libertad.



**RELOJERA QUE PERTENECIÓ AL GENERAL JOSÉ DE SAN MARTÍN**

- SEDA, HILOS, LENTEJUELAS, TERCIOPELO, RASO DE SEDA, SARGA DE ALGODÓN

Las relojeras se usaban para guardar el reloj de mano y se colgaban en el respaldo de la cama o mesita de noche. Esta tiene forma de zapatito femenino y fue confeccionada y bordada en Mendoza por Laureana Ferrari, esposa de un oficial del Ejército de los Andes, y por Dolores Prats, chilena que había huido de los realistas. Se la obsequiaron a San Martín en enero de 1817, después de la jura de la bandera de los Andes. Ambas realizadoras estuvieron entre las damas que confeccionaron esa bandera. San Martín conservó la relojera y la llevó con él mientras vivió en Francia.

Se supone que tomaron la forma del pie de Remedios de Escalada.





**BAÚL DEL GENERAL JUAN GREGORIO LEMOS**

• MADERA RECUBIERTA POR CUERO CRUDO CON HERRAJES

Lemos fue intendente del Ejército de los Andes, es decir, el responsable de llevar las cuentas. Hizo un gran esfuerzo para concretar el abastecimiento de la fuerza, a través de impuestos, contribuciones y deudas. El estricto pago de salarios a los soldados era considerado clave para mantener la adhesión, una deserción baja y la disciplina de las tropas.



**MORRIÓN DEL OFICIAL DEL REGIMIENTO DE GRANADEROS A CABALLO  
MANUEL DE ESCALADA**

• METAL, SEDA, LANA, MOSTACILLAS DE VIDRIO E IMITACIÓN DE PELO ANIMAL

La creación de un cuerpo de granaderos de caballería ligera fue una novedad de las guerras napoleónicas que presentó San Martín a su llegada desde Europa en 1812. Tuvieron su bautismo de fuego en el combate de San Lorenzo, en 1813. Luego algunos escuadrones fueron enviados a luchar al Norte. Para la campaña de los Andes, San Martín logró reunirlos a todos.

El vestuario para el ejército se confeccionó localmente. Se hicieron 2500 gorras de parada como esta, conocidas como morrión.





#### BANDEROLA DE GUÍA GENERAL DEL EJÉRCITO DE LOS ANDES

- CARTÓN Y TERCIOPELO DE SEDA CON BORDADO DE ESCUDO Y FLECOS EN HILOS METÁLICOS  
ASTA DE MADERA Y METAL

Durante el armado del ejército, San Martín pidió 8 astas para fabricar banderolas guías. Estaba fijado en las instrucciones de batalla que cuando tres banderas -la tricolor chilena, la bicolor de las Provincias Unidas y otra toda roja- fueran levantadas en el sitio donde se hallaba el general "gritarán todas las tropas el ¡Viva la Patria! y enseguida cada cuerpo cargará al arma blanca al enemigo que tenga al frente".

Esta banderola fue donada al Museo, a través del gobierno chileno, por las nietas del general Las Heras.







#### ESCUDO DE MORRIÓN DE GRANADEROS A CABALLO

• METAL

En los ejércitos de la época la infantería era fundamental para ganar un combate y era el arma que más soldados tenía. La caballería se encargaba de reconocer el terreno, proteger a otras unidades, realizar cargas para asustar al adversario y perseguir a los que se desbandaban. La tercera arma era la artillería, clave como apoyo.

Entre las fuerzas de San Martín, el Regimiento de Granaderos a Caballo que él había creado tuvo un papel central. Se destacó en las campañas de Chile y Perú. Varios de sus integrantes continuaron su servicio en Perú después de que San Martín abandonara ese país en 1822. Descontentos por la falta de pagos de sus sueldos y porque les negaban el regreso a su tierra, algunos granaderos se sublevaron en 1824 y se pasaron al bando realista. Los demás granaderos se mantuvieron del lado patriota y pelearon en todas las batallas finales hasta el triunfo definitivo. Recién en 1826 retornaron al Río de la Plata.



#### RALLADOR PARA GALLETA DE EUSTOQUIO DÍAZ VÉLEZ

• METAL

La comida para el cruce de los Andes estuvo compuesta por dos ingredientes básicos: carne y harina, tanto de trigo como de maíz tostado. A estas raciones se las llamaba "rancho".

Las galletas marineras o bizcochos eran una de las formas de conservar la harina. Como eran duras, a veces se usaba un rallador como este, posiblemente para volcarla en caldos, guisos o sopas.

Durante el cruce se hacían dos comidas, una al amanecer, antes de iniciar las marchas, y otra al atardecer, después de acampar y de acomodar las cargas y las mulas. Los días más agotadores y fríos se repartían raciones extras: de fiambre o queso, y de vino o aguardiente.



**CRUCIFIJO DEL ALTAR MAYOR DE LA CAPILLA DEL CAMPAMENTO DEL PLUMERILLO**

• MADERA TALLADA Y POLICROMADA

En la primera campaña al Alto Perú de 1810, los revolucionarios fueron acusados de ser impíos y herejes. Temiendo que eso debilitase a la causa, figuras como Belgrano y San Martín fueron muy cuidadosos en reafirmar su fidelidad a la religión.

Antes de que el Ejército de los Andes partiera, se bendijeron las banderas, se nombró patrona y generala a la Virgen del Carmen, y se repartieron escapularios a los soldados.

Para la campaña, se llevaron altares portátiles.



**ABANICO DE LAUREANA FERRARI**

• ALGODÓN ESTAMPADO, VARILLAS DE HUESO CON CALADOS Y BORDADOS

De este abanico de la mendocina Ferrari se descosieron lentejuelas para bordar la bandera principal del Ejército de los Andes.

Los trabajos de costura recayeron sobre las mujeres de Cuyo, tanto de la élite como de las clases populares. San Martín pidió al Cabildo de Mendoza que impulsara a "las dignas señoras de este pueblo" a que ayudaran "a reparar la desnudez del soldado". Fabricaron cientos de pantalones, camisas y bolsas de cartuchos.





**CAJA ADAPTADA PARA MATE, BRASERITO Y YESQUERO DEL GENERAL JOSÉ DE SAN MARTÍN**

- MATE DE CALABAZA, YESQUERO DE ORO Y BRASERO DE PLATA, CON MANGOS DE MADERA
- CAJA DE ROBLE, ÉBANO, BRONCE Y TERCIPELO
- EN LA CERRADURA, GRABADO, "TAULIN - PALAIS ROYAL", PARÍS

Como bebida caliente y estimulante San Martín tomaba café. En sus cuentas registra gastos de su compra, molido y tostado. Pero varios testimonios registran que lo hacía en su mate con bombilla.



**VASOS OBSEQUIADOS AL GENERAL JOSÉ DE SAN MARTÍN**

- CUERNO

Este juego de vasos apilables perteneció a Lucas Garai, jefe de artillería chileno. En la tapa dice "defensor de la soberanía". Se lo regaló a San Martín, y él, a su vez, a Las Heras.



**CHIFLES DEL GENERAL JOSÉ DE SAN MARTÍN**

- ASTA CON DISEÑOS GRABADOS  
BASE Y PICO DE PLATA

A fines de 1816, San Martín ordenó que se reunieran todas las astas de las carnicerías de Mendoza. Con esos cuernos vacunos se hicieron los 4000 chifles que llevó el Ejército de los Andes. Se usaban como cantimploras.



**CATALEJO DEL GENERAL JOSÉ DE SAN MARTÍN**

- MADERA, BRONCE Y CRISTALES ARTICULADOS

En la época se lo llamaba “anteojo” y era fundamental para la función de un general, que solía dirigir la acción sin entrar en combate.





**CAJA DE COMPASES Y REGLAS DEL GENERAL JOSÉ DE SAN MARTÍN**

- CAJA DE MADERA RECUBIERTA CON PIEL DE MANTARRAYA, REGLAS DE MARFIL Y COMPASES DE LATÓN

Estos instrumentos sirven para dibujo técnico. Con ellos, se puede traducir a escala territorios y proyecciones de ataques. El ejército contaba con ingenieros que recolectaron datos, calcularon distancias e hicieron mapas.

Entre ellos, Antonio Álvarez Condarco tuvo la misión de llevar el acta de independencia de las Provincias Unidas al capitán realista en Chile, que mandó a quemarla por un verdugo. Su viaje fue una excusa para hacer una última inspección del terreno.



**JUEGO DE PISTOLAS DE VIAJE DEL GENERAL JOSÉ DE SAN MARTÍN**

- JUEGO DE DOS PISTOLAS A FULMINANTE, CABO DE NOGAL TALLADO Y CULATA DE PLATA. EN EL CAÑÓN ESTÁ GRABADO "GRAL. J. DE SAN MARTÍN"

Fabricadas en Lieja y obsequiadas a San Martín en Lima en 1822. Estuche con instrumentos para carga y mantenimiento del arma.



**MEDALLA OTORGADA AL GENERAL JOSÉ DE SAN MARTÍN POR CHACABUCO**

• PLATA, ORO Y DIAMANTE

Después de la batalla, Chile suprimió títulos y escudos de nobleza. En su lugar, creó la Legión al Mérito para premiar "las acciones brillantes".



**ESPUELAS DEL GENERAL JOSÉ DE SAN MARTÍN**

• HIERRO Y PLATA

Este lujoso par es de fabricación artesanal, típico de la fornera pampeana, cuyana y chilena con los pueblos indígenas mapuches.





**BATALLA DE CHACABUCO**

• THÉODORE GÉRICAUT, *BATALLA DE CHACABUCO*, PARÍS, 1819  
LITOGRAFÍA

Chacabuco fue una victoria patriota muy importante. En ella luchó Ambrosio Cramer, oficial de los ejércitos de Napoleón que después de la derrota del emperador francés viajó a América y sirvió en el Ejército de los Andes.

Después de la campaña de Chile regresó a Francia y le encargó el trabajo de estampar escenas de batallas y retratos de héroes de la guerra de Independencia a un reconocido artista, Géricault. Volvió a Buenos Aires en 1820 para venderlas.



**BATALLA DE MAIPÚ**

• THÉODORE GÉRICAUT, *BATALLA DE MAIPÚ*, PARÍS, 1819  
LITOGRAFÍA

Después de Chacabuco, San Martín fue nombrado director supremo de Chile, pero no aceptó, y se designó a Bernardo O'Higgins. En febrero de 1818 fue declarada la independencia chilena. Después los patriotas avanzaron hacia el sur, donde los realistas habían recibido refuerzos. Estos consiguieron un gran triunfo mediante un ataque sorpresa en Cancha Rayada, y se dirigieron a Santiago. Dos semanas después, el 5 de abril de 1818, San Martín les hizo frente en Maipú. Fue una batalla decisiva, que terminó en victoria patriota.





### RETRATO DEL GENERAL JOSÉ DE SAN MARTÍN

• MANUEL PABLO NÚÑEZ DE IBARRA, *RETRATO DEL GENERAL JOSÉ DE SAN MARTÍN*, 1818  
 GRABADO

Este es el primer retrato de San Martín que circuló en el Río de la Plata. Después de su regreso a Buenos Aires para festejar la victoria de Chacabuco y la entrada patriota en Santiago de Chile, el Congreso de las Provincias Unidas propuso que se le realizara un retrato para repartir por el territorio. Lo hizo el correntino Núñez de Ibarra. San Martín monta su caballo con las crines al viento, sobre un terreno montañoso, con todos los atributos de general.

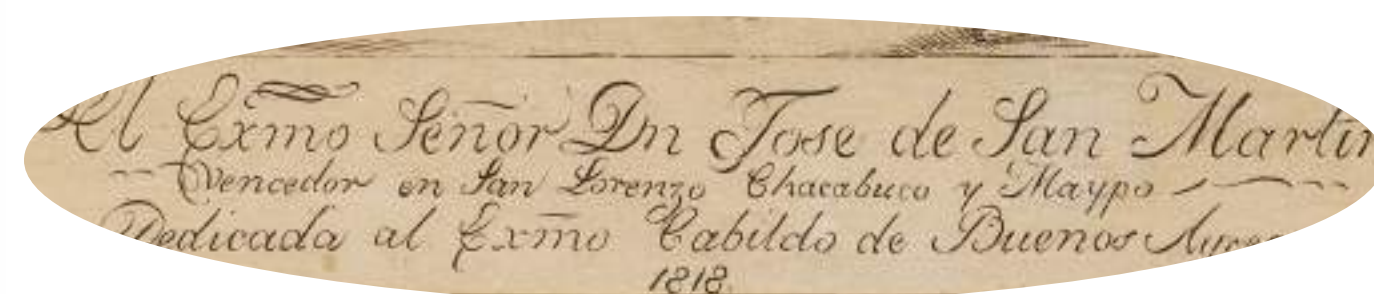





**CARICATURA DEL GENERAL JOSÉ DE SAN MARTÍN**

• IMPRENTA MANUEL GANDARILLAS, *CARICATURA DEL GENERAL JOSÉ DE SAN MARTÍN*, MONTEVIDEO, 1819  
GRABADO

Los revolucionarios chilenos fueron derrotados por los realistas en 1814 y varios se refugiaron en Mendoza. Había dos grupos enfrentados, liderados por Bernado O'Higgins y por José Miguel Carrera. San Martín se alió con O'Higgins. Carrera, exiliado en Montevideo, atacó en la prensa a sus rivales, acusándolos de tiranos.

En el dibujo, San Martín es mitad animal y pisa cabezas junto a un trono. Promete hacer príncipe a O'Higgins, quien le ofrece la corona de Chile. Un patriota con gorro de la libertad llama al pueblo a quitarse la venda de los ojos.



**SELLO DEL EJÉRCITO UNIDO LIBERTADOR**

• PLATA GRABADA Y MADERA

Después de la victoria de Chacabuco, el Ejército de los Andes se fusionó con el chileno y se creó el Ejército Unido Libertador. Este es su sello.

El escudo español mostraba dos columnas mitológicas que custodiaban la puerta a Europa. Sostenían dos globos que representaban al viejo y al nuevo mundo. Su lema era *Plus Ultra*, "más allá", por las exploraciones marítimas que condujeron a la conquista de América. Este sello se desprendió de la columna y del globo europeos. Quedaba el nuevo mundo independiente.



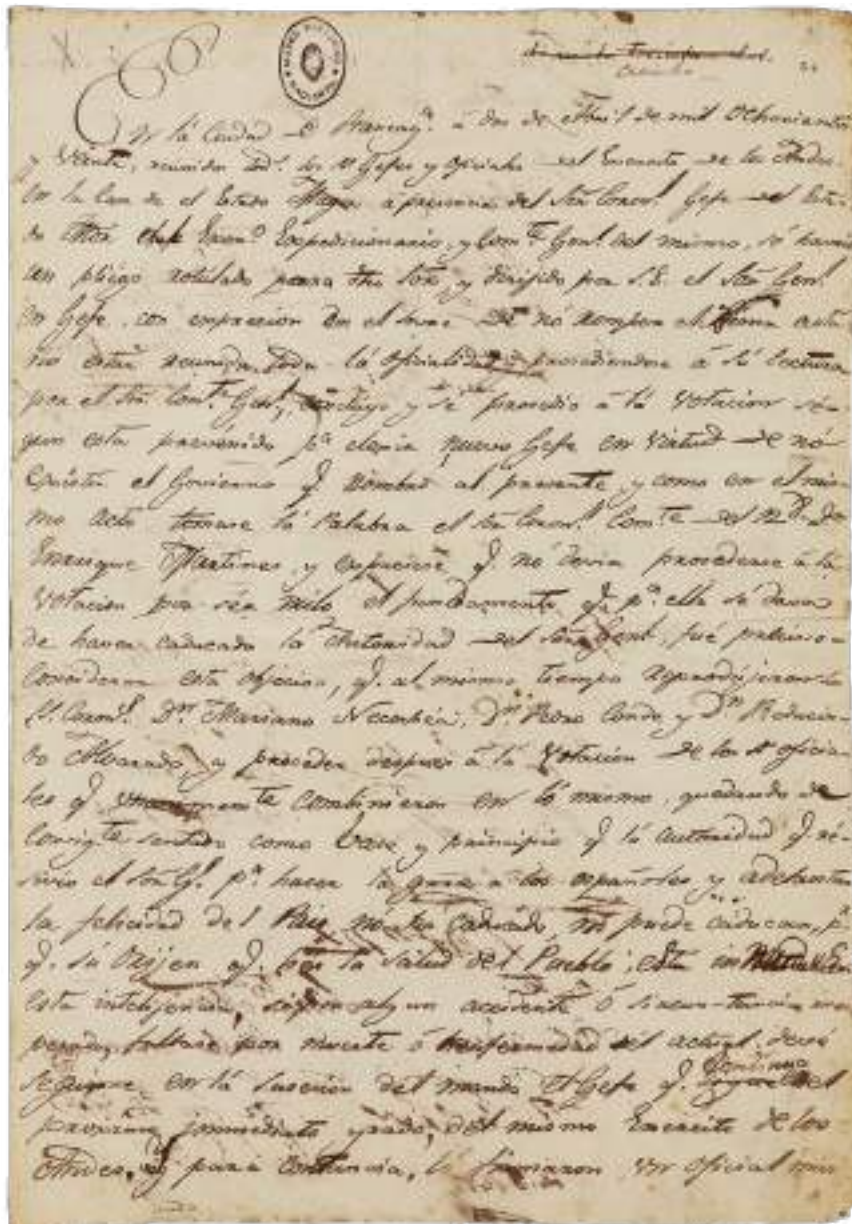

**ACTA DE RANCAGUA**

• MANUSCRITO

En 1819 San Martín fue llamado por el gobierno central rioplatense para combatir a los artiguistas del Litoral, pero se negó a entrar en una guerra civil y no cumplió la orden.

El 1 de febrero de 1820 cayó el último director supremo, y el gobierno central creado en 1810 dejó de existir. Sin la autoridad que lo había nombrado, San Martín pidió a sus oficiales que eligieran un nuevo jefe. Pero estos, reunidos en Rancagua, se negaron. Decidieron que San Martín continuara al mando en nombre de la "salud del pueblo". Lo firmaron en este documento.



**ESTADO GENERAL DE LAS FUERZAS DEL EJÉRCITO LIBERTADOR DEL PERÚ**

• IMPRESO

Con la independencia de Chile ya asegurada, San Martín y O'Higgins decidieron continuar el plan y atacar a los realistas en el Perú, principal base realista. El gobierno chileno contrató barcos británicos para la escuadra. Los bautizaron *Independencia*, *San Martín*, *O'Higgins*, *Pueyrredón*, y con nombres indígenas, *Lautaro*, *Arauco*, *Moctezuma*.

La expedición zarpó en agosto de 1820, con 4118 hombres. Llevaban una imprenta para propaganda y uniformes para repartir a quienes se sumaran a la causa.



## A TRAVÉS DE LOS ANDES

Después de la declaración de la independencia, San Martín logró que el nuevo director supremo, Pueyrredón, aprobara su plan para ganar la guerra. Propone dejar de atacar sobre el Alto Perú, desde los revolucionarios sudamericanos varias derrotas, y en cambio atacar a los realistas en Chile, para luego seguir hacia Perú. San Martín era gobernador de Cuyo desde 1819, y tenía el proyecto bien preparado.

Uniformes, frascos, comida, medias, armas, todo había que reunir y fabricarlo. El gran esfuerzo recayó principalmente en la población cagana, que además aportó el grueso de las tropas. También se enrolaron exiliados chilenos, mientras que el gobierno central suministraba hombres y recursos desde Buenos Aires. La mayor parte de la infantería la formaron esclavos convertidos en libertos, muchos nacidos en África. San Martín envió a todos en El Plumerillo, en las afueras de Mendoza. Al mismo tiempo, usó de infame información falsa para confundir a los realistas.

En enero de 1817, el Ejército de los Andes realizó el complicado paso de la Cordillera por seis caminos distintos. Al llegar chocó con un ejército realista y la batalla en la batalla de Chacabuco. Se inició la liberación de Chile y Perú.

EN  
111





La guerra de los treinta años se dio a conocer  
por el nombre de los reyes.  
En el mundo más conocido.



Para los 100 años de república que me pido  
que los 100 años de república, y no hay más  
en el mundo, es el comienzo, es la línea  
y yo me siento más con los tiempos  
en que vivimos, que papirio todo, a quien que  
en palabras me voy ya también para que  
cualquier sea de algo con el tiempo que le manda,  
y cuando voy a la escuela a pedir más,  
si no quiero recibir la noticia de que he avanzado  
abandonado en un tiempo de la historia.



Los temas de la  
República de  
España

El desarrollo por etapas  
de la historia de España

En 10 días hemos hecho la campaña, por  
del gobo, con la más con los tiranos, y dino





# **SAN MARTÍN Y LA INDEPENDENCIA SUDAMERICANA**



## SAN MARTÍN Y LA INDEPENDENCIA SUDAMERICANA

Entre 1817 y 1821, San Martín condujo a las fuerzas que vencieron a los realistas en Chile y la costa del Perú. La última fase de la guerra de la Independencia empezó en 1822, cuando los revolucionarios del sur y del norte de Sudamérica unificaron sus esfuerzos. San Martín y Simón Bolívar, presidente de una nueva república llamada Colombia (que incluía a los actuales Ecuador, Colombia, Panamá y Venezuela), se reunieron en Guayaquil para acordar cómo hacer caer el último baluarte del poder colonial.

San Martín decidió renunciar al gobierno de Perú y dejó la escena. Fueron Bolívar y su colaborador Antonio José de Sucre, al mando de un gran ejército, los que lanzaron la ofensiva final en la sierra peruana. En diciembre de 1824, Sucre consiguió una victoria decisiva sobre los realistas en la batalla de Ayacucho (Perú). Allí combatió un escuadrón de granaderos a caballo del cuerpo creado por San Martín. Fue el episodio culminante de la larga guerra. Poco después cayeron los últimos reductos realistas en Sudamérica.

San Martín volvió al Río de la Plata y luego se marchó a Europa, donde vivió hasta su muerte, siempre pendiente de los asuntos del continente que contribuyó a liberar.









#### PONCHO PEHUENCHE REGALADO AL GENERAL JOSÉ DE SAN MARTÍN

• TEJIDO DE LANA, REALIZADO EN TELAR

En la preparación del cruce de los Andes, San Martín tuvo una entrevista con los pehuenches que controlaban los pasos cordilleranos de lo que hoy es el sur de Mendoza, quienes no estaban aliados ni con los realistas ni con los revolucionarios. Quería pedirles que le permitieran trasladar tropas por el paso del Planchón. El parlamento fue exitoso.

Como parte del intercambio de regalos que se usaba en la diplomacia, San Martín recibió este poncho.





#### CAPA-PONCHO DEL GENERAL JOSÉ DE SAN MARTÍN

• PAÑO DE LANA DE OVEJA, ALGODÓN Y TERCIOPELO DE SEDA

Estas prendas eran conocidas como “poncho patria” porque desde 1810 las encargaba el gobierno revolucionario para los ejércitos patriotas. Servían como abrigo y protección contra la lluvia y podían usarse como capa, manta o almohada. En 1815, San Martín pidió al gobierno cuatro mil ponchos para equipar al ejército que preparaba. La principal proveedora era Córdoba, gran centro productor de textiles desde la colonia.

Este poncho, que perteneció a San Martín, está hecho con paño de lana de oveja importado y es de mayor calidad. Fue donado a este museo por Juan Domingo Perón.



**CASACA DEL GENERAL MARTÍN MIGUEL DE GÜEMES**

• PAÑO DE LANA COLOR CRUDO DECORADO CON HILOS DORADOS

El éxito de la campaña de San Martín a Chile descansó en buena medida en la eficacia de la guerra de guerrillas conducida por Güemes en el Norte, que enfrentó una invasión realista a Jujuy y Salta desde el Alto Perú en el mismo momento del cruce de los Andes.

Esta casaca que perteneció a Güemes es similar a la que utilizaban los cuerpos de húsares y se llamaba dolmán. Es probable que sea parte del traje que Belgrano encargó para Güemes en 1818, cuando le informaron que el líder salteño no tenía un uniforme adecuado a su posición.





**FRAC DEL GENERAL MARTÍN MIGUEL DE GÜEMES**

• PAÑO DE LANA, TERCIOPELO Y BORDADOS EN HILOS DORADOS

Es probable que este frac militar sea parte de la vestimenta que Belgrano encargó para Güemes en 1818, cuando le informaron que el líder salteño no tenía uniformes adecuados a su posición.



**FRAC DE GALA DEL PROTECTOR DEL PERÚ, GENERAL JOSÉ DE SAN MARTÍN**

• PAÑO DE LANA BORDADO CON HILOS METÁLICOS

El 3 de agosto de 1821 San Martín fue nombrado en el cargo provisorio de protector del Perú, que reunía el mando supremo, político y militar, hasta que se reuniera un congreso que decidiera la forma de gobierno.



San Martín opinaba que para el Perú lo mejor sería una monarquía constitucional.

Este traje lo usó en ocasiones especiales. Tiene los colores elegidos por él para la bandera peruana, blanca y encarnada. El brillo de sus bordados haría alusión al símbolo del sol.





**FRAC DEL GENERAL ENRIQUE MARTÍNEZ**

• PAÑO DE LANA AZUL CON RIBETES EN PAÑO DE LANA ROJO Y BORDADOS DE HILOS METÁLICOS





#### PONCHO DEL GENERAL JUAN GREGORIO LAS HERAS

• ALGODÓN, LANA Y SEDA

Las Heras fue un personaje fundamental de las campañas sanmartinianas. Estuvo al mando de un cuerpo del ejército durante el cruce de los Andes y luchó en las batallas en Chile. En la derrota de Cancha Rayada su acción fue decisiva para salvar a las fuerzas patriotas de la destrucción. Luego participó en la campaña al Perú.

Este poncho que le perteneció es un tejido a rayas, llamadas "listas", con variedad de colores logrados con tinturas naturales. Fue característico de los talleres jesuíticos del Perú, que empleaban fuerza de trabajo indígena.





**FRAC DEL GENERAL GREGORIO LAS HERAS**

• PAÑO DE LANA AZUL, PAÑO DE LANA ROJO E HILOS METÁLICOS



**SEXTANTE DEL GENERAL JOSÉ DE SAN MARTÍN**

• HECHO POR NAIRNE & BLUNT, LONDRES, APROX. 1780

Es un instrumento que permite calcular la ubicación durante la navegación a partir de ángulos entre el horizonte y los astros.



**DIBUJO DE LA BANDERA DEL PERÚ DISEÑADA POR EL GENERAL JOSÉ DE SAN MARTÍN**

• ACUARELA SOBRE PAPEL

Se supone que la pintó el dibujante inglés Charles Wood, quien era parte de la expedición.





**SABLE DEL REGIMIENTO DE CAZADORES DEL EJÉRCITO DE LOS ANDES**

• METAL Y MADERA

Los cuerpos de caballería ligera, como granaderos y cazadores, fueron introducidos por los oficiales que habían luchado en las guerras napoleónicas.



**LANZA DEL GRANADERO JUAN PASCUAL PRINGLES**

• MADERA Y METAL

Pringles nació en San Luis y se destacó en la campaña al Perú.



**CARABINA DE AVANCARGA A CHISPA "BROWN BESS"**

- DE AVANCARGA, CON LLAVE DE CHISPA Y CAÑÓN DE ÁNIMA LISA  
MADERA Y METAL

Fue utilizada durante las Invasiones Inglesas y reutilizada en la guerra de la Independencia.

Tiene grabada la palabra "Tower", sello de homologación de la Torre de Londres.



**BALA DE CAÑÓN ENCONTRADA EN EL LUGAR QUE OCUPÓ  
EL EJÉRCITO DE LOS ANDES EN MENDOZA**

- METAL





#### ESCRITORIO DE BERNARDO DE MONTEAGUDO

• MADERA DE CEDRO TALLADA, SIGLO XVIII

Este mueble portátil perteneció a Monteagudo, tucumano que había sido uno de los revolucionarios más extremistas en los primeros años. Acompañó a San Martín al Perú y fue su ministro de Gobierno, de Guerra y de Relaciones Exteriores. Hizo expulsar a muchos españoles de Lima. Cuando, en 1822, San Martín partió a entrevistarse con Bolívar, se produjo un motín contra Monteagudo, que tenía numerosos enemigos. Debió renunciar y exiliarse. Regresó a Lima junto a Bolívar en 1825, pero pronto fue asesinado.



**SELLO DEL PROTECTORADO DEL PERÚ**

- PIEDRA CORNALINA TALLADA ENGARZADA EN ORO

Estampaba el escudo diseñado por San Martín. Su lema era "Renació el Sol del Perú". Se usaba para lacre.



**MONEDAS DEL PROTECTORADO DEL PERÚ**

- COBRE

En 1822 se acuñaron monedas sin los símbolos del rey y con un sol en su lugar.



1-



2-



**TINTERO Y SELLO DE LA INQUISICIÓN DEL PERÚ**

1- POSA PLUMAS, TINTEROS, RECIPIENTE PARA ARENILLA SECANTE Y CAMPANILLA SOBRE UNA BANDEJA DE PLATA

2- SELLO LABRADO EN PLATA

San Martín recibió estas piezas de la Inquisición peruana como “trofeos de guerra”, símbolos del sistema colonial caído.



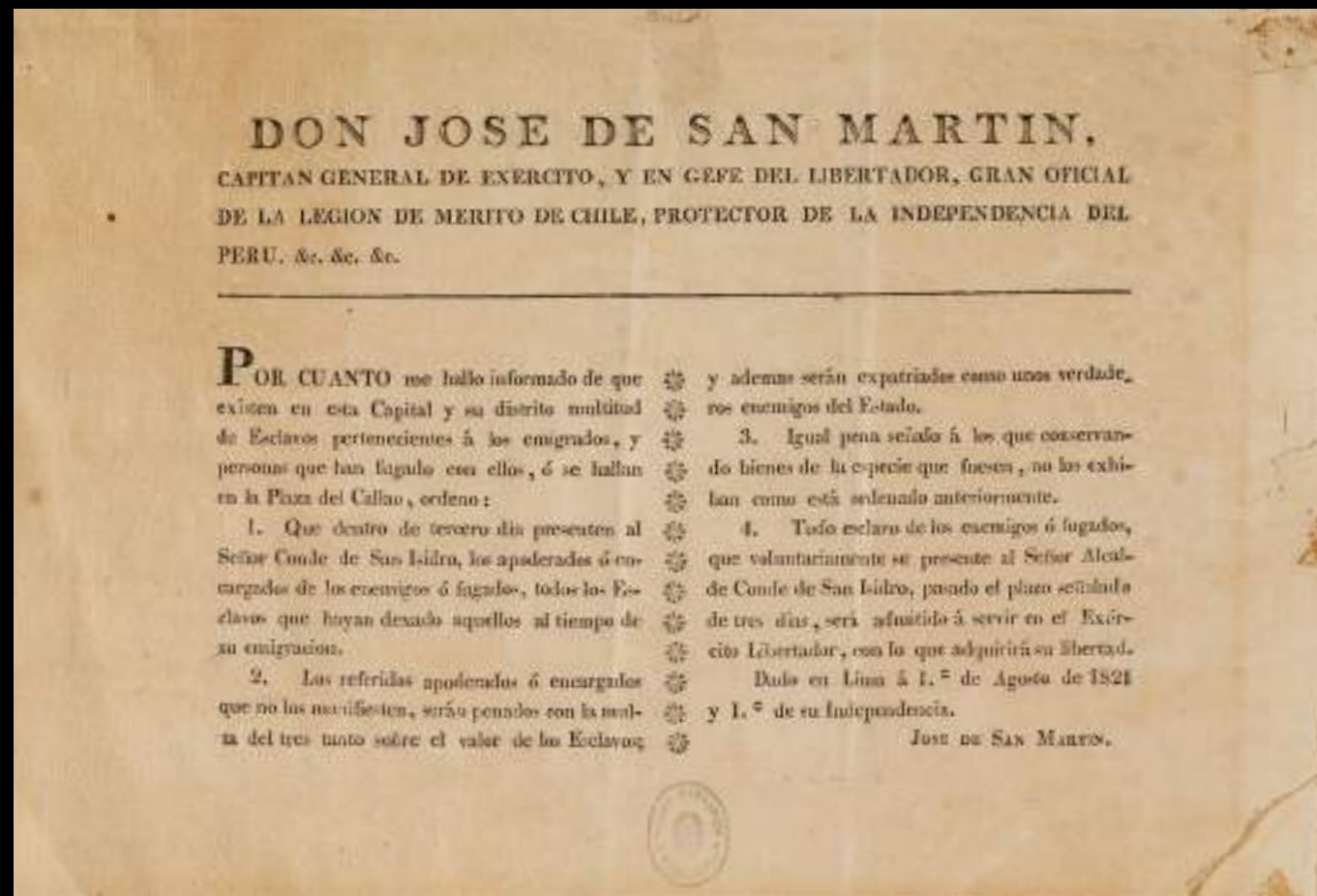

**DECRETO SOBRE LOS “ESCLAVOS PERTENECIENTES A LOS EMIGRADOS” (REALISTAS)**

• PAPEL IMPRESO

A los que se presentaran voluntariamente se les ofrecía integrarse al ejército y volverse libertos.



**DIVISA DE LA ORDEN DEL SOL DE SERAFINA HOYOS**

• ORO LABRADO

En 1821 se creó la Orden del Sol para formar una nueva élite dirigente de origen militar. También se la otorgó a unas 200 mujeres.





#### CHALECO DE GALA DEL GENERAL SIMÓN BOLÍVAR

• PAÑO DE LANA BORDADO CON HILOS DORADOS

En 1822, cuando se reunió con San Martín, Bolívar era presidente de un país nuevo: Colombia. Reunía al antiguo Virreinato de Nueva Granada con la Capitanía General de Venezuela y la Presidencia de Quito.

Sus victorias hicieron de él una figura muy respetada por sus contemporáneos en toda América. En 1822 se bautizó Bolívar a una de las calles principales de Buenos Aires, que todavía lleva ese nombre. Cuando el Alto Perú declaró su independencia en 1825, lo homenajeó; así nació Bolivia.



#### RETRATO DEL CORONEL JOSÉ ANTONIO MELIÁN

• JOSÉ GIL DE CASTRO, *RETRATO DEL CORONEL JOSÉ ANTONIO MELIÁN*, 1819  
ÓLEO SOBRE TELA

José Gil de Castro fue un afamado pintor peruano que se plegó a la Revolución. Era hijo de una mujer que había estado esclavizada y de un pardo libre. Desde 1817, instalado en Santiago de Chile, “el mulato Gil” retrató a San Martín y a los oficiales del Ejército de los Andes.

El representado aquí es Melián, quien combatió por la Revolución desde 1810 y dirigió un escuadrón de granaderos a caballo en la campaña sanmartiniana de Chile.

En la imagen se ha quitado su uniforme, pero en un texto sobre la tela promete volver a vestirlo si es necesario.

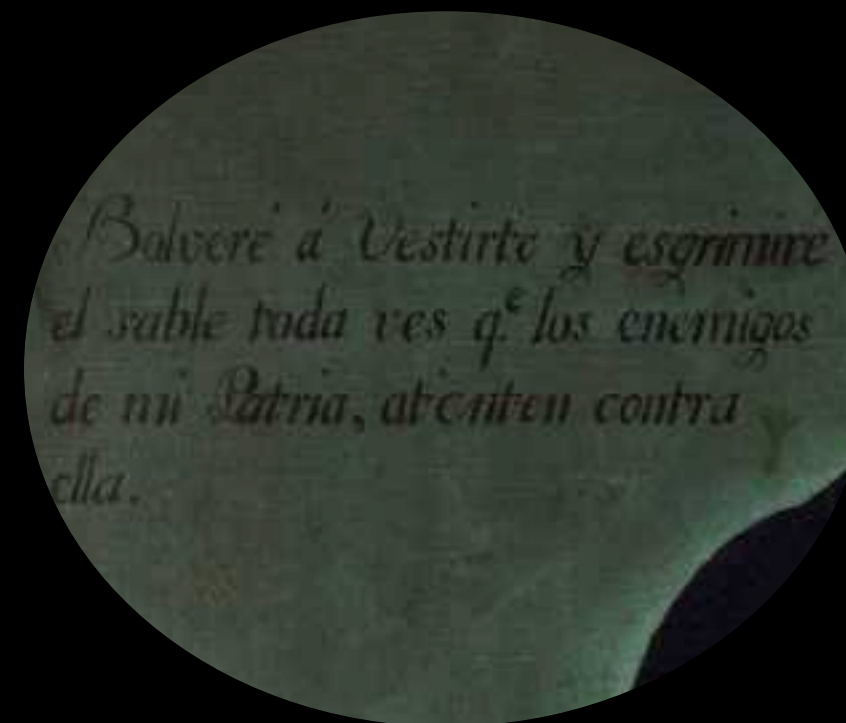





#### RETRATO DEL GENERAL SIMÓN BOLÍVAR

• JOSÉ GIL DE CASTRO, *RETRATO DEL GENERAL SIMÓN BOLÍVAR*, 1825  
ÓLEO SOBRE TELA

Bolívar, nacido en Caracas, lideró varias campañas revolucionarias en el norte de Sudamérica durante la década de 1810, con victorias y contrastes. Para 1822 había triunfado y se disponía a avanzar hacia el sur para terminar con los realistas en América. Su mayor ambición era formar una unión de repúblicas americanas que funcionara coordinada por un congreso.

Fue retratado por Gil de Castro, quien se trasladó a su Lima natal, donde pintó a los oficiales bolivarianos.



• MINIATURA, *GOUACHE SOBRE MARFIL*





El Escudo. e Ilmo S.<sup>o</sup> D.<sup>o</sup> José Bernardo de Tagle, y Portocarrero Marques de Trujillo. Gran Mariscal de los Exércitos de la Patria, Fundador y Presidente del Consejo de la Orden del Sol, y Supremo Delegado del Perú. 1823.

#### RETRATO DE BERNARDO DE TORRE TAGLE

• JOSÉ GIL DE CASTRO, *RETRATO DE BERNARDO DE TORRE TAGLE*, 1823  
ÓLEO SOBRE TELA

El marqués de Torre Tagle fue un noble limeño que se convirtió en colaborador de San Martín en el Perú. Este lo dejó a cargo del gobierno cuando, en 1822, partió a Guayaquil para ver a Bolívar. Más tarde, Torre Tagle fue presidente del Perú, pero se enfrentó con Bolívar y pactó con los realistas. Murió encerrado con ellos en la fortaleza del Callao, junto a Lima.

En el retrato lleva la condecoración de la Orden del Sol y una medalla otorgada a quienes conformaron la Expedición Libertadora.







#### RETRATO DEL CORONEL NICOLÁS RODRÍGUEZ PEÑA

• JOSÉ GIL DE CASTRO, *RETRATO DEL CORONEL NICOLÁS RODRÍGUEZ PEÑA*, 1817  
ÓLEO SOBRE TELA

Rodríguez Peña fue uno de los protagonistas de la Revolución de Mayo de 1810 y, más tarde, un importante miembro de la Logia Lautaro. No era parte del ejército, pero Gil de Castro lo retrató con uniforme como homenaje a su contribución a la causa patriótica, en un momento en el que la carrera militar tenía mucho prestigio, en medio de la guerra.

Lleva el escudo rioplatense en la hebilla del cinto, en la presilla de la espada la estrella chilena y la escarapela en el sombrero.





**RETRATO DEL GENERAL TOMÁS GUIDO**

• JOSÉ GIL DE CASTRO, *RETRATO DEL GENERAL TOMÁS GUIDO*, 1820  
ÓLEO SOBRE TELA

Guido fue un colaborador estrecho de San Martín y tuvo un papel destacado en la elaboración del plan continental de atacar a los realistas en Chile y luego en Perú. En las campañas de Chile y Perú cumplió tareas militares, administrativas y diplomáticas.

Gil de Castro marcó esto en el retrato: junto al sombrero elástico con la escarpela patria hay una escribanía de plata.







### RETRATO DEL GENERAL GUILLERMO MILLER

• JOSÉ GIL DE CASTRO, *RETRATO DEL GENERAL GUILLERMO MILLER*, 1820  
ÓLEO SOBRE TELA

El británico Miller luchó contra los ejércitos de Napoleón y en la guerra entre el Reino Unido y los Estados Unidos de 1812. Cuando la paz llegó a Europa tras la derrota napoleónica, se trasladó a América para continuar su carrera militar, al igual que otros oficiales. Aquí está retratado con su uniforme del Ejército de los Andes, al cual se incorporó, y con sus condecoraciones. Más tarde combatió en toda la campaña del Perú, hasta la decisiva batalla de Ayacucho.



**TRIUNFO DE LA INDEPENDENCIA AMERICANA**

• IMPRESA POR LA EDITORIAL DE RUDOLPH ACKERMANN, *TRIUNFO DE LA INDEPENDENCIA AMERICANA*, LONDRES, 1825  
LITOGRAFÍA

La batalla de Ayacucho marcó el fin del imperio español en América continental. Esta imagen lo celebra. El “genio” de la Independencia representado como una mujer “empieza su carrera triunfante”. Viste y porta gorros de la libertad, símbolo de las nuevas repúblicas. Cada caballo representa a una de ellas: México, Guatemala, Colombia, Buenos Aires, Perú y Chile. Se llamó Buenos Aires a todo lo que había sido el Virreinato del Río de la Plata.





### RETRATO DEL GENERAL JOSÉ DE SAN MARTÍN

• JOSÉ GIL DE CASTRO, *RETRATO DEL GENERAL JOSÉ DE SAN MARTÍN*, 1818  
ÓLEO SOBRE TELA

Luego de la triunfal entrada en la capital de Chile tras la batalla de Chacabuco, San Martín posó para Gil de Castro. Por medio de láminas, este replicó la imagen del general, quien le encargó copias para regalar a sus aliados. Solo multiplicó el retrato del Libertador, a fin de celebrar su figura. De los retratos de sus oficiales no hubo copias; se los enviaron a sus familias o los guardaron para uso privado.

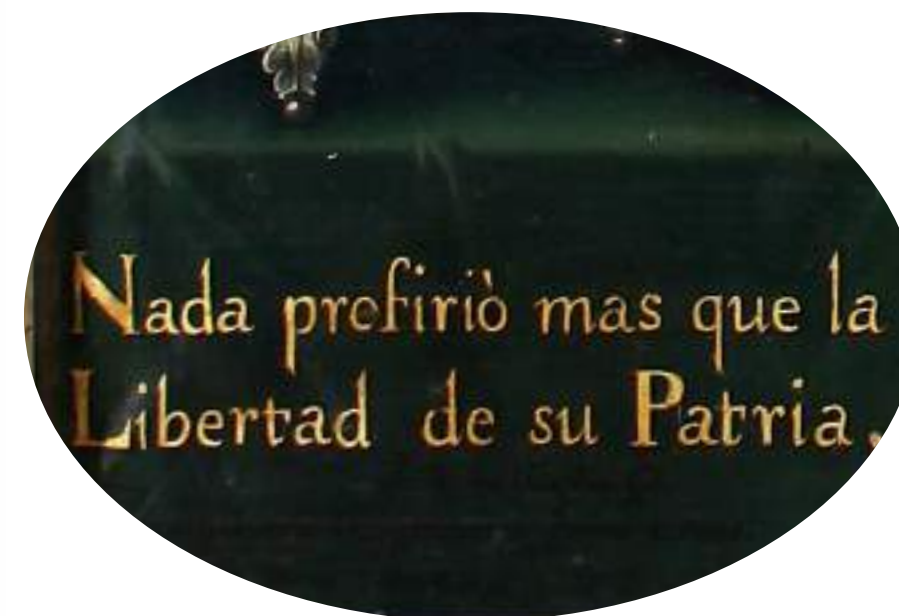

Nada profirió mas que la Libertad de su Patria.





**ESPADÍN CEREMONIAL DEL GENERAL GREGORIO LAS HERAS**

• ACERO, BRONCE Y CUERO

Las Heras comandó una de las columnas principales del ejército en el cruce de los Andes. Tuvo una actuación fundamental en Chile, particularmente en la derrota de Cancha Rayada, en la que salvó al ejército patriota de la destrucción. Participó en la campaña al Perú, donde terminó distanciado de San Martín. Más tarde sería gobernador de Buenos Aires.



**ESPADA DEL GENERAL MIGUEL ESTANISLAO SOLER**

• ACERO, BRONCE Y TERCIOPELO

Soler luchó por la Revolución desde 1810. Dirigió una de las columnas principales en el cruce de los Andes y tuvo un papel clave en la batalla de Chacabuco. Tras ella volvió a su ciudad, Buenos Aires, donde el Cabildo lo premió con esta espada, encargada en Londres.







**ESPADÍN CEREMONIAL DEL GENERAL MATÍAS ZAPIOLA**

• ACERO, BRONCE Y NÁCAR

Zapiola fue uno de los militares que llegaron con San Martín desde España y Londres en 1812. Participó con él en la creación del Regimiento de Granaderos a Caballo. Condujo a los granaderos en el cruce de los Andes y se destacó en la campaña de Chile.



**SABLE DEL GENERAL JOSÉ ANTONIO ÁLVAREZ DE ARENALES**

• ACERO, MADERA, LATÓN Y PIEL DE TIBURÓN O RAYA

En la campaña del Perú, mientras el grueso del ejército se quedaba en la costa con San Martín, Arenales fue enviado a una misión clave: subir a la sierra para rodear Lima. Obtuvo una importante victoria sobre los realistas en la batalla del Cerro de Pasco. Años más tarde sería gobernador de Salta.

**SABLE DEL GENERAL EUSTOQUIO FRÍAS**

• ACERO, BRONCE Y PIEL DE TIBURÓN O RAYA

El salteño Frías fue uno de los granaderos a caballo. Participó en la expedición libertadora al Perú e hizo la campaña de la sierra con Arenales. Integró el contingente enviado por San Martín para ayudar a Bolívar en el actual Ecuador y luchó en la batalla de Riobamba. Luego fue uno de los granaderos que peleó en las decisivas batallas de Junín y Ayacucho.



**ESPADA CEREMONIAL DEL GENERAL ENRIQUE MARTÍNEZ**

• ACERO, BRONCE Y NÁCAR

Martínez, nacido en Montevideo, tuvo un papel importante en la Revolución de Mayo y desde entonces combatió por esa causa. Se destacó en el Ejército de los Andes. Cuando, en 1820, cayó el gobierno central de las Provincias Unidas, fue el oficial que propuso que San Martín continuara en el mando del ejército en Rancagua. Hizo la campaña del Perú y fue quien condujo a los restos del ejército de San Martín de regreso al Río de la Plata.



**ESPADA DEL GENERAL LUCIO NORBERTO MANSILLA**

• ACERO Y PIEL DE TIBURÓN O RAYA

El porteño Mansilla combatió por la Revolución desde 1810. Participó en la organización del Ejército de los Andes, entrenando reclutas y voluntarios en San Juan. Combatió en Chacabuco y Maipú. Décadas más tarde dirigiría a las tropas que lucharon en la Vuelta de Obligado.







## SABLE DEL GENERAL JOSÉ DE SAN MARTÍN

- HOJA DE ACERO DE DAMASCO
- VAINA DE CUERO NEGRO GRANULADO

En 1812 San Martín llegó al Río de la Plata portando este sable corvo de caballería que compró en Londres. Fue el arma modelo del Regimiento de Granaderos a Caballo que él creó. El Libertador utilizó el sable en las campañas de Chile y Perú.

Pesa 910 gramos, mucho menos que otros sables.





**SAN MARTÍN  
Y LA INDEPENDENCIA  
SUDAMERICANA**

San Martín y la independencia sudamericana

El 18 de Agosto de 1821, San Martín proclamó la independencia de Chile. Este día se celebra como el Día de la Independencia Nacional.

San Martín fue uno de los líderes más importantes de la independencia sudamericana. Él lideró el Ejército Libertador que liberó Chile, Perú y Ecuador.

San Martín nació el 27 de Enero de 1778 en San Juan de los Ríos, España. Él fue un soldado y un líder militar.

San Martín murió el 17 de Agosto de 1850 en Buenos Aires, Argentina.



Small informational plaque or label next to the portrait painting.





# SAN MARTÍN EN EL EXILIO



## SAN MARTÍN EN EL EXILIO

En 1824, pocos meses después de la muerte de su esposa, Remedios de Escalada, San Martín y su hija Mercedes partieron hacia Europa, donde se instalaron en Bruselas. En 1829 el Libertador intentó regresar a Buenos Aires, pero coincidió con el fusilamiento de Manuel Dorrego, lo que generó una guerra civil. Disgustado, San Martín no quiso cruzar desde Montevideo. Retornó a Bruselas, para nunca más volver a América.

Cuando en 1830 comenzó una revolución para independizar a Bélgica de Holanda, los rebeldes belgas le ofrecieron a San Martín el comando militar. Pero no lo aceptó. Se trasladó a Francia y vivió varios años en la tranquilidad de un suburbio de París llamado Grand Bourg. En 1848, debido al inicio de una gran revolución en París, se mudó a la localidad costera de Boulogne-sur-Mer. Allí vivió hasta su muerte, el 17 de agosto de 1850.

En 1880 sus restos fueron trasladados a la Catedral de Buenos Aires. San Martín comenzó a ser celebrado por el Estado nacional como el principal héroe de la historia argentina. El Museo Histórico Nacional se encargó de reunir una importante colección de sus objetos para exponerlos y conservarlos.

## La habitación de San Martín en Boulogne-sur-Mer

Los muebles, objetos y obras de arte que aquí se exhiben pertenecieron al general San Martín.

En 1899, su nieta Josefa Balcarce los donó a este museo por pedido de Adolfo Carranza, el primer director. Josefa acompañó la carta de donación con un croquis del cuarto hecho a mano, en el que se ve la disposición de los muebles. La condición de la donación era que fueran expuestos en el mismo orden en el que San Martín los había tenido.

Federico Santa Coloma, director del museo en los años 30, replicó la “habitación mortuoria” con la colaboración del cónsul de Boulogne-sur-Mer. Mandó a reproducir la puerta de calle, la puerta interna, ventanas, la estufa de mármol y el revestimiento de madera de las paredes, con “absoluta fidelidad”. La exhibición del cuarto fue inaugurada en 1935.

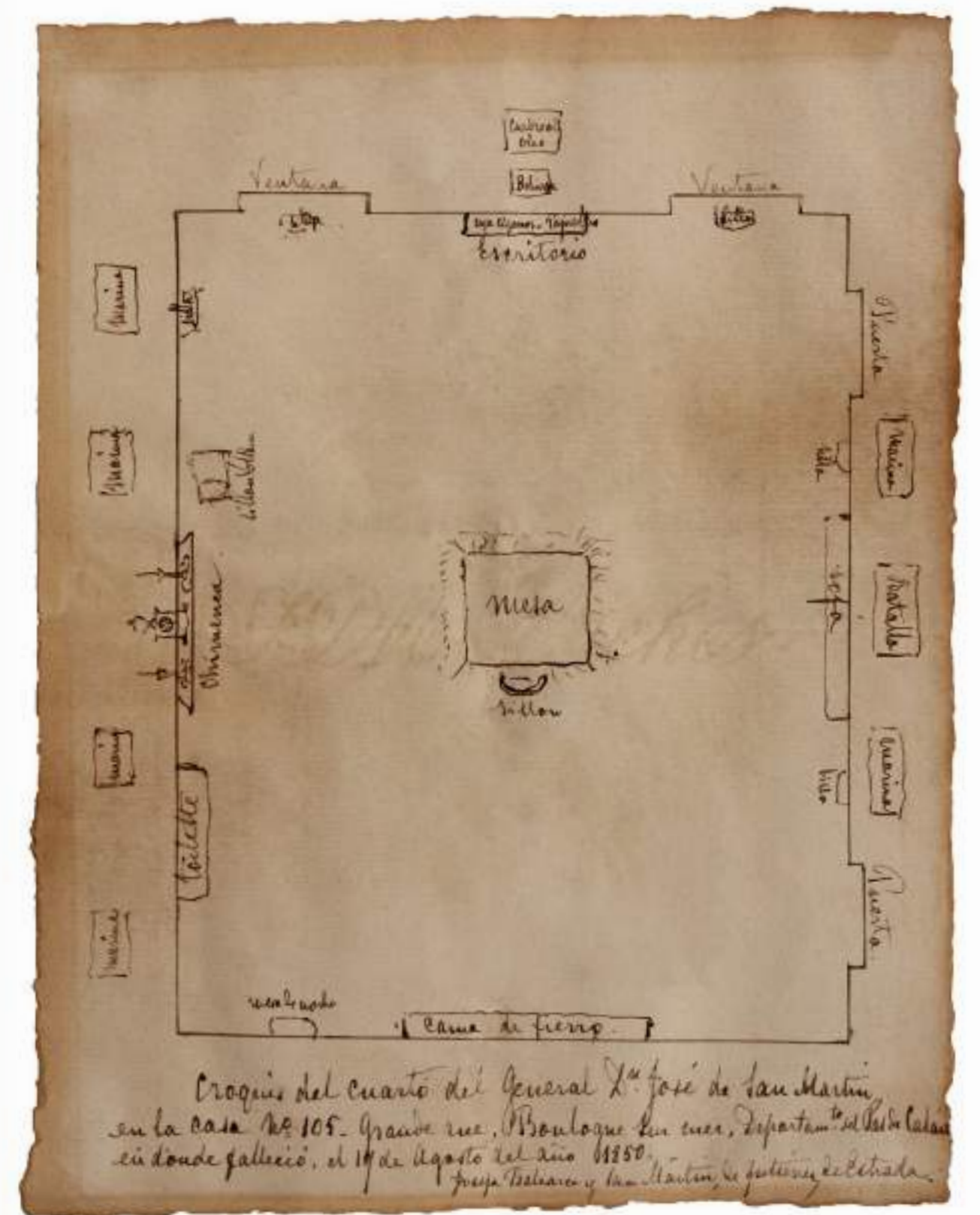

CUARTO BOULOGNE-SUR-MER

• MANUSCRITO EN TINTA METALOÁCIDA SOBRE PAPEL



Una vez que el MHN se instaló en la sede del “palacio” Lezama, con espacio, Carranza, como director, se empeñó en conseguir los muebles y el arte que acompañaron a San Martín en la etapa más larga de su vida, su exilio europeo. Su búsqueda era moralizante: exhibir la vida íntima de un héroe que renunció a su proyecto y protagonismo en pos de concretar la Independencia, y que no quiso involucrarse en las guerras internas “entre hermanos”, como él las concebía.

Ya San Martín en sus casas exhibía sus pertenencias a sus visitas, como el sable corvo. Después de su muerte, su hija Mercedes y su nieta Josefa montaron un cuarto-museo con sus “reliquias” en las casas en las que vivieron.

En 1899, Josefa accedió a la donación después de mucha insistencia. En la carta en la que comunicó su decisión, impuso el mandato de reproducir “religiosamente” “el mismo orden que guardaban en su cuarto en vida de él”. Y para reforzar esta voluntad, adjuntó un croquis, con la exacta disposición de las cosas.

Carranza, en un principio, acomodó los muebles en la sala Independencia. Luego, les designó un espacio especial, una sala entera, que después se vidrió para aislarla. Pero no seguía estrictamente el orden que le había indicado Josefa.

Durante las gestiones de Antonio Dellepiane y de Santa Coloma como directores del MHN se gestó y concretó la reproducción del cuarto de la última casa en la que vivió y donde murió, la de Boulogne-sur-Mer, en Francia. El 17 de agosto de 1935 se inauguró la “habitación histórica”, “mortuoria”, con “absoluta fidelidad”, revestida por la *boiserie* de madera, con la estufa de mármol, las aberturas, copiadas de la casa original, así como por fuera el “calco fiel” de la puerta de entrada a la calle. Su objetivo era producir un efecto de realidad, una sugestión que emocionara al público al habilitar la posibilidad de imaginar la cotidianidad del San Martín exiliado y anciano.

El arte del cual él mismo se rodeó íntimamente revela su trayectoria: las marinas que enfrentaron a Francia e Inglaterra; el busto de Napoleón sobre un reloj, sugiriendo que fue la figura que alteró y aceleró el curso de su vida -y el de todos sus contemporáneos-; la lámina con la batalla de Maipú que consolidó la Independencia chilena; su retrato hecho en Europa como un héroe consagrado, vestido de uniforme militar, con bastón de mando, mirando al horizonte, con una corona de laureles -símbolo de la victoria-, como un abanderado de la Independencia y la libertad, envuelto en la bandera de las Provincias Unidas. Debajo de este, con el cual se identificaba -su favorito según su familia-, debería ir, de acuerdo con el croquis de Josefa, el retrato de Bolívar, en el que se lee la frase que habría dicho antes de morir: “¡Unión, unión! O la anarquía os devorará!”. San Martín proyectaba así la unión de sus dos figuras como libertadores de América.



- |   |  |
|---|--|
| <p><b>1</b> San Martín coleccionaba litografías con escenas de batallas navales. Se cree que las coloreaba él mismo.</p> <p><b>2</b> Litografía de Simón Bolívar basada en un retrato miniatura hecho meses antes de su muerte, en 1830.</p> <p><b>3</b> Reloj con busto de Napoleón Bonaparte, admirado por San Martín por su genio militar. Marca la hora en la que murió San Martín.</p> | <p><b>4</b> Cama de madera de San Martín. Las personas con problemas respiratorios como él dormían reclinadas.</p> <p><b>5</b> El retrato de San Martín con la bandera lo realizó la maestra de pintura de su hija Mercedes. Se cree que Mercedes también intervino en él.</p> <p><b>6</b> El bastón tiene en su interior, escondida como defensa, un arma blanca llamada estoque. Lleva grabado “José de San Martín”.</p> |
|---|--|





**RÉPLICA DE LA PUERTA DE LA CASA DONDE VIVIÓ EL GENERAL JOSÉ DE SAN MARTÍN ENTRE 1848 Y 1850**

- GRANDE RUE N.º 105, BOULOGNE-SUR-MER, DEPARTAMENTO DEL PASO DE CALAIS, FRANCIA



**EL SUEÑO DE SAN MARTÍN**

- SOFÍA POSADAS, *EL SUEÑO DE SAN MARTÍN*, 1900  
ÓLEO SOBRE TELA

Sofía Posadas realizó esta obra inspirada en los objetos de San Martín que guarda este museo, alentada por el director Adolfo Carranza.

Se ve a San Martín soñando que conduce una batalla, con los Andes como entorno. La artista usó como base el daguerrotipo de San Martín tomado en 1848, junto con el mobiliario del dormitorio, las marinas y el tintero de la Inquisición de Lima que también se exhibe en el museo.

Posadas se atrevió a temáticas que las convenciones de género de su época asignaban a artistas varones, como desnudos femeninos y la trayectoria de los próceres.





**DAGUERROTIPO DEL GENERAL JOSÉ DE SAN MARTÍN**

• PARÍS, 1848  
DAGUERROTIPO

En 1848 San Martín cumplió 70. Ese mismo año se prestó a un retrato con la primera técnica fotográfica que existió: el daguerrotipo, inventado una década antes. Requería posar inmóvil unos minutos ante una cámara, dentro de la cual se exponía a través de una lente una placa de metal sensibilizada con sustancias químicas para que la luz dibujara sobre ella.

En la imagen se ve al Libertador con el brazo apoyado sobre el sillón y la mano dentro del saco, al estilo napoleónico. Es el último retrato para el cual San Martín posó.



**GRAND BOURG CERCAÑAS DE PARÍS**

- JUAN DE MEDINA  
ÓLEO SOBRE TELA





Algunas piezas clave de la colección del museo que también pertenecen a este período están en otras exhibiciones o no están expuestas por cuestiones espaciales. Aquí, cinco de las más importantes.

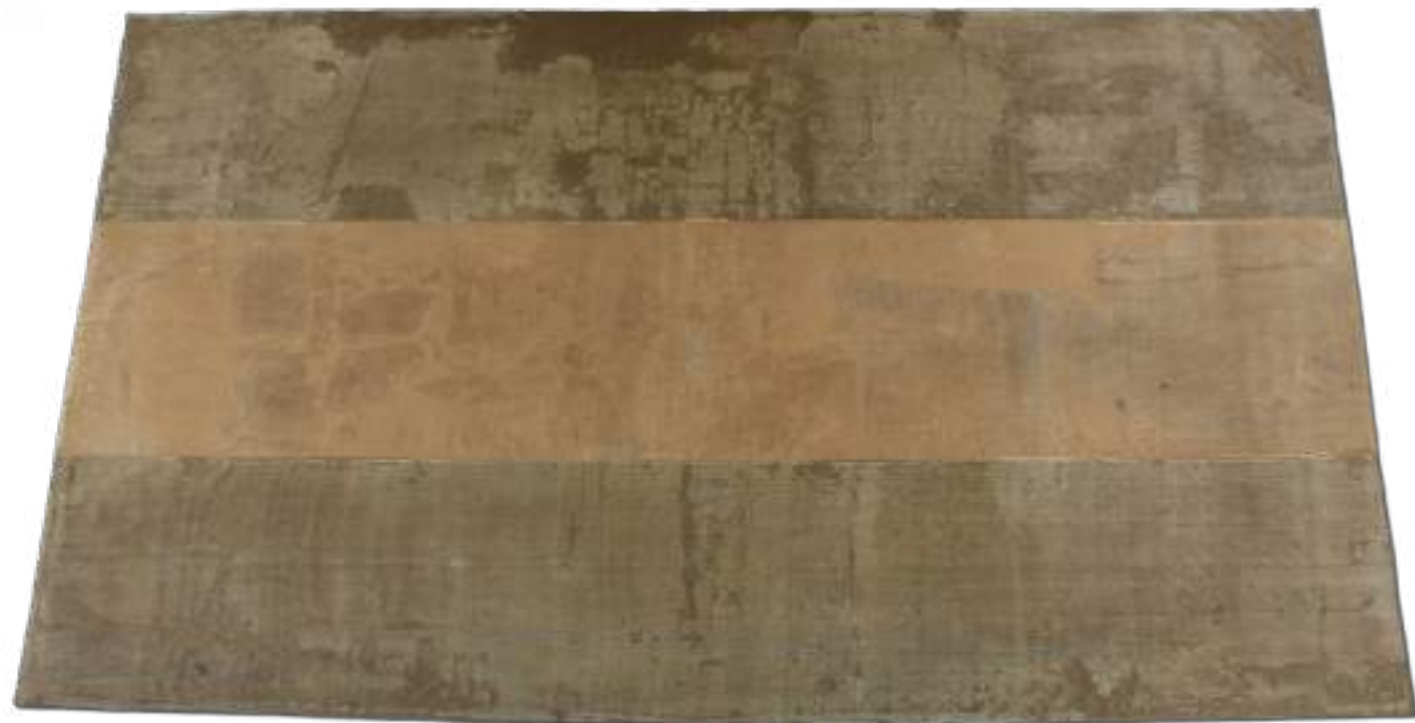

**BANDERA DE MACHA**

• TAFETÁN DE SEDA

En 1812 Manuel Belgrano creó una bandera para identificar a los revolucionarios del Río de la Plata. Tomó los colores que el Triunvirato había designado para la escarapela: celeste y blanco. Pero la bandera no fue aceptada por ese gobierno porque era un signo de independencia y el Triunvirato buscaba la autonomía de estas tierras dentro de la monarquía española. Sin embargo, meses más tarde se formó un nuevo gobierno, y la bandera celeste y blanca comenzó a usarse.

Esta bandera fue encontrada en 1883 por el párroco de la localidad de Macha, en el altiplano boliviano. Estaba oculta detrás de un cuadro en la capilla de Titiri, junto a otra bandera diseñada al revés, con las franjas blanca, celeste y blanca. Se supone que el párroco de la capilla en 1814 fue quien las guardó para evitar que cayeran en poder de los realistas después de la derrota del ejército de Belgrano en el Alto Perú. Y ahí quedaron hasta fines del siglo XIX.



**CAÑÓN ATAHUALPA**

• BRONCE Y CARGA FRONTAL

A este cañón se lo nombró Atahualpa por el último emperador inca. Reivindicar ese pasado creaba una nueva identidad americana y también buscaba el apoyo de la población indígena, que en el Alto Perú era mayoría. Ya los primeros cañones construidos en Buenos Aires en 1813 fueron llamados Túpac Amaru y Mangoré, un cacique legendario que en el siglo XVI dirigió un ataque contra el primer fuerte español en el río Paraná, Sancti Spiritu.

Es un cañón de bronce, de avancarga, es decir que la munición y la pólvora se cargaban por delante. Tiene la inscripción: "Buenos Ayres 1 de diciembre de 1815 N°8".



1-



2-



**BANDERAS REALISTAS**

1- BANDERA TOMADA A LOS REALISTAS DE CÓRDOBA EN 1810  
SEDA

2- BANDERA REALISTA DEL REGIMIENTO DE ABANCAY CAPTURADA EN LA BATALLA DE SALTA EN 1813  
TAFETÁN DE SEDA, FIBRA VEGETAL E HILOS DE SEDA



#### EL PIANOFORTE DE MARIQUITA SÁNCHEZ

• MADERA DE CAOBA CON DETALLES EN PALISANDRO, BRONCE, HIERRO, ACERO, FIELTRO Y CUERO

Las tertulias de principios del siglo XIX eran momentos de diversión, de discusión política y difusión de ideas. La casa de Mariquita Sánchez de Thompson era uno de los lugares donde frecuentemente se organizaban reuniones de la elite de Buenos Aires. En este pianoforte se tocaba la música que amenizaba esas tertulias. En la época era habitual que las mujeres de la elite aprendieran a tocar el piano como parte de su formación. Mariquita estudió con el famoso Blas Parera. El historiador Vicente Fidel López, hijo del autor de la letra original de la marcha patriótica, afirmó que en este pianoforte Blas Parera tocó por primera vez aquella melodía. Aunque otros han puesto esa afirmación en duda, por tradición se lo sigue considerando el piano del himno nacional.

Fue fabricado en Londres, por la firma "William Stodart".





**Esta América indígena**

El descubrimiento de América abrió un nuevo mundo a los europeos. Los conquistadores buscaron riquezas y gloria, y se llevaron a Europa grandes cantidades de oro y plata. Esto cambió profundamente la economía y la sociedad de Europa. Además, se llevaron a Europa enfermedades que diezmaron a las poblaciones indígenas que no tenían defensas naturales contra ellas. A su vez, se llevaron a América productos europeos como el caballo, el cerdo y el trigo, que cambiaron la vida de los indígenas.



### UNA SOCIEDAD EN REVOLUCIÓN

El descubrimiento de América cambió profundamente la sociedad europea. Se abrió un nuevo mundo de riquezas y oportunidades. Los conquistadores buscaron oro y plata, lo que llevó a grandes expediciones y a la explotación de las poblaciones indígenas. Esto cambió la economía y la estructura social de Europa. Además, se llevaron a Europa enfermedades que diezmaron a las poblaciones indígenas que no tenían defensas naturales contra ellas. A su vez, se llevaron a América productos europeos como el caballo, el cerdo y el trigo, que cambiaron la vida de los indígenas.





# TIEMPO DE PROVINCIAS

1820 – 1852





# Créditos de la exhibición

## **Dirección y Curaduría**

Gabriel Di Meglio

## **Coordinación**

Clara Sarsale

## **Museografía**

Mariana Silva (Diseño de exhibición – Referente)

Aníbal Garrido

Emilia Madroñal

## **Conservación**

María Paula Olabarrieta (Referente)

Maira Martínez Díaz

Ana María Morales

Mariana López

María Clara Tombesi

Inés Van Peteghem

## **Investigación**

Ana Laura Montani (Referente)

Milena Acosta

Gustavo Manuel Álvarez

Juan Cafferata

## **Registro y Documentación**

Ezequiel Canavero (Referente)

Lucila Benavente

Silvia Haydée Tioclito

## **Realización**

Miguel Livolsi (Referente)

Oscar Andaur

Rufino Casco

Luis Castaño

Carlos Ezequiel Giménez

Fernando Filippini Trotta

Marcelo Martínez

Claudio Pellicari

Leonardo Rodríguez

## **Administración y Recursos Humanos**

Gabriel De Gennaro (Referente)

Claudia Roxana Cappellano

María Laura Díaz

## **Gestión Cultural**

Gabriela Elasche (Referente)

Juan Jerónimo Farías Gómez

María Inés Grasso

## **Educación**

Nicolás De Brea Dulcich (Referente)

María Florencia Casali

María José Grenni y Borghi

Mariel Denise Méndez

## **Archivo**

Magalí Rud Otheguy (Referente)

Valeria Benítez

Sofía Rufina Oguic

## **Biblioteca**

Maricel Alejandra Zelarayán Frías (Referente)

Gabriel Cora

Víctor Hugo Correa

## **Redes y Prensa**

Gabriela Oprandi

José Gabriel Botana

Agostina Lombardo

## **Área de Bienvenida**

Juan Manuel Nenna

## **Museología**

Patricia María Claudia Trionfetti

Néstor D' Amato

Claudia Eva Verzello

## Créditos del catálogo

### **Coordinación**

Clara Sarsale

### **Coordinación Técnica**

Mariana Silva

### **Diseño Gráfico y Editorial**

Emilia Madroñal

### **Retoque de Imágenes**

Lucila Benavente y Emilia Madroñal

### **Fotografía**

Todas las fotografías fueron tomadas por Lucila Benavente, excepto las fotos de las páginas 412, 428, 454, 488, 498 y 636, tomadas por Mariana Poggio.

### **Corrección**

Viviana Werber



# TIEMPO DE PROVINCIAS

**1820**

—

**1852**

Entre 1820 y 1852 el núcleo de la vida política, económica y social estuvo en las provincias. Durante todo ese período no hubo un gobierno nacional, a excepción de un intento que duró solo dos años. Esas tres décadas cruciales, conflictivas y violentas, en las que se formó la identidad argentina, dejaron como legado un país federal.





# LAS PROVINCIAS



# LAS PROVINCIAS

En 1820 desaparecieron los dos sistemas revolucionarios rivales de la década anterior.

Por un lado, los federales de Entre Ríos y Santa Fe derrotaron al ejército porteño y obligaron al gobierno central de las Provincias Unidas del Río de la Plata, que tenía sede en Buenos Aires desde 1810, a disolverse.

Casi al mismo tiempo, los portugueses vencieron a las fuerzas de José Artigas, quien debió abandonar la Banda Oriental. Artigas fue atacado luego por algunos de sus antiguos seguidores entrerrianos, y eso marcó el final de la Liga de los Pueblos Libres, que él lideraba, y de su proyecto federal.

Entre 1820 y 1821 se organizaron trece provincias. Cada una tenía sus propios gobernantes y manejaba su economía y sus fuerzas militares. Todas enfrentaron dificultades económicas después de muchos años de guerra e intentaron reconstruir un orden tras la revolución.

Cada una de esas provincias adoptó sistemas republicanos de gobierno: se crearon legislaturas provinciales, integradas por representantes elegidos a través del voto tanto en las ciudades como en las zonas rurales. Cada legislatura designaba al gobernador de su provincia.

Durante unos años las provincias funcionaron como estados independientes, sin ningún gobierno central por encima de ellas.

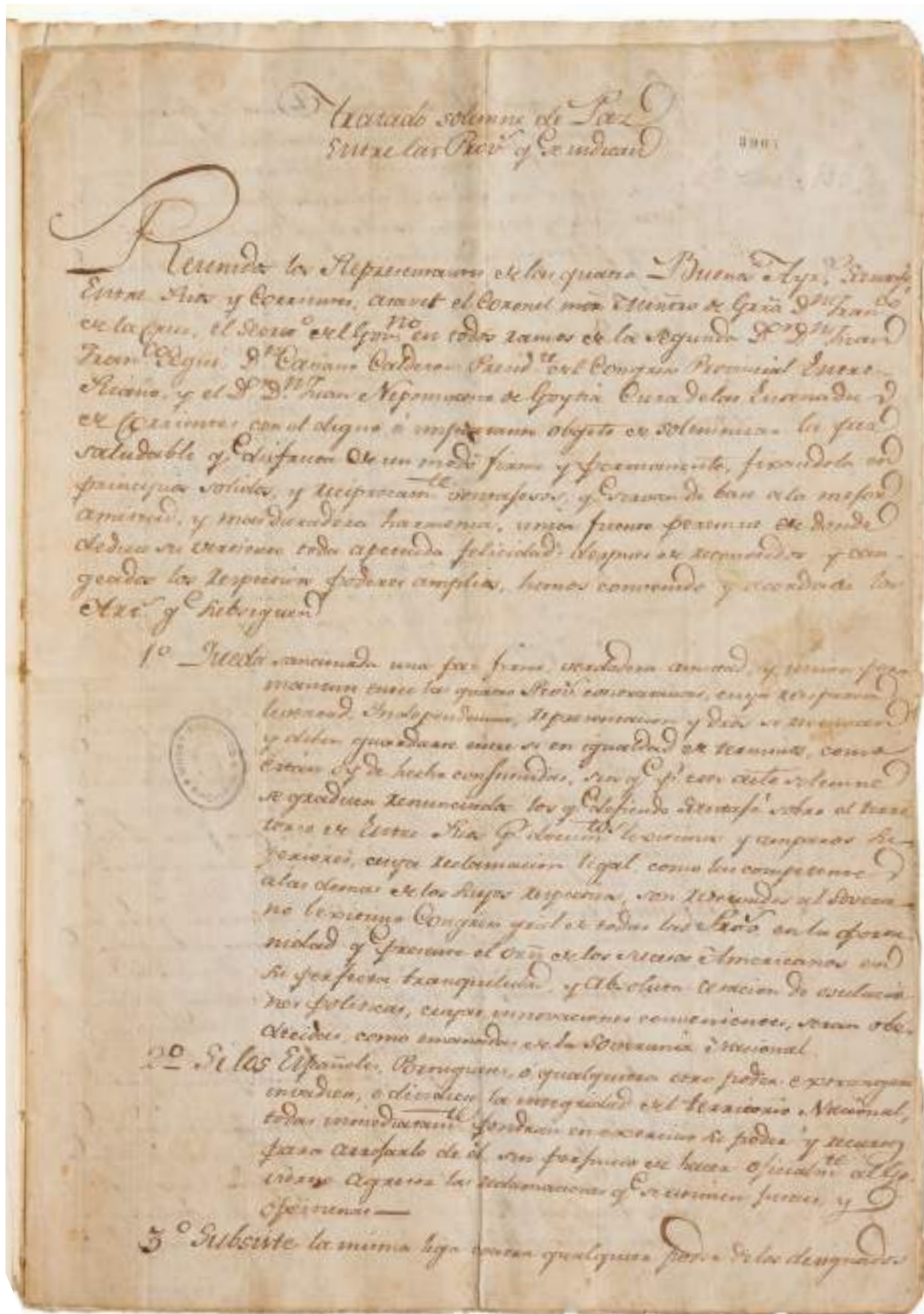

**TRATADO DEL CUADRILÁTERO**

• PAPEL MANUSCRITO

Este tratado se firmó en 1822 para recomponer las relaciones entre Buenos Aires, Santa Fe, Entre Ríos y Corrientes después de años de conflictos. Establecía una alianza defensiva y ofensiva en caso de un ataque extranjero –sobre todo de parte de los portugueses– o de alguna provincia externa al pacto. También proponía la reunión de un congreso, pero rechazaba el que en ese momento intentaba llevar adelante Córdoba. De ese modo, Buenos Aires conseguía desarmar un intento de unión que no la tenía como centro.





### PLANO DE LA CIUDAD DE SANTA FE EN 1824

- MARCOS SASTRE  
DIBUJO A TINTA ACUARELADO SOBRE PAPEL ADHERIDO A TELA

En 1818 Estanislao López asumió como gobernador de Santa Fe, provincia que sufría ataques contra su autonomía por parte del Gobierno central radicado en Buenos Aires. López se enfrentó a las políticas centralistas y venció a Buenos Aires en 1820. También convirtió a Santa Fe en la primera provincia en sancionar una constitución, que desde 1819 sentó las bases de su organización institucional.



### RETRATO DEL GENERAL JUAN BAUTISTA BUSTOS

- IMPRENTA CÉSAR H. BACLE, *RETRATO DEL GENERAL JUAN BAUTISTA BUSTOS*, LITOGRAFÍA

Tras la caída del Gobierno central, Bustos, un oficial de la guerra de Independencia, fue elegido gobernador de Córdoba. Ocupó el cargo hasta 1829 y se dedicó a organizar la provincia institucionalmente, mientras fomentaba un nuevo proyecto federal de unión que tendría a Córdoba como capital.

Sin embargo, la resistencia de Buenos Aires a abandonar su anterior papel dominante, junto con la desconfianza de otras provincias, echó por tierra el proyecto.



### SABLE DEL GENERAL JUAN FELIPE IBARRA

- SABLE DE ACERO, BRONCE Y CUERO  
VAINA DE HIERRO

En 1820 Tucumán se convirtió en una república que incluía a las jurisdicciones de Santiago del Estero y Catamarca, ciudades que habían sido parte de su gobernación desde tiempos virreinales.

En Santiago del Estero existían sectores autonomistas que recurrieron a Ibarra, jefe militar que estaba en la frontera con los indígenas, para enfrentar al dominio tucumano. En marzo de 1820 Santiago declaró su autonomía provincial y la garantizó por las armas al año siguiente. Ibarra fue nombrado gobernador, cargo que ocupó hasta 1851 casi sin interrupciones.



### ANTEOJOS DE AIMÉ BONPLAND

- PLATA Y CRISTAL VERDE  
ESTUCHE DE CARTÓN, MADERA Y PAPEL

El médico y naturalista francés Bonpland llegó a Buenos Aires en 1817 recomendado por Rivadavia, a quien había conocido en Europa.

Se dirigió a Corrientes y Misiones para estudiar el cultivo de yerba mate y establecer una colonia de producción en Santa Ana, una antigua misión jesuita ubicada en la actual provincia de Misiones, por entonces una zona en disputa con Paraguay. El dictador supremo paraguayo, José Rodríguez de Francia, consideró que se estaba produciendo en su territorio sin permiso y atacó la colonia. Bonpland permaneció cautivo en ese país casi diez años, durante los que se dedicó al estudio y ejercicio de la medicina y la agricultura.



## 1820 – 1824

### LAS REFORMAS RIVADAVIANAS EN BUENOS AIRES

El general Martín Rodríguez fue nombrado gobernador de Buenos Aires en octubre de 1820. Tras un levantamiento en su contra, que fue reprimido, empezó un período de estabilidad que puso fin a meses de convulsiones políticas en la provincia.

Rodríguez dedicó la mayor parte de su mandato a combatir contra grupos indígenas pampeanos intentando correr la frontera para agregar tierras a la producción ganadera. La administración quedó a cargo de su ministro de Gobierno, Bernardino Rivadavia, y de su ministro de Hacienda, Manuel José García.

El gobierno realizó una serie de reformas, impulsadas sobre todo por Rivadavia. Entre ellas se destacaron:

- ▶ la reforma electoral, por la que todos los varones libres mayores de 21 años pudieron votar representantes a la nueva legislatura provincial;
- ▶ la reforma militar, que desmovilizó a buena parte de los oficiales y soldados que habían luchado en las guerras de los años previos;
- ▶ la reforma eclesiástica, que disolvió algunas órdenes religiosas y estatizó sus propiedades;
- ▶ la ley de enfiteusis, que puso la tierra pública a disposición de los grandes productores de ganado, quienes pagaban un alquiler mínimo por su uso.

Además, se disolvió el Cabildo, se creó el Banco de la Provincia y se tomó el primer crédito externo: el empréstito Baring Brothers.

Mientras que las demás provincias tenían problemas económicos, Buenos Aires creció mucho por la exportación de cueros y por el volumen de su comercio exterior.



**SABLE DEL GENERAL MARTÍN RODRÍGUEZ**

- ACERO, MADERA Y CUERO  
VAINA CON LA INSCRIPCIÓN "GENERAL MARTÍN RODRÍGUEZ"

Rodríguez, uno de los revolucionarios de 1810 y luego militar en la guerra de Independencia, fue elegido por la Legislatura para gobernar Buenos Aires entre 1820 y 1824. Para consolidar la paz firmó en 1820 el Tratado de Benegas entre Buenos Aires y Santa Fe.



**DIARIO DEL EJÉRCITO EN LA EXPEDICIÓN AL ESTABLECIMIENTO DE LA NUEVA FRONTERA AL SUD**

- IMPRENTA DE LA INDEPENDENCIA, 1823  
IMPRESIÓN TIPOGRÁFICA SOBRE PAPEL VERJURADO

El gobernador y capitán general Martín Rodríguez realizó este informe de las operaciones militares hacia el sur de Buenos Aires en 1823. La expedición tenía como objetivos correr la línea de frontera, ocupando tierras de los indígenas para aumentar la producción ganadera, y realizar informes de las características físico-geográficas para desarrollar la agricultura. La tierra pública ganada se alquiló por muy poco dinero a unos pocos productores, creando grandes latifundios.

Cuando se tomó el Empréstito Baring Brothers el gobierno porteño puso como garantía todas las tierras y bienes inmuebles de propiedad pública.



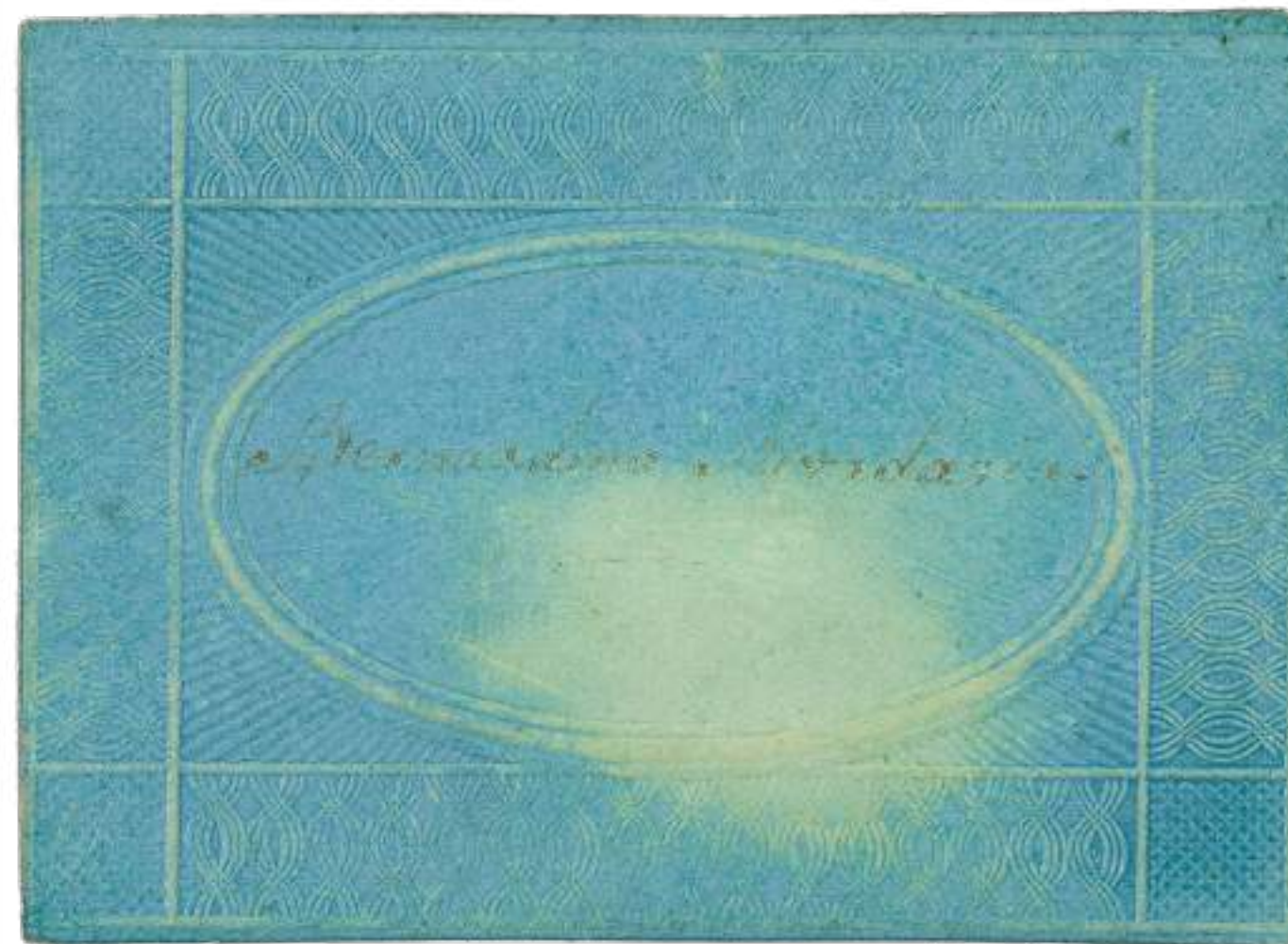

#### TARJETERO Y TARJETAS DE BERNARDINO RIVADAVIA

- TARJETERO CUERO MARRÓN
- TARJETAS CARTULINA BLANCA.  
EN EL CENTRO DICE "BERNARDINO RIVADAVIA"
- TARJETA CARTULINA CELESTE,  
EN RELIEVE DICE "BERNARDINO RIVADAVIA"

A inicios del siglo XIX, los hombres de la élite usaban frecuentemente las tarjetas personales o de visita como forma de presentación en eventos sociales y políticos. Se trataba de una moda tomada de Europa, donde Rivadavia tuvo una intensa actividad en relaciones públicas entre 1814 y 1820.



**MONEDAS GRECORROMANAS**

Entre 1814 y 1820 Bernardino Rivadavia estuvo en Europa en una misión diplomática. Hizo numerosos contactos y arregló la compra de una colección de monedas antiguas, sobre todo griegas y romanas, por parte del naciente gobierno. El interés de Rivadavia en esta adquisición se inscribía en la tradición de los Estados modernos de reunir un patrimonio cultural común a toda la nación, asociando los orígenes del nuevo país a las sociedades de la Antigüedad clásica, consideradas como la cuna de la civilización occidental, modelo de virtud.

1-

**DIDRACMA DE PLATA | Sicilia, aprox. 488-478 a. C.**

Didracma de plata (8,0 g y 18 mm). Sicilia: Agrigento (Akragas). Anverso: águila marina con alas cerradas parada a izquierda; AKRA detrás. Reverso: cangrejo de río visto de arriba.

Esta moneda es la más antigua de todo el Gabinete Numismático del Museo Histórico Nacional.

2-

**STATER DE PLATA | Peloponeso, 431-400 a. C.**

Stater de plata (12,43 g; 24 mm). Peloponeso: Siconia, Sición. Anverso: quimera agazapada a izquierda, E (Σ) debajo. Reverso: paloma en vuelo a izquierda, dentro de guirnalda de hojas de laurel.



3-



**STATER DE PLATA | Corintia, 375-300 a. C.**

Stater de plata (8,1 g y 21 mm). Corintia: Corinto. Anverso: Pegaso en vuelo a la izquierda, letra doria Q (qoppa) debajo. Reverso: Cabeza de Atenea con yelmo corintio laureado a izquierda; águila con alas cerradas (símbolo de emisión) detrás; letra qoppa debajo; letra alfa delante.

4-



**DRACMA DE PLATA | Reino de Macedonia, aprox. 322-319 a. C.**

Dracma de plata (4,15 g y 18 mm). Reino de Macedonia. Rey Filipo III Arrideo, 323-317 a.C. Filipo era hermano de Alejandro Magno y lo sucedió a su muerte. Anverso: Cabeza de Heracles joven a la derecha, cubierta con piel de león. Reverso: ΦΙΛΙΠΠΟΥ. Zeus Aetophoros sentado a izquierda, con cetro y águila; Λ y antorcha delante (símbolos de la ceca de Amfípolis), monograma 'E debajo del trono.

5-



**DRACMA DE PLATA | Italia, aprox. 300 a. C.**

Dracma de plata (2,32 g y 16 mm). Italia: Bruttium, Terina. Anverso: Cabeza de la ninfa Terina a derecha, con collar y pendientes; triskeles detrás, THPINAIQN delante. Reverso: Nike sentada a izquierda sobre cippus, con caduceo.

6-



**DRACMA DE PLATA | Eubea, 290-271 a. C.**

Dracma de plata (3,37 g; 18 mm). Eubea: Calcis. Anverso: Cabeza de la ninfa epónima local Chalkis a derecha. Reverso: Águila matando serpiente a derecha; étnico parcial XΛΛ- arriba; trofeo (marca de emisión) delante.

7-



**ÓBOLO DE BRONCE | Acarnania, aprox. 219-211 a. C.**

Óbolo de bronce (6,72 g y 25 mm). Acarnania: Eníadas (Oiniadai). Anverso: Cabeza laureada de Zeus a derecha. Reverso: Cabeza del dios-río Aqueloo a derecha, OINIAΔAN arriba, monograma AKP detrás.

8-



**AS DE BRONCE | África romana, 7-6 a. C.**

As de bronce (14,5 g y 30 mm). África romana: Hadrumetum. Emperador Augusto; acuñación del procónsul L. Volusio Saturnino, 7-6 a.C. Anverso: L VOLVSIVS SATVR. Cabeza descubierta del procónsul L. Volusius Saturninus, a izquierda. Reverso: HADR. Cabeza radiada de Sol a derecha, tridente detrás. Es una de las pocas monedas encontradas en el mundo que tiene la cara del gobernador que la acuñó en vez de la del emperador.

9-



**AS DE BRONCE | África romana, 29-30 d. C.**

As de bronce (10,6 g y 26 mm). África romana: Útica. Emperador Tiberio; acuñación del procónsul C. Vibius Marus y el duoviro C. Caelius Pax, 29-30 d.C. Anverso: TI CAESAR DIVI AVGVSTI IMP VIII. Cabeza descubierta a derecha. Reverso: C VIBIO MARSO PRCOS III C CAELIVS PAX AVG II VIR. Livia con patera y cetro, sentada a derecha; DD/PP en campo. Livia era la madre de Augusto y madre de Tiberio. Se la muestra representando a la diosa Pax.

10-



**TETRADRACMA DE PLATA | Siria Romana, 110-111 d. C.**

Tetradracma de plata (13,41 g y 23 mm). Siria romana. Emperador Trajano, 98-117 d.C. Ceca de 110-111 d.C. Anverso: AY TOKP KAIC NEP TPAIANOC CEB ΓEPM ΔAK. Cabeza laureada a derecha, águila y maza debajo. Reverso: ΔΕΜΑΡΧ ΕΞ ΙΕ ΥΠΑΤ Ε. Busto laureado de joven Heracles / Melkart a derecha, piel de león sobre hombros.





### JARRÓN CON EL RETRATO DE RIVADAVIA

- PORCELANA COLOREADA Y DORADA A FUEGO

Se lo ve con papeles en los que se leen las principales reformas que llevó adelante como ministro de Gobierno de Buenos Aires: "Sistema representativo", "Reforma eclesiástica", "Tolerancia religiosa" y "Ley de Olvido" (por la cual se indultaba a quienes habían sido desterrados de Buenos Aires por causas políticas en los años previos).

La élite porteña apoyó con entusiasmo la política de Rivadavia. Pero a nivel popular generó rechazo por la reforma eclesiástica, que fue tomada como un ataque a la religión, y por medidas que trataban de afianzar los derechos de propiedad de los terratenientes frente a los paisanos.



**CARICATURA SOBRE REFORMAS RIVADAVIANAS**

- ANÓNIMO, CARICATURA REALIZADA EN 1822 EN LA QUE MARTÍN RODRÍGUEZ Y RIVADAVIA VEN A UN MUCHACHO PINTAR EN LA PARED "MUERAN LOS HEREJES"



**SILLÓN DEL RECTOR DE LA UNIVERSIDAD DE BUENOS AIRES**

- MADERA PINTADA EN NEGRO, RESPALDAR CON MOTIVOS FLORALES, RESPALDO Y ASIENTO TAPIZADOS EN BROCATO

Este sillón fue usado por los rectores de la UBA desde su fundación, el 12 de agosto de 1821, hasta 1881. Los impulsores de la creación de la universidad fueron el presbítero Antonio Sáenz, su primer rector, y el ministro Rivadavia, en su plan de modernizar la educación.

En sus inicios la UBA buscó un perfil utilitarista que la diferenciaba de la Universidad de Córdoba, fundada en 1613. La UBA se formó a partir de la fusión de instituciones y academias que ya existían y se dedicaban a diversas disciplinas.







### RETRATO DE LUCÍA PETRONA RIERA DE LÓPEZ

• JEAN-PHILIPPE GOULU, *RETRATO DE LUCÍA PETRONA RIERA DE LÓPEZ*, 1827  
ÓLEO SOBRE TELA

En 1823 Rivadavia creó la Sociedad de Beneficencia de Buenos Aires. La gestión estuvo a cargo de mujeres de la elite porteña. Con el financiamiento del tesoro público, la Sociedad de Beneficencia fundó escuelas para niñas pobres y dirigió las instituciones caritativas de las órdenes religiosas que se habían disuelto con la reforma eclesiástica.

Lucía Petrona fue parte de la Sociedad de Beneficencia desde 1825 hasta su muerte. Su esposo era Vicente López y Planes. En el retrato, las joyas y el vestido de estilo Imperio muestran su pertenencia a la élite. El libro que sostiene en su mano es *La mujer feliz*, del español Merino de Jesucristo, una novela que era usada de ejemplo para la educación de las jóvenes.





## 1820 - 1824 LAS REFORMAS RIVADAVIANAS EN BUENOS AIRES

El general Martín Rodríguez fue elegido gobernador de Buenos Aires en noviembre de 1820. Tras un breve gobierno, en diciembre, fue derrocado por un golpe de estado de militares que eligió al general de Caballadillo gobernador de la provincia.

Rodríguez realizó la mayor parte de las reformas: creó un gran sistema universitario, intervino en la reforma de la policía, mejoró la producción ganadera. Le sucedió Juan Manuel de Rosas, Manuel de Sarratea, y después Manuel de Heredia, Manuel José García.

El gobierno realizó una serie de reformas, implementadas a través del Ejecutivo, entre ellas:

- la reforma judicial, que organizó los tribunales, creó el Poder Judicial y el Poder Ejecutivo, y estableció el Poder Judicial y el Poder Ejecutivo.
- la reforma educativa, que creó el primer sistema de enseñanza primaria y secundaria.
- la ley de alfabetización, que promovió la alfabetización de la población.

Además, se creó el Colegio de San Carlos de los Niños y se creó el primer hospital, el Hospital de San Carlos.

Además, se creó el Colegio de San Carlos de los Niños y se creó el primer hospital, el Hospital de San Carlos.

1820 - 1824  
Reformas Rivadavianas en Buenos Aires







# EL CONGRESO CONSTITUYENTE: UNITARIOS VS. FEDERALES

## EL CONGRESO CONSTITUYENTE: UNITARIOS VS. FEDERALES

En 1824 las provincias se reunieron en un congreso para organizar el país. Surgieron dos partidos, el Unitario y el Federal, con proyectos enfrentados. Los unitarios contaban con más diputados e impusieron varias medidas, como la creación de un ejército y un banco nacional, y el nombramiento de un presidente antes de tener constitución. El elegido fue Rivadavia, referente unitario. La ciudad de Buenos Aires y su aduana fueron nacionalizadas. El resto de la provincia de Buenos Aires se dividiría en dos distritos nuevos.

Esas decisiones enojaron a muchos porteños. También hubo una fuerte oposición en otras provincias cuando el Congreso Constituyente empezó a intervenir para hacer cambios en su política interna. En 1826 se sancionó una constitución unitaria, pero la mayoría de las provincias la rechazó.

Al mismo tiempo, desde 1825 se libraba una guerra contra el Imperio del Brasil. La causa fue que en la Provincia Oriental (actual Uruguay), que había sido integrada a Brasil, empezó una rebelión que solicitó unirse al Congreso rioplatense.

Con la economía arruinada por esa guerra, más los enfrentamientos internos que llevaron a choques armados, el Congreso terminó fracasando y se disolvió. Otra vez quedaron solo provincias.





### RETRATO DE BERNARDINO RIVADAVIA

• ANÓNIMO, *RETRATO DE BERNARDINO RIVADAVIA*, 1815  
ÓLEO SOBRE TELA

En 1815 Rivadavia se hizo retratar en Londres y, a su regreso, trajo el cuadro.

En 1824, cuando terminó su período como ministro de Gobierno, viajó otra vez a Europa. Pero al año siguiente volvió al Río de la Plata cuando ya funcionaba el Congreso Constituyente, que se reunió por la presión británica para reconocer la independencia de todo el conjunto de provincias —y no solo negociar con Buenos Aires— y también ante la tensión creciente con el Imperio del Brasil por la Provincia Oriental.

Rivadavia se convirtió en el gran referente del partido unitario.



### RETRATO DEL CORONEL MANUEL DORREGO

• ANÓNIMO, *RETRATO DEL CORONEL MANUEL DORREGO*, 1828  
ÓLEO SOBRE TELA

Dorrego combatió en la guerra de Independencia y luego estuvo exiliado en Estados Unidos por motivos políticos. Allí observó de cerca el sistema federal. En 1826 ingresó al Congreso Constituyente como diputado por Santiago del Estero y se convirtió en el portavoz más destacado de la bancada federal. Además era una figura muy popular entre el “bajo pueblo” de Buenos Aires.

En agosto de 1827, tras la disolución del Congreso, Dorrego fue elegido gobernador de Buenos Aires. La Legislatura provincial le obsequió este retrato al año siguiente. Se lo ve apretando un rollo de papel en el que se lee “Paz” y “1828”, año en el que, bajo su mando, se acordó el final de la guerra con el Imperio de Brasil.





## 1825 – 1828

### LA GUERRA CONTRA EL IMPERIO BRASILEÑO

En 1822 el Imperio del Brasil se independizó de Portugal. La Provincia Oriental, que ocupaba desde 1816, fue transformada en una provincia imperial. Pero, en 1825, un grupo que pasó a la historia como Los Treinta y Tres Orientales inició una rebelión. Tras su victoria sobre los brasileños en la batalla de Sarandí, la Provincia Oriental se incorporó a las Provincias Unidas del Río de la Plata. Como respuesta, Brasil les declaró la guerra.

Los brasileños bloquearon el puerto de Buenos Aires, clave de la economía. Una pequeña escuadra rioplatense consiguió algunos triunfos sobre los bloqueadores, pero terminó derrotada. Por su parte, los brasileños fracasaron en su intento de tomar Carmen de Patagones, base de los buques corsarios rioplatenses.

En tierra, la ventaja fue para las Provincias Unidas. Su ejército —llamado “republicano” porque combatía a una monarquía— obtuvo una importante victoria en la batalla de Ituzaingó, pero esta no fue decisiva.

En ese contexto, Manuel García viajó a Río de Janeiro para negociar y lo hizo como un vencido: acordó que la Provincia Oriental seguiría siendo brasileña. Pero, en Buenos Aires, el Congreso desconoció el tratado. Ante el escándalo que se desató, el presidente Rivadavia tuvo que renunciar.

La guerra continuó. Los rioplatenses se apoderaron de las “misiones orientales” en el sur de Brasil. Sin embargo, ambos contendientes, con sus economías arruinadas, terminaron por aceptar la solución propuesta por los británicos: la provincia se convertiría en un país independiente. Así nació el Estado Oriental, hoy Uruguay.

**PROCLAMA DEL GOBERNADOR LAS HERAS**

• IMPRESO SOBRE PAPEL VERJURADO

Cuando el Imperio del Brasil declaró la guerra a las Provincias Unidas, Las Heras, gobernador de Buenos Aires y encargado interino del Poder Ejecutivo Nacional, realizó un llamado a las armas en defensa del republicanismo y en contra de la única monarquía que quedaba en América.

Pero la formación de un ejército fue una tarea muy complicada para el frágil Estado central que se intentaba crear en ese momento. Los abusos en el reclutamiento y la falta de paga llevaron a altos índices de desertión. También las diferencias entre algunas provincias y el Gobierno central afectaron los envíos de reclutas.



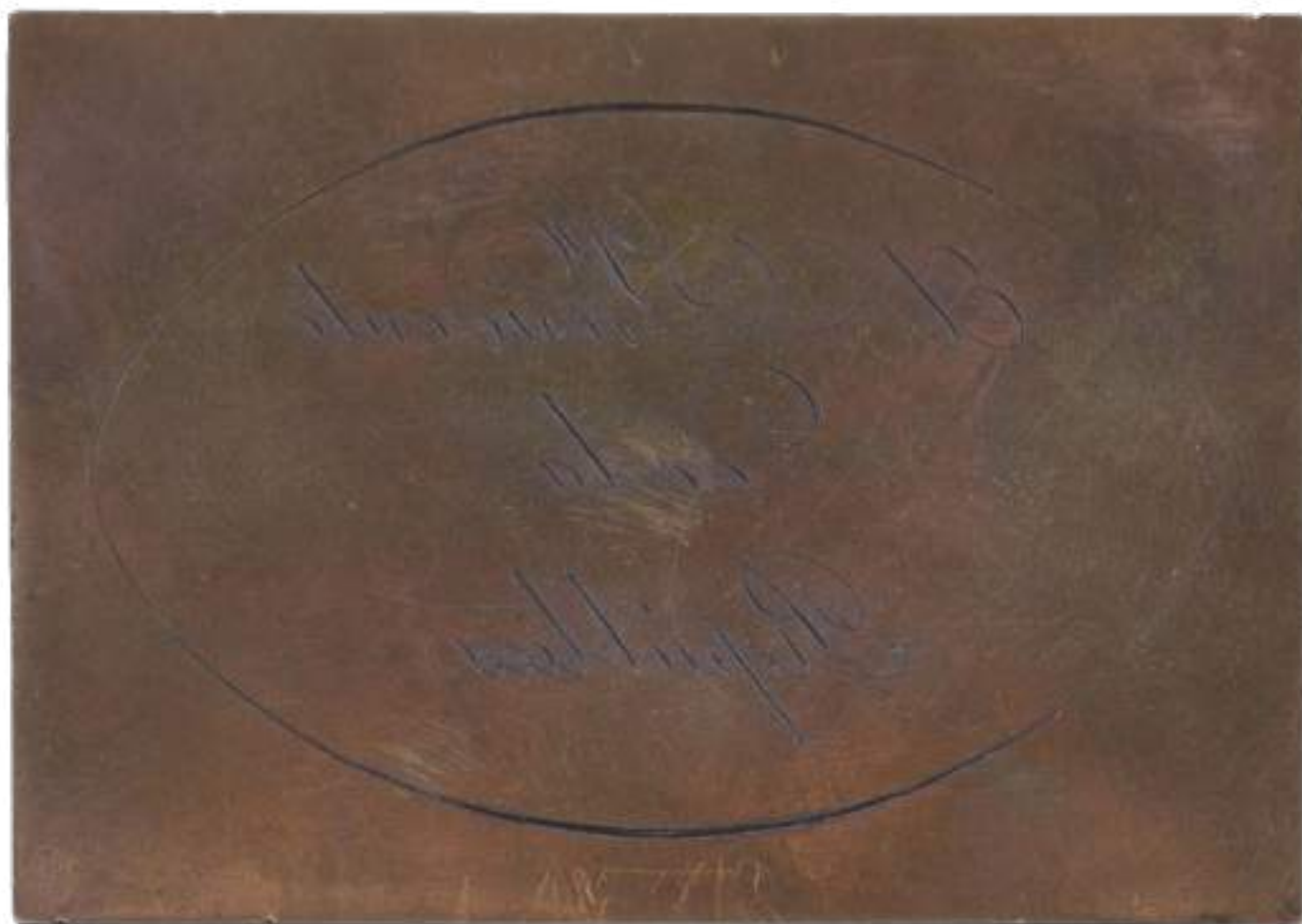

**TROQUEL PARA TARJETAS DEL PRESIDENTE BERNARDINO RIVADAVIA**

- PLACA DE COBRE CON LA INSCRIPCIÓN "EL PRESIDENTE DE LA REPÚBLICA", 1826

El Congreso creó el cargo de presidente para acelerar la toma de decisiones. El elegido fue Rivadavia, que asumió en febrero de 1826.

Durante su presidencia se adoptó por primera vez el nombre República Argentina, que, al ser singular, representaba mejor a los unitarios que el plural Provincias Unidas usado hasta entonces. La resistencia a su política centralista y la firma de una paz con Brasil que equivalía a una rendición —y no fue ratificada— generaron repudio. Rivadavia debió renunciar, un año y medio después de haber asumido.



**SABLE DEL ALMIRANTE GUILLERMO BROWN**

- HOJA DE ACERO DAMASQUINADO, BRONCE Y MARFIL  
VAINA DE CUERO Y BRONCE

Concedor de las aguas del Plata, Brown era la elección lógica a la hora de construir una escuadra contra el bloqueo brasileño.

Como el irlandés Brown, muchos tripulantes de los barcos rioplatenses eran extranjeros: ingleses, escoceses, griegos, sardos y estadounidenses, entre otros.

Brown fracasó al atacar Colonia, pero sus victorias en inferioridad de condiciones en el combate de Los Pozos y en Juncal le dieron una gran popularidad. Más tarde fue vencido en Monte Santiago y su escuadra quedó muy debilitada.

**LA GUERRA NAVAL**

- 1- CARLOS MOREL, *COMBATE DE LOS BAJÍOS DE ARREGUI*, FEBRERO DE 1828, 1848  
ÓLEO SOBRE TELA
- 2- JOSÉ MURATURE, *LA ESCUADRA ARGENTINA FRENTE A MONTEVIDEO*  
ÓLEO SOBRE TELA
- 3- ANÓNIMO, DIBUJO AL PASTEL DE LA BANDERA OBSEQUIADA AL ALMIRANTE BROWN  
POR SU TRIUNFO EN EL COMBATE DE LOS POZOS

El control de los ríos era esencial para el comercio, sin el cual Buenos Aires no podía recaudar recursos para sostener un esfuerzo militar. Se compraron barcos y se acondicionaron navíos mercantiles como buques de guerra para armar una escuadra. La armada brasileña era superior en número y armamento, pero los barcos comandados por Brown lograron hostigarla. También se desarrolló una activa guerra de corso en el mar.

1-





2-



3-







### BILLETE DE 1 PESO EMITIDO POR EL BANCO NACIONAL EN LA PRESIDENCIA DE RIVADAVIA

• IMPRESO SOBRE PAPEL, NUEVA YORK, 1827

Durante la guerra con Brasil la economía entró en crisis. Creció la deuda pública, y la emisión de papel moneda para cubrir el déficit fiscal disparó el valor del oro, que debía darle respaldo. Comenzó una gran inflación y se perdió la confianza en el papel moneda.

Para evitar la falsificación, en 1827, se encargó la impresión a la American Bank Note Co., en Nueva York. Este billete tiene retratos de héroes de la Independencia americana: el rostro de Simón Bolívar y el de George Washington.



### ESCUDO OTORGADO AL CORONEL FÉLIX DE OLAZÁBAL POR LA BATALLA DE ITUZAINGÓ

• PLATA GRABADA

Este enfrentamiento sucedió el 20 de febrero de 1827 cuando el ejército republicano invadió Río Grande del Sur, y terminó con la derrota y retirada del ejército imperial. Fue la batalla de mayor proporción de toda la guerra y la más grande librada en suelo brasileño en la historia.

Al mes siguiente el Congreso otorgó un escudo de honor a los soldados que participaron en Ituzaingó. Este perteneció a Olazábal, quien durante este combate dirigió el batallón encargado de cuidar la bandera del ejército.





### RETRATO MINIATURA DEL EMPERADOR PEDRO I

- ANÓNIMO, *RETRATO DEL EMPERADOR PEDRO I*  
MINIATURA AL ÓLEO SOBRE TELA

Don Pedro, hijo del rey de Portugal, lideró la independencia de Brasil y se convirtió en su primer emperador. Pese a la oposición creciente al conflicto en Brasil, Pedro se mantuvo intransigente en continuar la lucha, hasta que la imposibilidad de un triunfo lo obligó a aceptar la paz que proponían los británicos.



### PORTAPLIEGO DE HÚSAR BRASILEÑO

- CUERO Y METAL

Los portapliegos se usaban para llevar documentos. Este fue capturado por los rioplatenses a un soldado imperial del cuerpo de húsares en la batalla de Ituzaingó. Lleva una medalla con los caracteres "P.I.", en referencia al emperador Pedro I.



### PLUMA CON LA QUE SE FIRMÓ LA CONVENCION DE PAZ CON BRASIL

- PLUMA DE GANSO BLANCO

Hasta 1828, tanto el gobierno de Dorrego en Buenos Aires como el emperador en Brasil buscaron formas de ganar el conflicto. Finalmente ambas partes aceptaron que no podían conseguirlo.

Tomás Guido fue enviado como ministro plenipotenciario a Río de Janeiro. El 27 de agosto de 1828 usó esta pluma para firmar la Convención Preliminar de Paz, por la cual la “Provincia de Montevideo” se convertía en un “Estado libre e independiente”. No hubo ningún representante oriental en el acuerdo.



### SOMBRERO DEL GENERAL JOSÉ MARÍA PAZ

- TEXTIL IMITACIÓN PIEL, MOSTACILLAS, HILOS METÁLICOS, PLUMAS Y SEDA

Muchos oficiales veteranos de las guerras de Independencia regresaron al servicio para la guerra con Brasil. Entre ellos estaba Paz, que fue nombrado general durante el nuevo conflicto. Varios de estos oficiales se enfurecieron por las disidencias internas presentes durante la guerra y culparon a los federales de no haber podido continuar la lucha. Decidieron entonces intervenir contra ellos al frente de sus tropas. Paz marchó para eso hacia Córdoba, su provincia de origen. Comenzaba así una guerra civil.



NCIAS

Textual information on the left wall panel.



1801 - 1802  
LA BATAJILLA DE LOS ANDES  
INDEPENDENCIA



Interactive display table with various items including a compass, a map of the region, and other historical artifacts.

## 1828 – 1831

### EL FUSILAMIENTO DE DORREGO Y LA GUERRA CIVIL

En 1827 el Congreso se disolvió. Las provincias delegaron las relaciones exteriores en Buenos Aires y llamaron a una convención en Santa Fe para organizar el país de un modo federal.

El partido federal de Buenos Aires triunfó en las elecciones provinciales, y se nombró gobernador a Dorrego. Este estuvo a cargo de negociar la paz con Brasil, que fue bien recibida en las provincias porque el territorio oriental dejaba de estar en manos imperiales.

Sin embargo, varios oficiales del ejército republicano culparon a los federales de haber impedido la victoria por su falta de apoyo al Gobierno nacional. Luego decidieron relanzar el proyecto unitario a través de las armas: una columna se dirigió a Buenos Aires al mando de Lavalle y otra a Córdoba al mando de Paz.

En diciembre de 1828 Lavalle se hizo nombrar gobernador de Buenos Aires por la fuerza y ordenó fusilar a Dorrego. La indignación por el asesinato llevó a la formación de montoneras federales integradas por milicianos y paisanos, que, con el apoyo de fuerzas santafesinas, encerraron al ejército de Lavalle en la ciudad. Finalmente, Lavalle debió marcharse al exilio, y se designó a un nuevo gobernador federal: Juan Manuel de Rosas.

Por su parte, el general Paz venció al federal Bustos y ocupó Córdoba. Después derrotó al poderoso Quiroga. En la mayoría de las provincias, grupos unitarios se hicieron con el poder y formaron la Liga del Interior, con Paz como jefe militar. A su vez, las provincias del Litoral firmaron el Pacto Federal. En 1831 Paz cayó prisionero y Quiroga derrotó a los unitarios. La Liga se derrumbó y el país entero se volvió federal.





**MESA SOBRE LA QUE LAVALLE ESCRIBIÓ EL PARTE DE FUSILAMIENTO DE DORREGO**

• MADERA, PATAS TORNEADAS

El general Juan Lavalle apeló a su prestigio militar para actuar en política. El 1 de diciembre de 1828 usó a sus tropas para deponer a Dorrego, gobernador de Buenos Aires, y se hizo proclamar en ese cargo. Dorrego escapó y reunió un ejército, auxiliado por el comandante de milicias Juan Manuel de Rosas. Pero las fuerzas de Lavalle los derrotaron en Navarro. Dorrego fue detenido y entregado a Lavalle, que, instigado por líderes unitarios como Juan Cruz Varela y Salvador María del Carril, ordenó fusilarlo el 13 de diciembre. Lo justificó como un “bien público” para terminar con la anarquía que asociaba con el federalismo.

Ese mismo día redactó sobre esta mesa el parte del fusilamiento informando lo sucedido a su ministro de Gobierno, José Miguel Díaz Vélez.

“

**EL CORONEL DON  
MANUEL DORREGO  
ACABA DE SER  
FUSILADO  
POR MI ORDEN.**

**La historia, señor Ministro,  
juzgará imparcialmente si  
el coronel Dorrego ha debido  
o no morir.**

”

**JUAN LAVALLE**



• PARTE DEL FUSILAMIENTO DEL CORONEL DORREGO. REPRODUCCIÓN LITOGRAFICA DEL ORIGINAL FIRMADO POR EL GRAL. JUAN LAVALLE. BACLE Y CÍA.

1-

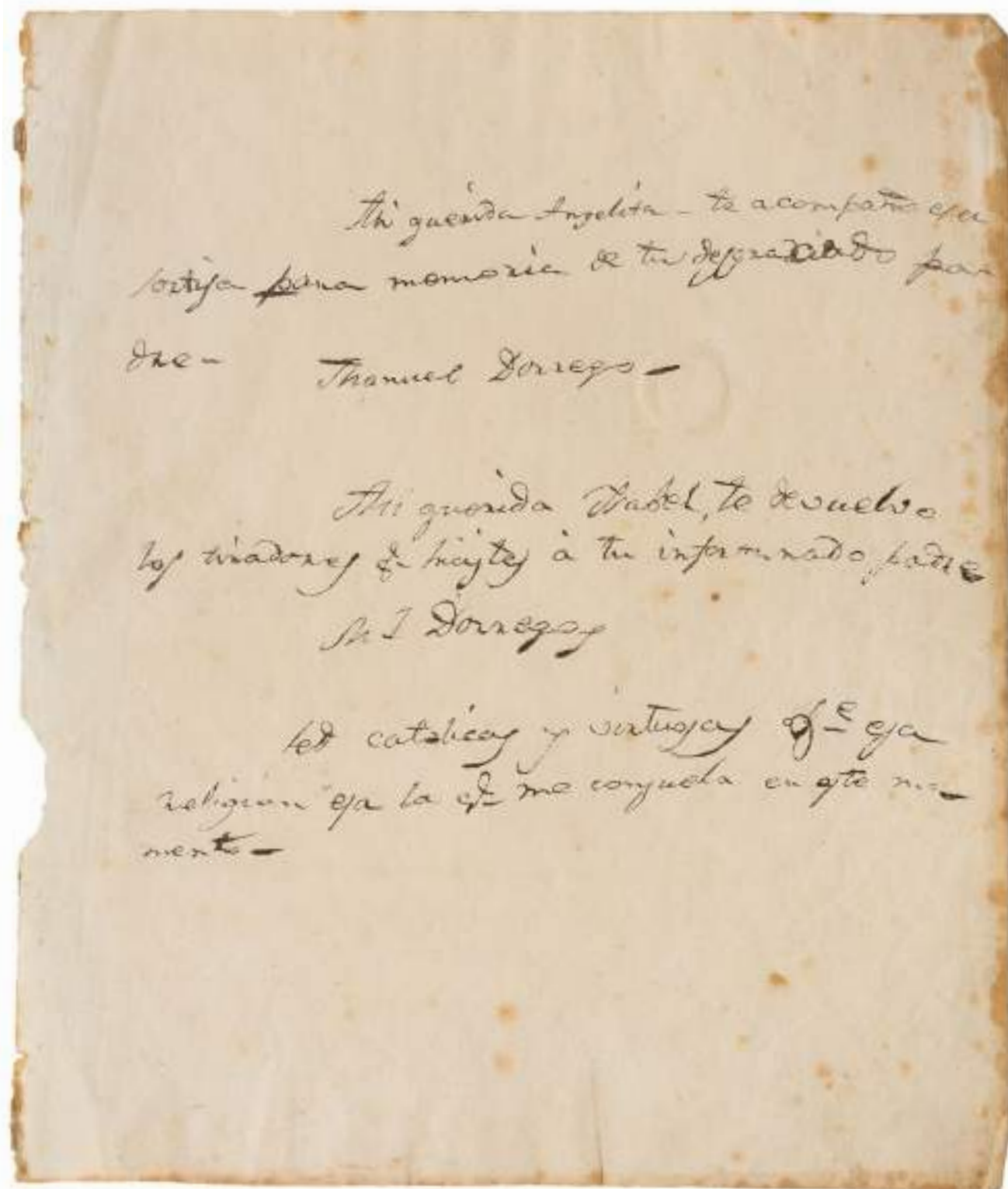

2-



### CARTA Y ANILLO DE MANUEL DORREGO

1- IMPRENTA CÉSAR H. BACLE, 1829  
LITOGRAFÍA

2- ANILLO DE ORO

Cuando le comunicaron a Dorrego la decisión de fusilarlo, le dieron una hora para escribir sus últimas cartas. En una de ellas pidió que no derramaran sangre para vengarlo. En esta copia que se exhibe, se despidió de sus hijas y de su esposa, a quien le mandó un mechón de pelo. A su hija mayor le envió unos tiradores que ella le había bordado, y a la menor, Angelita, este anillo, "en memoria" de su "desgraciado padre".

Estas litografías empezaron a circular por la ciudad tras su muerte, contribuyendo a la indignación de la población. La carta a su mujer y su retrato fueron las primeras litografías de la imprenta de la pareja César H. Bacle y Adrienne Pauline Macaire.





### MONTONERO FEDERAL DE BUENOS AIRES

- ANÓNIMO, *MONTONERO FEDERAL DE BUENOS AIRES*, 1829  
ÓLEO SOBRE CARTÓN

Después del fusilamiento de Dorrego, Rosas ordenó a los milicianos bonaerenses que se dispersaran y esperaran nuevas indicaciones. Pero hubo grupos de paisanos que empezaron a actuar por su cuenta como montoneras en Dolores, Chascomús, Monte, Luján y otras localidades. Las grandes tensiones que se habían acumulado por la crisis económica y el reclutamiento forzoso durante la guerra con el Brasil estallaron en este levantamiento popular de 1829.



### ESPADÍN DEL CORONEL FEDERICO RAUCH

- ESPADÍN DE ACERO, BRONCE Y NÁCAR  
VAINA DE BRONCE

Rauch fue un militar alemán que luchó en las guerras napoleónicas. En 1819 llegó a las Provincias Unidas y se unió al ejército. Comandó varias expediciones militares contra los indígenas en territorio bonaerense. En 1827 el presidente Rivadavia le obsequió este espadín por los servicios prestados en las luchas fronterizas.

En 1829 Lavalle lo envió a terminar con las montoneras que surgieron para vengar a Dorrego. Rauch se enfrentó a una fuerza federal apoyada por los ranqueles y uno de ellos lo mató.





### TRASLADO DEL CADÁVER DE DORREGO

- DIBUJO ARTHUR ONSLOW, IMPRENTA CÉSAR H. BACLE, *TRASLACIÓN DEL CADÁVER DEL EXCELENTÍSIMO SEÑOR GOBERNADOR MANUEL DORREGO*, 1829  
LITOGRAFÍA

Un año después de la ejecución de Dorrego, sus restos fueron exhumados de la fosa común donde habían sido enterrados, en Navarro. Lo identificaron por su ropa. El gobierno ordenó su traslado a Buenos Aires para ofrecerle un imponente funeral encabezado por Rosas. El evento, de fuerte carácter político, reivindicaba a Dorrego y convertía a Rosas en su heredero tanto en la conducción del federalismo provincial como en el papel de “padre de los pobres”.



### CERTIFICADO DE ALTA DE SOLDADO

- IMPRENTA CÉSAR H. BACLE, 1829  
LITOGRAFÍA

Los documentos como este se otorgaban a los soldados al finalizar el servicio militar. Este perteneció a un soldado pardo llamado Pantaleón Larra. Tiene ilustraciones de guerreros indígenas montados y de soldados federales. Estos certificados incluían una columna con información sobre el individuo y sus rasgos físicos. Se indica que Larra recibió una medalla de premio.

El documento data de octubre de 1829, mes en el que la imprenta de Bacle fue designada como “Litografía del Estado” y comenzó a producir documentos oficiales.







**ESCENA DE LA GUERRA CIVIL**

- JUAN FOSSA, *ESCENA DE LA GUERRA CIVIL*  
AGUADA SOBRE PAPEL

En la década de 1820 la caballería se convirtió en la principal arma de los conflictos rioplatenses, desplazando a la infantería. El manejo de la lanza y de las boleadoras, como se ve en esta imagen, era importante para los combates a caballo.



JUAN FOSSA  
**ESCENA DE LA GUERRA CIVIL**  
JEFE FEDERAL MAJAJA CON SU LANZA LAS BOLEADORAS  
DIRIGIDAS A LAS PATAS DE SU CABALLO



### RETRATO DEL GENERAL JOSÉ MARÍA PAZ

- DIBUJO DE ADRIENNE PAULINE MACAIRE, IMPRENTA CÉSAR H. BACLE, *RETRATO DEL GENERAL JOSÉ MARÍA PAZ*, 1829  
LITOGRAFÍA

Paz tuvo una actividad destacada en la guerra de Independencia —en la que perdió el uso de un brazo y comenzó a ser llamado “el manco”— y en el conflicto contra Brasil. Cuando ocupó Córdoba, ganó dos famosas batallas: la de La Tablada en 1829 y la de Oncativo en 1830, ambas contra tropas comandadas por Facundo Quiroga.



### BOLEADORAS CON LAS QUE FUE APRISIONADO JOSÉ MARÍA PAZ

- CUERO Y PIEDRA

Estas boleadoras pusieron fin a la guerra civil iniciada por el fusilamiento de Dorrego.

Los federales del Litoral habían comenzado a avanzar contra los unitarios, y Paz salió a darles batalla. El 10 de mayo de 1831, mientras hacía una inspección en el norte de Córdoba, una partida federal lo alcanzó. Estas boleadoras, que pertenecían al gaucho Francisco Zevallos, derribaron el caballo de Paz, que cayó prisionero. Sin su presencia, la Liga del Interior fue derrotada.





1829 - 1831  
EL FUSILAMIENTO DE DORRIGO  
Y LA BARRA CADA

“  
EL CORONEL DON  
MANUEL DORRIGO  
ACABA DE SER  
FUSILADO  
POR MI ORDEN.  
La historia, señor Ministro,  
juzgará imparcialmente si  
el coronel Dorrego ha debido  
o no morir.”  
”  
JUAN LAZARIZ



EL CONGRESO CONSTITUYENTE:  
UNITARIOS VS. FEDERALES

LAS PROVINCIAS

Interactive display case containing:

- Historical documents and maps.
- A map of Argentina with a red and blue highlighted region.
- A small framed painting.
- Textual information panels.

Interactive display case containing:

- A map of Argentina.
- Textual information panels.







# LA CONFEDERACIÓN



# LA CONFEDERACIÓN

En 1832 todas las provincias se sumaron al Pacto Federal, según el cual cada provincia conservaba su autonomía y solo delegaba en Buenos Aires el manejo de las relaciones exteriores. Existía el compromiso de llamar a un congreso constituyente, pero su convocatoria se pospuso. En 1834 se sumó una nueva provincia cuando Jujuy se separó de Salta.

La década de 1830 fue la más equilibrada entre las provincias. En Buenos Aires, la más rica y poderosa de todas, gobernaba el Partido Federal, aunque estaba dividido entre los seguidores de Juan Manuel de Rosas y sus opositores. Eso le impidió a Rosas proyectar todo su poder sobre el resto del país durante esos años.

Además, otros grandes líderes del federalismo tenían peso propio e influencia sobre otras provincias, como Facundo Quiroga en La Rioja, Estanislao López en Santa Fe y Alejandro Heredia en Tucumán. Incluso hubo provincias que mantuvieron relaciones exteriores sin pasar por Buenos Aires, como Mendoza al negociar con Chile y con el papa.

Desde 1835 Rosas consolidó su poder en Buenos Aires, pero pocos años después todos sus opositores emprendieron una guerra contra él en la que la violencia llegó a niveles desconocidos hasta entonces.



### EL RELOJ DE LAS CATORCE PROVINCIAS

- MADERA DE CEDRO TALLADA Y PINTADA

Este reloj celebra la unión de las provincias en la Confederación.

Está fechado en 1837, un año después de que San Luis definiera un escudo propio. El “escudo nacional” adoptado por la Asamblea del Año XIII preside el reloj, rodeado por 14 banderas, que representan a la totalidad de provincias desde 1834, cuando Jujuy se autonomizó de Salta. De él se desprende un collar eslabonado por flores con los escudos provinciales. Después de la Revolución, la mayoría de las provincias reemplazó los escudos coloniales de sus ciudades cabeceras por el escudo de la Asamblea, con todos sus elementos o con variaciones, expresando su adhesión a un nuevo proyecto de unión de los pueblos.





1



2



3



4



5



6



## LA CONFEDERACIÓN

En 1852 todas las provincias se sumaron al Pacto Federal, según el cual cada provincia conservaba su autonomía y podía delegar en Buenos Aires el manejo de las relaciones exteriores. Existía el compromiso de formar un congreso constituyente, pero su convocatoria se pospuso. En 1854 se sumó una nueva provincia cuando Jujuy se separó de Salta.

La década de 1850 fue la más equilibrada entre las provincias. En Buenos Aires, la más rica y poderosa de todas, gobernaba el Partido Federal. Surgió un clima de unidad entre los seguidores de Juan Manuel de Rosas y sus opositores. Eso le permitió a Rosas proyectar todo su poder sobre el resto del país durante esos años.

Además, otros grandes líderes del federalismo tenían peso propio o influencia sobre otras provincias, como Facundo Quiroga en La Rioja, Estanislao López en Santa Fe y Alejandro Heredia en Tucumán. Incluso hubo provincias que mantenían relaciones exteriores sin pasar por Buenos Aires, como Mendoza al negociar con Chile y con el papa.

Desde 1855 Rosas consolidó su poder en Buenos Aires, pero pocos años después todos sus opositores emprendieron una guerra contra él en la que la violencia llegó a niveles desconocidos hasta entonces.

### THE CONFEDERATION [CONFEDERATION]

In 1852, all provinces joined the Federal Pact, according to which each province retained its autonomy and could delegate to Buenos Aires the management of foreign relations. There was a commitment to convene a constituent congress, but its convening was postponed. In 1854, a new province joined when Jujuy separated from Salta.

The decade of the 1850s was the most balanced between the provinces. In Buenos Aires, the richest and most powerful of all, the Federal Party governed. A climate of unity emerged between the followers of Juan Manuel de Rosas and his opponents. This allowed Rosas to project all his power over the rest of the country during those years.





1-

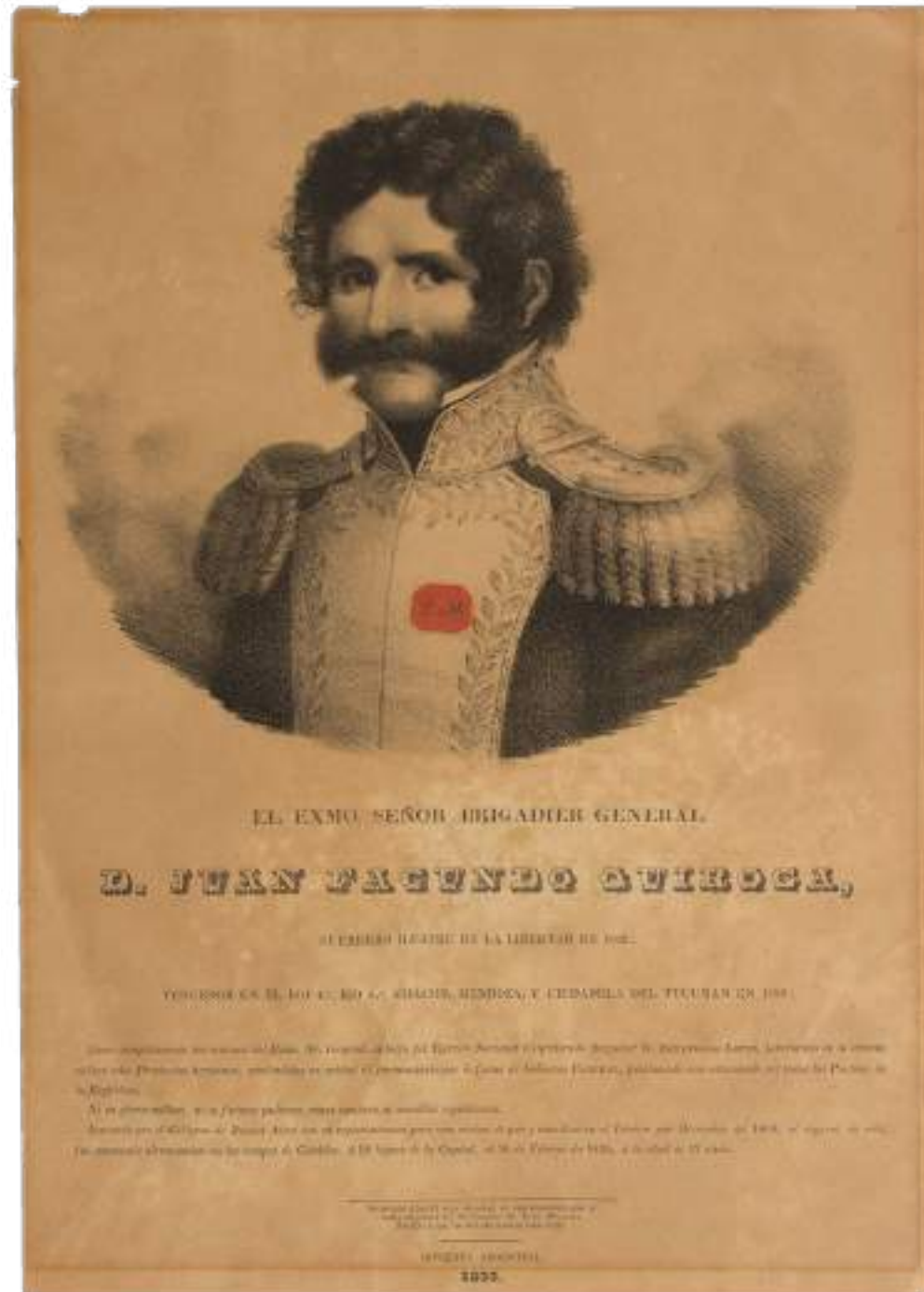

**RETRATO DE FACUNDO QUIROGA**

- IMPRENTA ARGENTINA, *RETRATO DE FACUNDO QUIROGA*, 1835 LITOGRAFÍA

Líder federal riojano.

2-



**RETRATO DE JUAN MANUEL DE ROSAS**

- HIPÓLITO MOULIN, *RETRATO DE JUAN MANUEL DE ROSAS*, 1835 LITOGRAFÍA

Gobernador de Buenos Aires (1829-1832 y 1835-1852).



3-



**RETRATO DE PASCUAL ECHAGÜE**

- DIBUJO CARLOS PELLEGRINI, IMPRENTA CÉSAR H. BACLE, *RETRATO DE PASCUAL ECHAGÜE*, 1830 LITOGRAFÍA

Gobernador de Entre Ríos (1832-1841) y Santa Fe (1842-1845).

4-



**RETRATO DE ESTANISLAO LÓPEZ**

- DIBUJO CARLOS PELLEGRINI, IMPRENTA CÉSAR H. BACLE, *RETRATO DE ESTANISLAO LÓPEZ*, 1830 LITOGRAFÍA

Gobernador de Santa Fe (1818-1838).

5-



**RETRATO DE ALEJANDRO HEREDIA**

- DIBUJO ADRIANNE PAULINE MACAIRE, IMPRENTA CÉSAR H. BACLE, *RETRATO DE ALEJANDRO HEREDIA* LITOGRAFÍA

Gobernador de Tucumán (1831-1838). "Protector del Norte" desde 1834.

6-

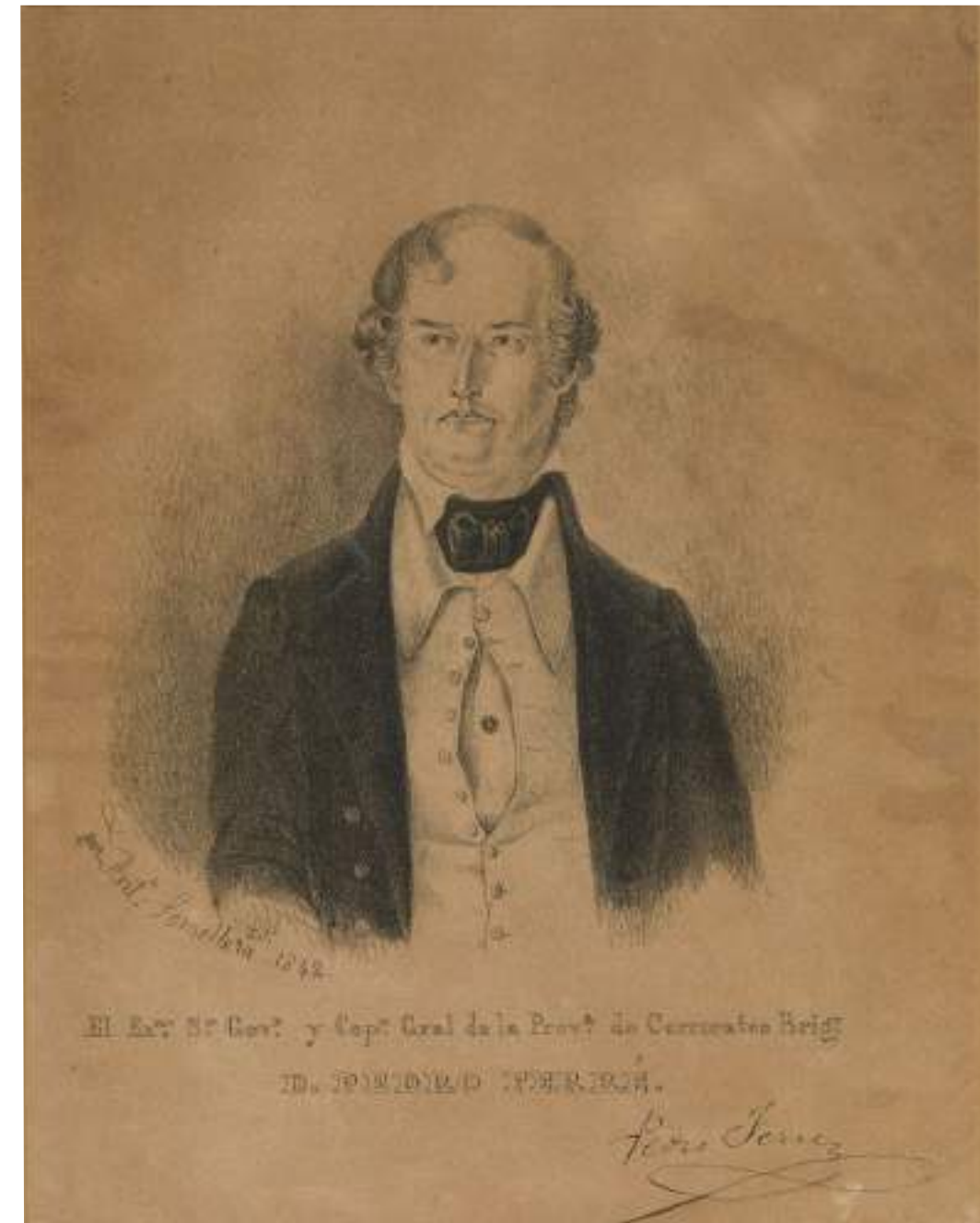

**RETRATO DE PEDRO FERRÉ**

- ANTONIO SOMELLERA, *RETRATO DE PEDRO FERRÉ*, 1842 LITOGRAFÍA

Gobernador de Corrientes (1824-1828, 1830-1833, 1839-1842).



# 1833

## AÑO AGITADO

En diciembre de 1832 Rosas terminó su mandato como gobernador porteño. La Legislatura le ofreció la reelección. Sin embargo, como la guerra civil había concluido, los diputados, pese a ser federales, le quitaron las facultades extraordinarias que Rosas había tenido porque desconfiaban de la concentración del poder. Por eso, Rosas no aceptó seguir.

En cambio, Rosas se puso al frente de una campaña militar hacia territorio indígena. El objetivo era coordinar las fuerzas de distintas provincias y “expedicionar contra los indios enemigos” para terminar con sus ataques sobre la población criolla y sobre los grupos de “indios amigos” que ayudaban a cuidar la frontera. Una columna avanzó desde Mendoza, otra desde Córdoba y otra desde Buenos Aires. La empresa fue exitosa y aumentó aún más el prestigio de Rosas.

En su ausencia, comenzó una disputa entre los federales de Buenos Aires, divididos en partidarios de Rosas y opositores. Se enfrentaron en las elecciones y en la prensa. En octubre se produjo la Revolución de los Restauradores, cuando los rosistas —liderados por Encarnación Ezcurra— se movilizaron armados para rodear la ciudad. El gobernador Juan Manuel Balcarce debió renunciar, y la oposición a Rosas quedó desarticulada.

Otro acontecimiento clave de ese año ocurrió el 3 de enero, cuando dos barcos de guerra británicos tomaron Puerto Soledad (en las islas Malvinas) y desalojaron a la pequeña guarnición que Buenos Aires mantenía allí. El Gobierno porteño elevó inmediatamente una queja a Londres, pero los británicos argumentaron que tenían antiguos derechos sobre las Islas. Así comenzó la usurpación de las Malvinas.

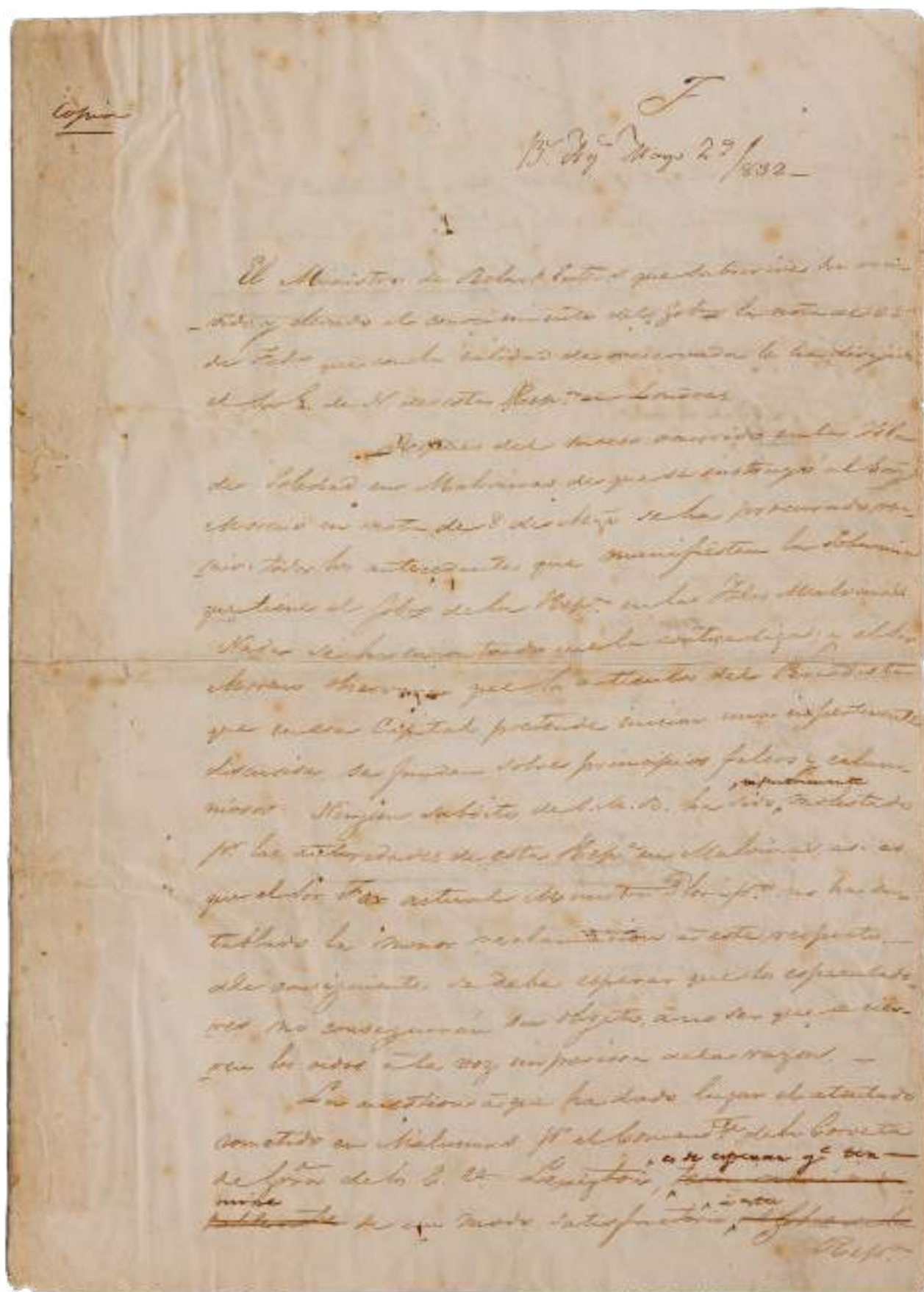

**DOCUMENTO SOBRE LA OCUPACIÓN DE LAS ISLAS MALVINAS**

• MANUEL MORENO, 1832  
MANUSCRITO

En diciembre de 1831 una goleta de los Estados Unidos atacó Puerto Soledad, después de que el gobernador de las islas Luis Vernet detuviera a barcos de ese país por pesca ilegal. Este documento recopila testimonios de quienes sufrieron el ataque. Buenos Aires protestó y envió a las Islas una nave con presidiarios para formar una colonia penal. Pero el accionar estadounidense fue aprovechado por el almirantazgo inglés: uno de sus buques tomó Puerto Soledad e inició la ocupación británica de las islas Malvinas.





**RETRATOS DE JUAN MANUEL DE ROSAS Y ENCARNACIÓN EZCURRA**

- ANÓNIMO, GENERAL DON JUAN MANUEL DE ROSAS Y SU ESPOSA  
ÓLEO SOBRE METAL

María de la Encarnación Ezcurra fue una de las mujeres con más poder durante el siglo XIX. Nacida en una familia de la elite comercial, al casarse en 1813 con Rosas formaron una fuerte sociedad. Cuando Rosas encabezó la expedición a los territorios indígenas, Encarnación fue su representante política en la ciudad. Ella consideraba que los otros líderes rosistas tenían una actitud tibia frente a los federales rivales de su marido. Ezcurra se convirtió entonces en la principal organizadora y agitadora de su bando.



**EL PERIÓDICO EL RESTAURADOR DE LAS LEYES**

- IMPRESIÓN TIPOGRÁFICA SOBRE PAPEL VITELA, 1833

Los federales porteños se dividieron en 1833 entre partidarios y opositores a Rosas (llamados “lomos negros”, por el color del borde de su boleta electoral). Cada grupo publicaba periódicos que atacaban a sus contrincantes, y en octubre se decidió juzgar a algunos de ellos por injurias. Uno fue el periódico rosista *El Restaurador de las Leyes*. Cuando llegó su turno, aparecieron carteles que anunciaban el juicio al Restaurador de las Leyes, que era como se conocía a Rosas. Mucha gente, pensando que se trataba de él y no del periódico, se movilizó para impedirlo. Así empezó la “Revolución de los Restauradores”.

1-



2-



**LOS OFICIALES NEGROS**

1- BETBELE, *RETRATO DEL CORONEL DOMINGO SOSA*  
 LITOGRAFÍA

2- ANÓNIMO, *RETRATO DEL CORONEL LORENZO BARCALA*  
 ÓLEO SOBRE METAL

A partir de la guerra de Independencia hubo varios afrodescendientes que lograron un ascenso social por su incorporación a las milicias y los ejércitos. Dos de ellos, de destacada carrera militar previa, participaron en la expedición sobre los territorios indígenas. En la columna de Córdoba estuvo Lorenzo Barcala, quien tuvo una trayectoria política en el bando unitario. En la columna de Buenos Aires sirvió Domingo Sosa, quien fue federal pero contrario a Rosas.



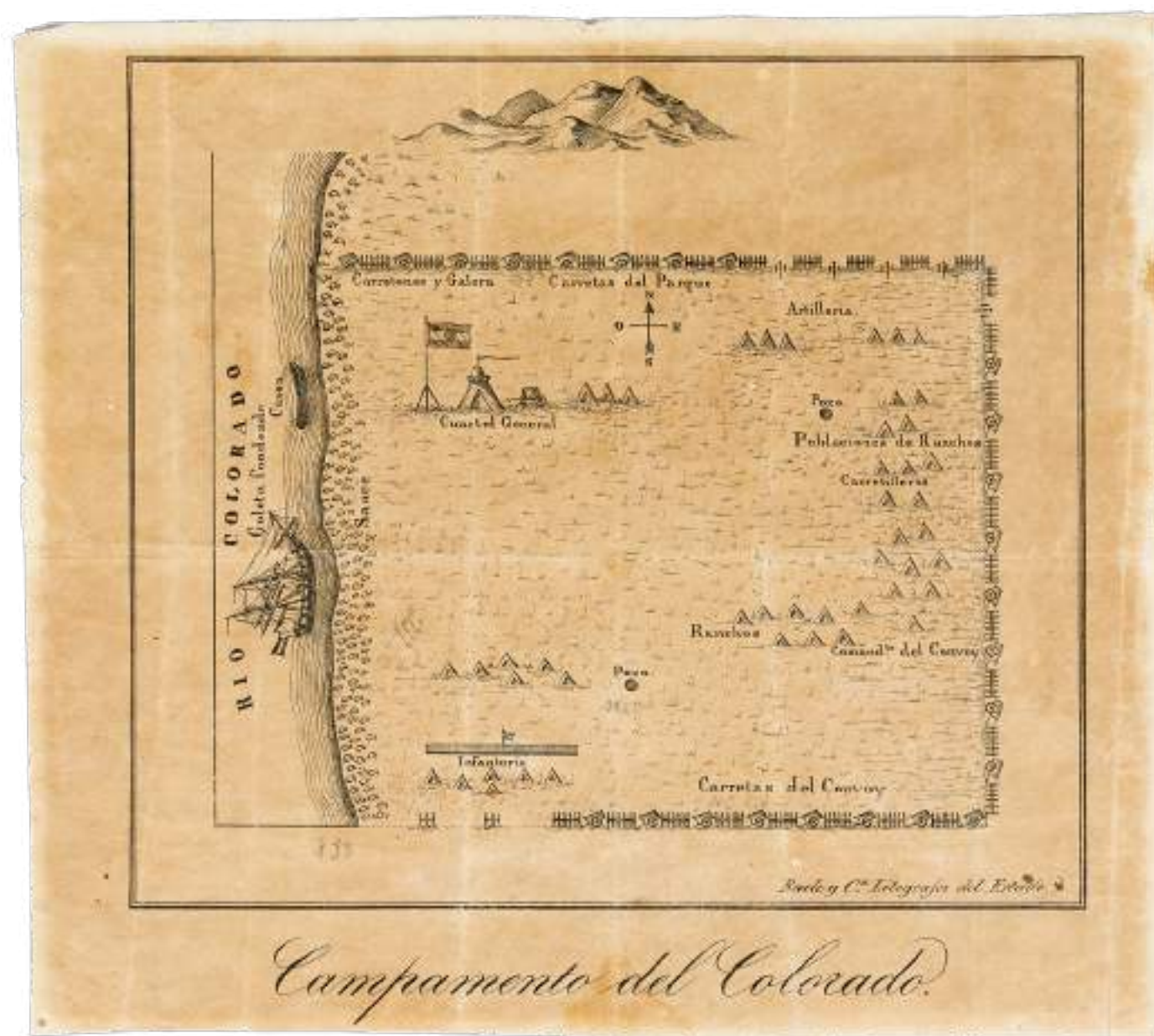

**PLANO DEL CAMPAMENTO DEL COLORADO**

- IMPRENTA CÉSAR H. BACLE  
LITOGRAFÍA

La columna porteña al mando de Rosas penetró profundamente en territorio indígena, pasó el río Colorado —donde estuvo el campamento dibujado en este plano— y después el río Negro. Fue atacando a distintos grupos de “indios enemigos”, liberó cautivas cristianas e hizo prisioneros a muchas mujeres y niños indígenas.



**SABLE DE HONOR DE JUAN MANUEL DE ROSAS**

- ACERO, BRONCE Y ORO  
FABRICADO POR COULAUX FRÉRES, FRANCIA

La campaña contra los indígenas se dio por finalizada el 25 de mayo de 1834. Como reconocimiento, la Sala de Representantes —así se denominaba la Legislatura de la provincia de Buenos Aires— proclamó a Rosas “Héroe del Desierto” y dio recompensas a él y a sus soldados. Uno de los premios entregados a Rosas fue esta espada de honor. También le otorgaron la isla de Choele Choel, pero la cambió por 60 leguas de tierra en el interior de la frontera porteña.





BATALLA DE MENDOZA



### 1833 AÑO AGITADO

En diciembre de 1832 Rosas terminó su mandato como gobernador porteño. La legislatura le otorgó la reelección. Sin embargo, como la guerra civil había continuado, los diputados, para no ser heterodoxos, le quitaron las facultades para nombrar y destituir a Rosas, lo que provocó la desconfianza de la concentración del poder. Por eso, Rosas no volvió a gobernar.

En su lugar, se puso al frente de una comisión militar que tenía la tarea de investigar y "reorganizar" contra los rebeldes "aquellos que se habían unido a los grupos de 'hombres buenos' que ayudaban a cubrir la frontera. Una columna enviada desde Mendoza, otra desde Córdoba y otra desde Buenos Aires. La campaña fue exitosa y aumentó así más el prestigio de Rosas.

En su ausencia, comenzó una disputa entre los Federalistas de Buenos Aires, divididos en partidarios de Rosas y opositores. Se enfrentaron en las elecciones y en la guerra. El 20 de octubre se produjo la Rebelión de los Treinta y tres, cuando los militares - liderados por Rosas - se manifestaron en su apoyo para reafirmar la unidad. El gobernador Juan Manuel de Rosas volvió a gobernar, a la vez que se reafirmó el poder de Rosas.

Uno de los acontecimientos clave de ese año ocurrió el 3 de enero, cuando dos barcos de guerra británicos bombardearon Puerto San José y destruyeron a la pequeña guarnición que Buenos Aires mantenía allí. El Gobierno porteño pidió inmediatamente una guarnición en Londres, pero los británicos argumentaron que tenían antiguos derechos sobre las islas. Así comenzó la ocupación de las Malvinas.

1833  
AÑO AGITADO



# 1835

## EL ASESINATO DE QUIROGA

Quiroga era uno de los tres principales líderes políticos de la Confederación. Su influencia era muy grande en las provincias cordilleranas. Los otros dos eran Rosas, quien todavía tenía mucha oposición entre los propios federales de Buenos Aires, y Estanislao López, cuyo influjo se extendía desde Santa Fe a Entre Ríos, Santiago del Estero y Córdoba, que era dirigida por los hermanos Reinafé. Quiroga tenía una buena relación con Rosas y, en cambio, una muy tensa con López.

En 1834, a pedido del Gobierno de Buenos Aires, Quiroga viajó a mediar en un conflicto entre Salta y Tucumán. De regreso, mientras atravesaba Córdoba, una partida enviada por los Reinafé lo asesinó en Barranca Yaco en febrero de 1835. Nunca se supo bien la causa. Sí es claro que los Reinafé, cercanos a López, acusaban a Quiroga de haber apoyado una conspiración cordobesa en su contra.

La noticia causó conmoción en Buenos Aires. Muchos pensaron que podía desencadenarse una nueva guerra civil, como había ocurrido tras la muerte de Dorrego. Para evitarlo, decidieron ofrecerle a Rosas lo que le habían negado hasta entonces: las facultades extraordinarias para gobernar. Aún más: le otorgaron la suma del poder público, con lo cual todo el poder provincial se concentró en su persona.

Los Reinafé y Santos Pérez, el asesino de Quiroga, fueron juzgados en Buenos Aires y condenados a muerte.



**ASESINATO DEL GENERAL JUAN FACUNDO QUIROGA**

- ANÓNIMO, ASESINATO DEL GENERAL JUAN FACUNDO QUIROGA CON SU COMITIVA EN BARRANCA YACO, EL 16 DE FEBRERO DE 1835 ACUARELA

**“ ATROZ ASESINATO COMETIDO EN BARRANCA YACO EL 16 DE FEBRERO DE 1835 CONTRA EL BENEMÉRITO GENERAL DON FACUNDO QUIROGA ”**



**PETACA**

- CUERO CRUDO Y HIERRO

Se encontraba en la diligencia en la que fue asesinado Facundo Quiroga. La llevaba José M. Lueges, el encargado de correo, y la salvó Agustín Marín, el único sobreviviente del evento.



## LOS APOYOS DE ROSAS

El poder de Rosas en Buenos Aires, que se consolidó a partir de 1835, fue apoyado por diversos sectores de la provincia:

- ▶ un grupo de grandes estancieros que, como el propio Rosas y sus primos, los Anchorena, habían sido partidarios de los rivadavianos pero se volvieron federales en 1826, cuando el Congreso dividió Buenos Aires y nacionalizó la capital;
- ▶ pequeños y medianos productores rurales, favorecidos por la política de paz en las fronteras, por la elevación de las tarifas para evitar la importación de trigo y harina, y por las facilidades que daba el Gobierno para acceder a la propiedad de la tierra;
- ▶ los “indios amigos”, que se instalaban en tierras controladas por la provincia, recibían recursos y defendían la frontera. Los más importantes eran los grupos de los caciques Catriel y Cachul;
- ▶ miembros del “bajo pueblo” de la ciudad que, desde la época de Dorrego, adherían al partido federal porque prestaba atención a algunos problemas populares; muchas mujeres integraban redes de asistencia organizadas por las hermanas Encarnación y María Josefa Ezcurra;
- ▶ una gran parte de la población negra urbana, agrupada en organizaciones llamadas “sociedades africanas”;
- ▶ los artesanos porteños, a quienes Rosas protegió de la competencia extranjera con una ley de aduanas en 1835.

En la ciudad surgió también un club político rosista, la Sociedad Popular Restauradora, que se movilizaba en las elecciones, en actos de apoyo al gobernador y para hostilizar a sus enemigos.

Además, Rosas utilizó los abundantes recursos de su provincia para formar un ejército poderoso, que sería fundamental en los años siguientes.



### RETRATO DEL GENERAL JUAN MANUEL DE ROSAS

- CAYETANO DESCALZI, *RETRATO DEL GENERAL JUAN MANUEL DE ROSAS*, APROX. 1840  
ÓLEO SOBRE TELA

La difusión de la imagen de Rosas fue un elemento clave a la hora de exaltar su figura y lograr una identificación con la gente. Sin embargo, Rosas sentía aversión a posar, por lo que la mayoría de los retratos existentes son copias o versiones de unos pocos originales.

Este retrato, conocido como “Rosas el grande”, es una de sus representaciones más idealizadas y reconocidas.





### INDIOS PAMPAS

- DIBUJO CARLOS MOREL, IMPRENTA GREGORIO IBARRA, *INDIOS PAMPAS*, 1841  
LITOGRAFÍA

Rosas consolidó el vínculo con los “indios amigos”, en lo que se conoció como “negocio pacífico de los indios”: a cambio de no realizar “malones” —incursiones y saqueos— recibían un pago anual en dinero, ganado o yerba por parte del Estado provincial. Los grupos principales eran los de los caciques Catriel y Cachul, ubicados en Azul y Tapalqué. Si bien la violencia y los conflictos se redujeron mucho en la frontera, no fueron eliminados totalmente.







**PONCHO DE JUAN MANUEL DE ROSAS TEJIDO POR LOS PAMPAS**

- DE UNA PIEZA DE LANA CON GUARDAS CON MOTIVOS GEOMÉTRICOS





**PONCHO DE JUAN MANUEL DE ROSAS TEJIDO POR LOS PAMPAS**

• LANA Y ALGODÓN





• DOROTEO DE PLOT, LAS ESCLAVAS DE BUES. AYS. DEMUESTRAN SER LIBRES Y GRATAS A SU NOBLE LIBERTADOR, 1841  
ÓLEO SOBRE TELA





### BANDERA DE LA NACIÓN MORA

- SEDA E HILOS METÁLICOS

Las naciones africanas fueron una parte importante de la sociedad porteña durante este período. Surgidas a fines del siglo XVIII, estas organizaciones fueron reconocidas y reglamentadas entre 1821 y 1823. Algunos de sus principales objetivos eran reunir fondos para liberar a sus integrantes esclavizados y adquirir terrenos donde reunirse. También prestaban socorro económico y sanitario a los miembros que lo necesitasen. La Nación Mora se institucionalizó en 1825 y poseía un terreno y ranchos en la calle Chile.



- DETALLE REVERSO DE LA BANDERA



### BANDERA DE LA NACIÓN MUÑIBÁN

- SEDA

La mayoría de los nombres de las naciones estaban ligados a etnias o a regiones de África. Esto no significaba necesariamente que para integrar estos grupos fuera un requisito tener la misma procedencia exacta. En algunos casos, el nombre podía indicar la proveniencia de una mayoría de sus integrantes o el lugar donde fueron embarcados como esclavos. En otros, algunos líderes lograban imponer su propio lugar de origen. Muchas sociedades desarrollaron un fuerte vínculo con el federalismo de Rosas, como es claro en esta bandera.



### PEINETA FEDERAL

- CAREY CALADO CON INCISIÓN EN LETRAS ROJAS

Las mujeres no tenían derecho a voto, pero participaban de la vida política, en reuniones y movilizaciones callejeras o llevando proclamas en sus atuendos.

Esta peineta declara: "¡Viva la heroína de los federales! Soy hasta la muerte, firme, fiel y fuerte". La identificación de Encarnación Ezcurra como heroína federal fue tan frecuente que no era necesario nombrarla.



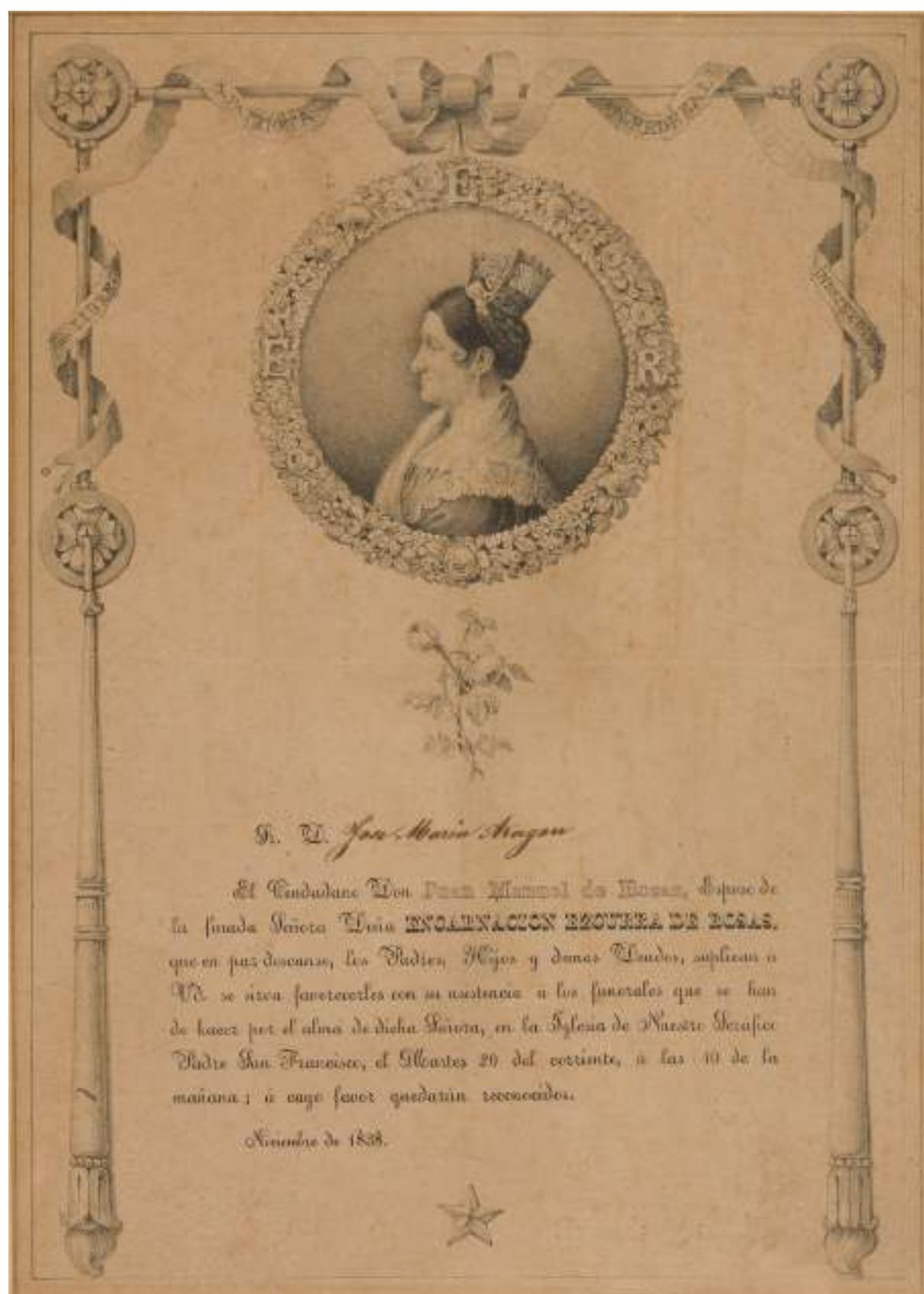

### INVITACIÓN A LOS FUNERALES DE ENCARNACIÓN EZCURRA DE ROSAS

• ANÓNIMO, INVITACIÓN A LOS FUNERALES DE ENCARNACIÓN EZCURRA DE ROSAS, 1838  
LITOGRAFÍA

El 20 de octubre de 1838 falleció Encarnación, a los 43 años. Una multitud acompañó el féretro hasta la iglesia de San Francisco junto a autoridades, diplomáticos extranjeros y jefes militares. Las ceremonias se repitieron al mes siguiente en parroquias de la ciudad y las zonas rurales. Su funeral fue una gran manifestación política, la más importante dedicada a una mujer hasta ese momento.

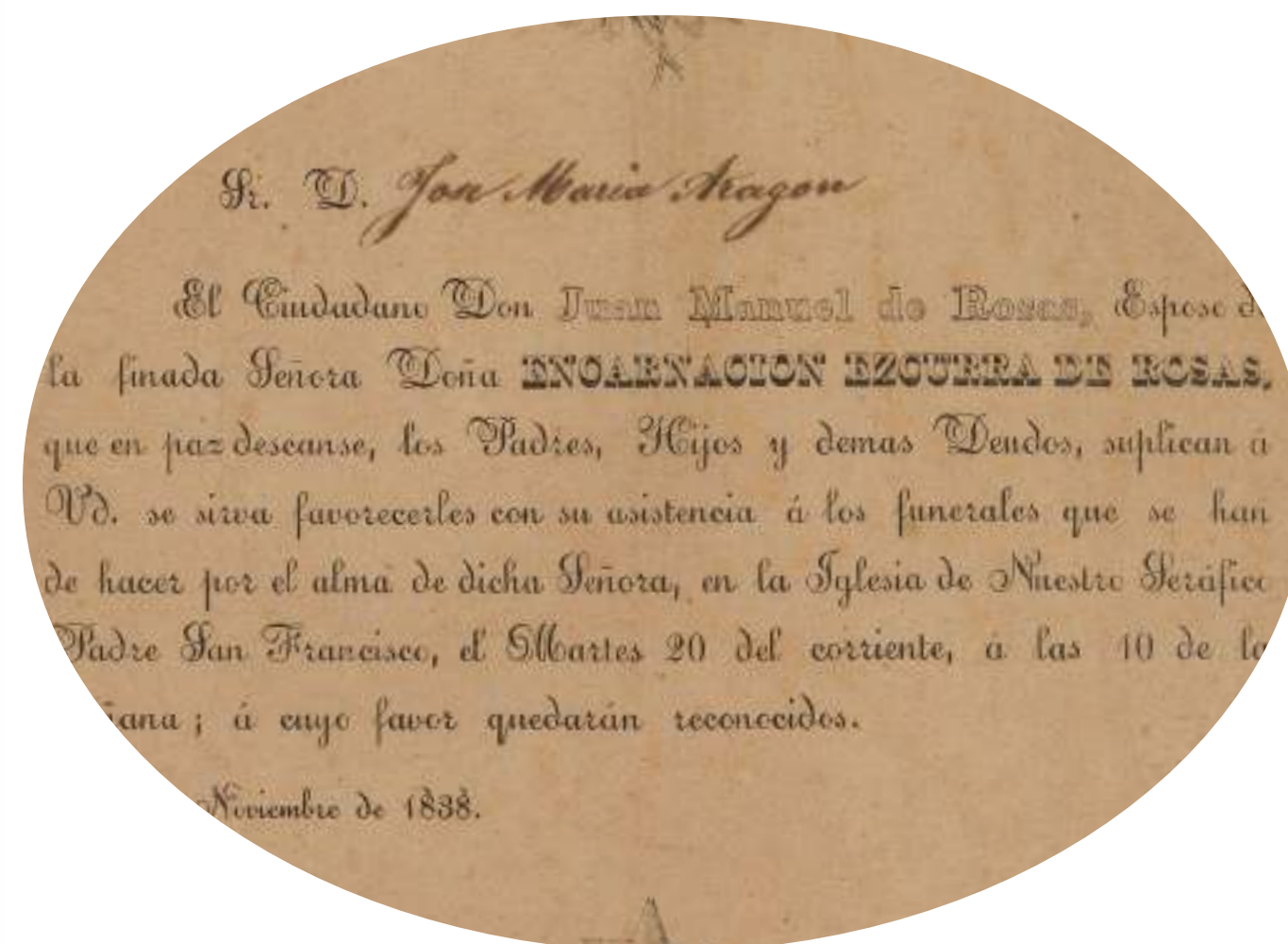





**PROCLAMA EN LA QUE ROSAS ORDENA CESAR EL LUTO POR SU ESPOSA**

- IMPRENTA DEL ESTADO, 1840  
IMPRESIÓN TIPOGRÁFICA SOBRE PAPEL Y DOCE ROSAS DE SEDA ROJA

El luto oficial por Encarnación Ezcurra había establecido el uso obligatorio de corbata y cintas negras en el brazo y en el sombrero, junto a la divisa federal. No fue solo una muestra de amor y respeto: su imagen era poderosa a nivel popular, y la ausencia de su acción política se notó en el gobierno. Cumplidos dos años del luto, Rosas le dio fin con esta proclama.

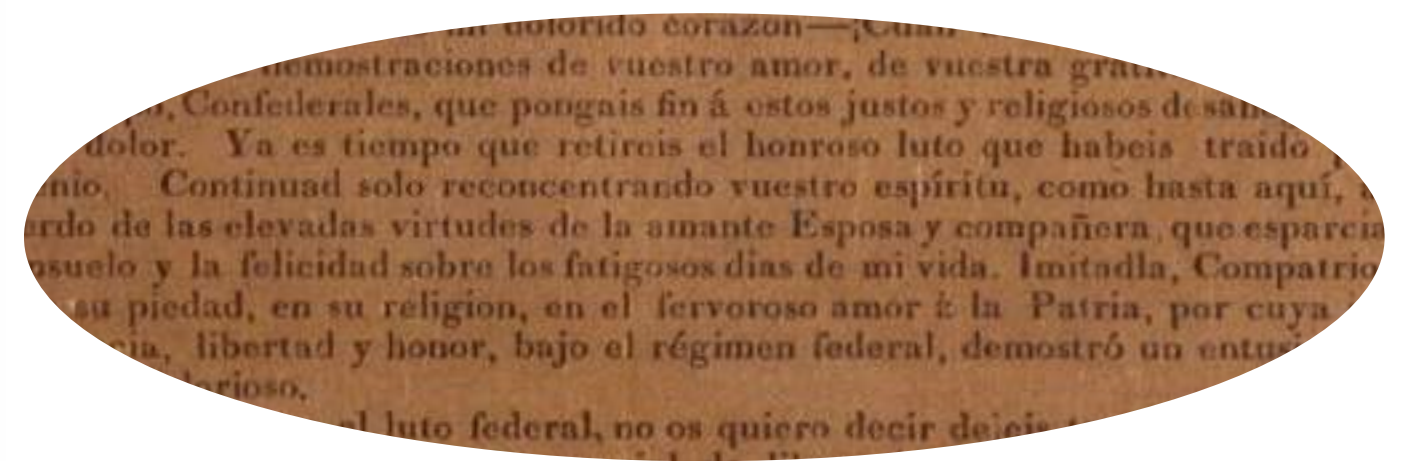





### RETRATO DE JULIÁN GONZÁLEZ SALOMÓN

• ANÓNIMO, *RETRATO DE JULIÁN GONZÁLEZ SALOMÓN*  
ÓLEO SOBRE METAL

Salomón tenía una pulpería frente a la iglesia de San Nicolás (donde hoy está el Obelisco), que se convirtió en la sede de la Sociedad Popular Restauradora, de la que él fue presidente. Era un club político de apoyo a Rosas, creado en 1833 después de la "Revolución de los Restauradores". La Sociedad Popular Restauradora manifestaba su apoyo a Rosas en contextos públicos y se dedicaba a presionar a los opositores. Algunos de sus miembros crearon un brazo armado: la Mazorca.

### EL ROJO FEDERAL

1- TESTERAS PARA CABALLOS. LANA Y PLUMAS

2- CAMISA DE SOLDADO FEDERAL. LANA, TERCIOPELO DE SEDA Y BOTONES METÁLICOS

En 1835, Rosas anuló el uso del celeste y del verde en los uniformes militares, por considerarlos colores unitarios. Los soldados federales en distintas provincias usaban el colorado como forma de identificarse y distinguirse de sus enemigos políticos.

1-



2-







### SOLDADO FEDERAL

- MAURICIO RUGENDAS (ATRIBUIDO), *SOLDADO FEDERAL*, 1845  
ÓLEO SOBRE TELA

El color rojo representaba a los federales y fue usado por diversas unidades militares, que imitaron el uniforme llevado desde 1820 por los Colorados del Monte, un cuerpo miliciano creado por Rosas.

El objetivo de Rosas era llegar al orden a través de exagerar la politización que ya existía en la sociedad. Todo debía pintarse de rojo: si solo hubiera federales —la única posición política permitida—, dejaría de haber competencia política real.



### SOLDADOS DEL EJÉRCITO DE ROSAS EN UN MOMENTO DE DESCANSO

- ANÓNIMO, *SOLDADOS DEL EJÉRCITO DE ROSAS EN UN MOMENTO DE DESCANSO*  
ÓLEO SOBRE PAPEL

Rosas tuvo en el poder militar un importante pilar. El cuartel de Santos Lugares, existente desde 1838 a poca distancia de la ciudad de Buenos Aires, se convirtió en 1840 en el centro militar del gobierno. Allí se acantonaban sus tropas y se permitió el acampe de una fuerza de cientos de “indios amigos”. En tiempos de tensión política y militar, el gobernador se trasladaba allí. También funcionaba como prisión.





# ECONOMÍA

Desde la década de 1820 las provincias del Norte establecieron  
su propia administración con Buenos Aires, desafiando  
la autoridad central con el comercio atlántico.

Con la apertura del libre comercio, los comerciantes se afiliaron del Norte  
y desde Europa. Los comerciantes de Buenos Aires, desafiando  
la autoridad central, que les dio la tierra fiscal casi sin costo. Así surgieron grandes  
latifundios, sobre todo al sur del río Paraná, dedicados a la producción  
de carne para exportar. Junto a los latifundios había áreas de pequeños  
productores de ganado y de trigo, algunos eran propietarios  
de arrendatarios. Y otros, algunos ocupados de tierras de los estados  
del Estado. Como la mano de obra era escasa, Buenos Aires creó  
un destino de inmigrantes, y lo mismo ocurrió en otros puertos.

El estado no había pocos impuestos en las provincias. Único impuesto  
aplicable a los importadores. Buenos Aires, con la aduana de Buenos Aires,  
hizo un comercio importante, generando muchas ganancias. Eso causó  
gran descontento. Durante los años de 1820 y 1840 la producción  
del puerto era tres veces mayor que la de los otros 15 puertos juntos.

Fuerzas impulsó políticas proteccionistas frente al Mercosur.  
En 1828 Buenos Aires sancionó una ley de aduanas que anuló los derechos  
de importación para proteger las manufacturas de Buenos Aires.  
Se favoreció a los productos de Córdoba y Santiago del Estero,  
y no benefició a los de Corrientes ni a los de Montevideo.

# ECONOMY

...



## LA CONFEDERACIÓN

...

## “ ATROZ ASESINATO COMETIDO EN BARRANCO EL 16 DE FEBRERO CONTRA EL BENEMÉRITO DON FACUNDO QUIROGA ”

### LA APERTURA DE BARRANCO

...



## LA ECONOMÍA

Desde la década de 1820 las provincias del Norte establecieron vínculos comerciales con Bolivia, las de Cuyo con Chile, y las del Litoral y Córdoba con el mercado atlántico.

Tras la apertura del libre comercio, los británicos se adueñaron del tráfico hacia y desde Europa. Los comerciantes de Buenos Aires, desplazados, volcaron sus capitales a la ganadería vacuna, ayudados por el Gobierno provincial, que les dio la tierra fiscal casi sin costo. Así surgieron grandes estancias, sobre todo al sur del río Salado, dedicadas a la producción de cueros para exportar. Junto a las estancias había miles de pequeños y medianos productores de ganado y de trigo: algunos eran propietarios; otros, arrendatarios, y otros, simples ocupantes de tierras de las estancias o del Estado. Como la mano de obra era escasa, Buenos Aires creció como destino de migrantes, y lo mismo ocurrió en Entre Ríos.

El Estado cobraba pocos impuestos en las provincias. El único significativo se aplicaba a las importaciones. Por eso, solo la aduana de Buenos Aires, que tenía un comercio importante, generaba muchos recursos. Eso causó un gran desequilibrio. Durante las décadas de 1830 y 1840 la recaudación anual porteña era tres veces mayor que la de las otras 13 provincias juntas.

Corrientes impulsó políticas proteccionistas frente al librecambismo. En 1835 Rosas sancionó una ley de aduanas que subió los aranceles a las importaciones para proteger las manufacturas de Buenos Aires. La ley favoreció a los productos de Córdoba y Santiago del Estero, pero no benefició a los de Corrientes ni a los de Mendoza.



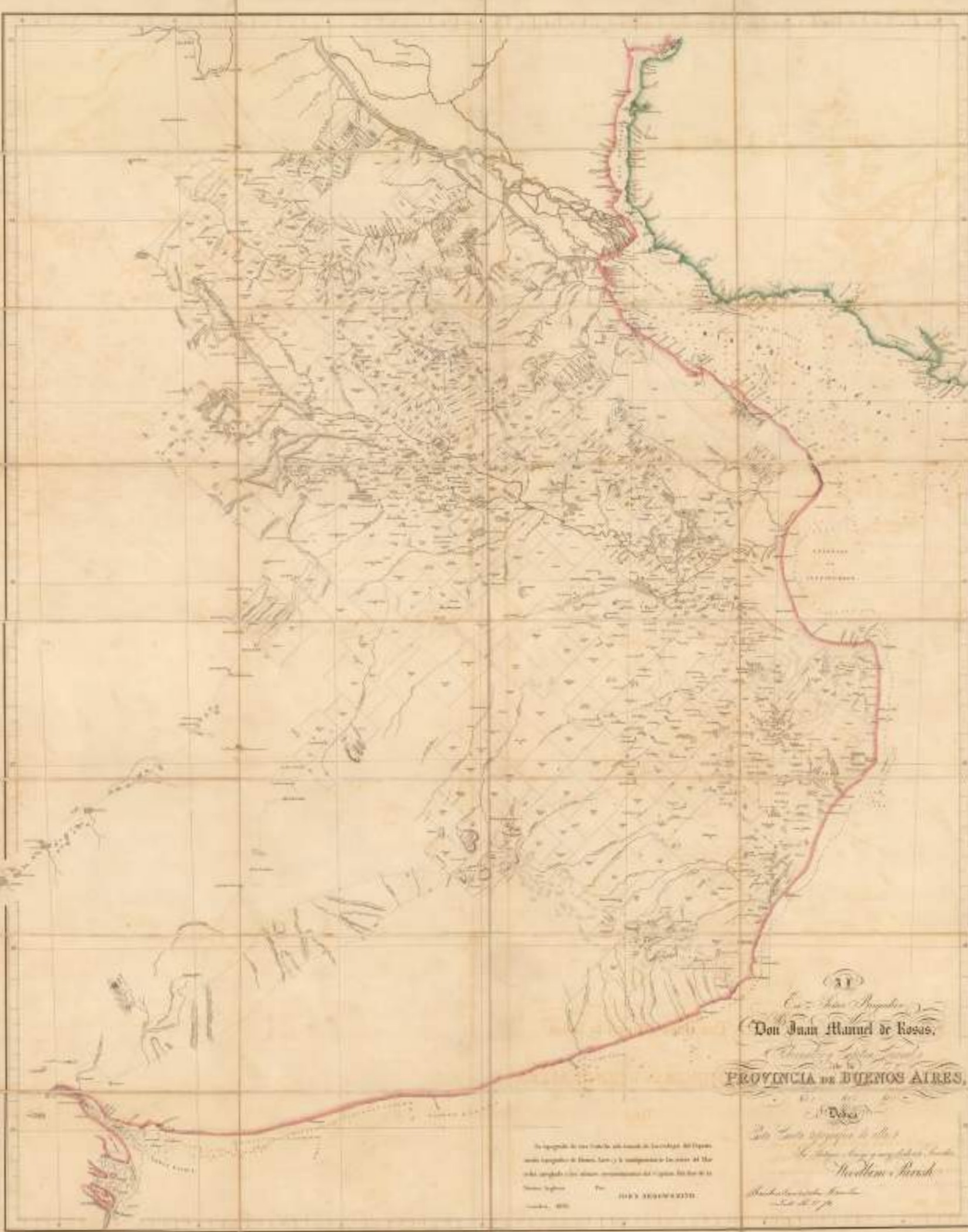

### MAPA DE LA PROVINCIA DE BUENOS AIRES EN 1835

• IMPRESO SOBRE PAPEL, 1835

Este mapa muestra la división de la tierra en Buenos Aires con los nombres de sus propietarios.

Fue un regalo del diplomático británico Woodbine Parish, representante del Reino Unido en Buenos Aires entre 1825 y 1832, a su amigo Manuel José García, ministro de Hacienda de distintos gobiernos bonaerenses, entre ellos el primero de Rosas.





### MARCA PARA GANADO

- HIERRO CON MANGO DE MADERA

Marcar el ganado era la forma de señalar la propiedad sobre los animales. Este instrumento fue usado por Felipe Senillosa en sus estancias bonaerenses, San Felipe y El Venado.



- DISEÑO DE LA MARCA DE GANADO



### LA FAMILIA DEL GAUCHO

- CARLOS MOREL, *LA FAMILIA DEL GAUCHO*, 1841  
LITOGRAFÍA

La mayoría de la población vivía en el campo. En Buenos Aires muchos "gauchos" se empleaban en estancias pero también solían trabajar una pequeña explotación familiar propia, criando ganado o dedicándose a la agricultura. Este aspecto se refleja en los instrumentos de labranza que se ven en la imagen.





### BILLETE DE 20 PESOS

• PAPEL, 1844

En la Confederación no existió una única moneda: cada provincia poseía una propia. Las monedas en metálico eran más apreciadas que los billetes.



### LA VENDEDORA DE TORTAS

• IMPRENTA CÉSAR H. BACLE, LA VENDEDORA DE TORTAS, 1835  
LITOGRAFÍA

La venta ambulante era una de las ocupaciones más habituales del "bajo pueblo" de las ciudades.





**LA ECONOMÍA**  
 El comercio de Barranca Yaco...  
**LA ECONOMÍA**  
 El comercio de Barranca Yaco...  
**LA ECONOMÍA**  
 El comercio de Barranca Yaco...  
**LA ECONOMÍA**  
 El comercio de Barranca Yaco...  
**LA ECONOMÍA**  
 El comercio de Barranca Yaco...



**LA ECONOMÍA**  
 El comercio de Barranca Yaco...  
**LA ECONOMÍA**  
 El comercio de Barranca Yaco...  
**LA ECONOMÍA**  
 El comercio de Barranca Yaco...  
**LA ECONOMÍA**  
 El comercio de Barranca Yaco...

**“ ATROZ ASESINATO  
 COMETIDO EN BARRANCA YACO  
 EL 16 DE FEBRERO DE 835  
 CONTRA EL BENEMERITO GENERAL  
 DON FACUNDO QUIROGA**



**ASIS  
 EL GOBIERNO DE DON**  
 El comercio de Barranca Yaco...



**LOS APOYOS DE ROSAS**  
 El comercio de Barranca Yaco...  
**LOS APOYOS DE ROSAS**  
 El comercio de Barranca Yaco...  
**LOS APOYOS DE ROSAS**  
 El comercio de Barranca Yaco...



## 1838 – 1842

# LA GRAN CRISIS DE LA CONFEDERACIÓN

En 1838 una escuadra francesa bloqueó el puerto de Buenos Aires para ahogar la economía porteña y obtener algunos beneficios, pero Rosas no cedió. La oportunidad fue aprovechada por sus distintos enemigos para intentar terminar con su gobierno. Un grupo de jóvenes “románticos” —principalmente Esteban Echeverría, Juan Bautista Alberdi y Marco Avellaneda— impulsó la articulación de las acciones contra el gobernador porteño.

Los franceses se aliaron con la provincia de Corrientes y con el Estado Oriental, y en 1839 declararon la guerra a Rosas. Corrientes le reclamaba que sancionara una constitución y que adoptara medidas económicas proteccionistas. A la vez, el presidente oriental, Fructuoso Rivera, era líder del partido colorado, y Rosas apoyaba a sus rivales del partido blanco.

También se organizaron dos movimientos contra Rosas en la propia Buenos Aires: la Conspiración de Maza en la ciudad y los Libres del Sur entre varios estancieros de la campaña. Ambos fueron desarticulados por los rosistas.

Lavalle, que estaba en Montevideo, organizó un ejército de emigrados antirrosistas y en 1840 avanzó sobre Buenos Aires, pero, como no consiguió apoyos locales, decidió retirarse y marchó hacia el norte. Allí varias provincias formaron una coalición contra Rosas y reclamaron una constitución.

Pero Rosas logró pactar la paz con los franceses, que abandonaron a sus aliados. A lo largo de cinco años de lucha, las fuerzas de la Confederación se impusieron sobre todos sus enemigos: los correntinos, los colorados orientales, el ejército de Lavalle y la Coalición del Norte.



### LA GUERRA CONTRA LA CONFEDERACIÓN PERÚ-BOLIVIANA

- TERCIOPELO DE SEDA BORDADO CON HILOS METÁLICOS Y LENTEJUELAS, HEBILLA METÁLICA CON LA INSCRIPCIÓN "GRATITUD DEL PERÚ A SU PACIFICADOR" Y EL ESCUDO DEL PERÚ

Este conjunto de cinturón y tiros, que sirven para sostener la espada, perteneció a Andrés de Santa Cruz, protector de la Confederación Perú-Boliviana. En 1837 Rosas lo acusó de favorecer ataques unitarios desde Bolivia y le declaró la guerra. El peso del conflicto recayó en las provincias del norte, bajo el mando del tucumano Alejandro Heredia. Las acciones bélicas se estancaron después de que los bolivianos ocuparon la Puna jujeña. Pero en 1839 Santa Cruz fue derrotado en otro frente por un ejército chileno y de opositores peruanos, y su Confederación se disolvió.



### TAPA DE LIBRO ALUSIVO A ENCARNACIÓN EZCURRA

- CARTÓN FORRADO EN TERCIOPELO CON IMPRESIÓN DORADA

Esta tapa de libro de 1842 tiene una inscripción que glorifica a Encarnación Ezcurra y otra que trata de traidor a Andrés de Santa Cruz.



### LAS EXTRAVAGANCIAS DE BACLE

El matrimonio de César Bacle y Adrienne Macaire abrió en 1828 la primera imprenta litográfica que hubo en Buenos Aires. Hacían litografías, pinturas, retratos y mapas. Fueron autores de una serie de imágenes que parodiaban una moda de esos años: el tamaño de los peinetones.

En 1837 Bacle quiso emigrar a Chile, pero Rosas lo acusó de llevarse documentación y lo hizo detener. Pronto murió en prisión, y ese fue uno de los argumentos de los franceses para instalar el bloqueo.



- DIBUJO ADRIENNE PAULINE MACAIRE, IMPRENTA BACLE Y CÍA, PEINETONES EN EL BAILE, EXTRAVAGANCIAS, 1834 LITOGRAFÍA



- DIBUJO ADRIENNE PAULINE MACAIRE, IMPRENTA BACLE Y CÍA, EL ENLACE DE LOS PEINETONES, EXTRAVAGANCIAS, 1834 LITOGRAFÍA





• DIBUJO ADRIENNE PAULINE MACAIRE, IMPRENTA BACLE Y CÍA, PEINETONES EN LA CALLE, EXTRAVAGANCIAS, 1834 LITOGRAFÍA



• DIBUJO ADRIENNE PAULINE MACAIRE, IMPRENTA BACLE Y CÍA, PEINETONES EN CASA, EXTRAVAGANCIAS, 1834 LITOGRAFÍA





### GORRO DE MANGA DE LOS EJÉRCITOS CORRENTINOS

- PAÑO COLORADO CON HILOS Y GALÓN METÁLICOS

Este gorro perteneció a Juan Vicente Pampín, un comerciante correntino que combatió en las luchas de su provincia contra Rosas. Corrientes era federal pero quería una constitución nacional y que se tomaran medidas proteccionistas. En 1839 los correntinos fueron derrotados por fuerzas entrerrianas en la batalla de Pago Largo, en la que murió el gobernador Genaro Berón de Astrada. Pero en 1840 el gobernador Ferré organizó otro ejército correntino al mando del general Paz, que había huido de su cautiverio.



### CINTURÓN CON TAHALÍ DE PEDRO FERRÉ

- TERCIOPELO DE SEDA BORDADO CON HILOS METÁLICOS Y HEBILLA DE METAL

La población correntina obsequió este cinturón a Ferré, gobernador de la provincia, tras la victoria en la batalla de Caaguazú en 1841. Diez años antes Ferré había incorporado a Corrientes al Pacto Federal con la condición de que se creara una constitución nacional y se tomaran medidas proteccionistas. Estas demandas no fueron escuchadas y durante la guerra civil Corrientes se enfrentó a Rosas. Tras algunas fuertes derrotas, en 1840 Ferré organizó otro ejército al mando del general Paz, quien había huido de su cautiverio y dirigió las tropas en Caaguazú.

1-



2-



### EL ASESINATO DE MANUEL MAZA

1- ANÓNIMO, DIBUJO A LÁPIZ COLOREADO.

ABAJO DICE: "ASESINATO DEL ANCIANO DOCTOR MAZA, PRESIDENTE DE LA CÁMARA DE REPRESENTANTES; POR ORDEN DEL TIRANO ROSAS, PRESENCIANDO ÉL MISMO EL SANGRIENTO ESPECTÁCULO"

2- LAPICERA DE BRONCE Y MADERA

Maza era uno de los principales colaboradores de Rosas y presidía la Sala de Representantes de Buenos Aires. En 1839 se descubrió que su hijo Ramón conspiraba contra Rosas, quien ordenó fusilarlo. Muchos rosistas supusieron que Manuel estaba involucrado y organizaron una movilización en su contra. La noche del 27 de junio Maza se disponía a firmar su renuncia con esta lapicera cuando un grupo entró a su despacho y lo apuñaló. Luego circuló la leyenda de que Rosas había visto todo oculto tras una cortina.





**JUAN LAVALLE Y FRUCTUOSO RIVERA**

- TALLER DE JOSÉ GIELIS (ATRIBUIDO), *RETRATO DEL GENERAL JUAN LAVALLE Y EL GENERAL FRUCTUOSO RIVERA*  
LITOGRAFÍA

En Montevideo se publicaban láminas de contenido político, como estos retratos de los generales Lavalle –vestido de civil– y Fructuoso Rivera, presidente del Estado Oriental desde 1839.

En la imagen, los bustos están rodeados por guirnaldas de hojas entre las que se leen los nombres de las principales batallas que protagonizó cada uno. Lavalle combatió para Rivera en la guerra civil oriental que lo llevó a la presidencia. Luego ambos se aliaron contra Rosas.





#### DIVISA DE LOS BLANCOS ORIENTALES

- SEDA BLANCA CON IMPRESIÓN EN TINTA NEGRA

En 1836 Fructuoso Rivera se rebeló contra Manuel Oribe, presidente del Estado Oriental (Uruguay). Los seguidores de Rivera adoptaron una divisa colorada y los de Oribe una blanca, con la inscripción “Defensor de las Leyes” contra los rebeldes. Oribe fue obligado a renunciar pero se exilió y consiguió el apoyo de Rosas. En 1843 los blancos triunfaron y ocuparon todo el país salvo Montevideo, donde sitiaron a los colorados. Los blancos se identificaron desde entonces con la campaña y los colorados con la ciudad.



#### DIVISA FEDERAL

- SEDA CON IMPRESIÓN EN TINTA NEGRA

La gran politización en la época se expresaba públicamente con el uso de distintivos sobre la ropa. Los federales adoptaron la divisa roja punzó, color usado por el federalismo desde la década de 1810. Desde 1832 el uso de la divisa pasó a ser obligatorio en Buenos Aires. Estas cintas llevaban impresos lemas políticos como: “¡Viva la Confederación Argentina! / ¡MUERAN LOS SALVAJES ASQUEROSOS INMUNDOS UNITARIOS!”, y las letras “F. ó M.” - “Federación o Muerte”.



## LA MÁQUINA INFERNAL

- CAJA DE MADERA ENCHAPADA EN PLUMA DE CAOBA, MECANISMO DE MADERA, HIERRO, CUERDA Y CAÑONES DE BRONCE, 1841

A fines de marzo de 1841, llegó a la residencia de Rosas un paquete a su nombre que provenía de la Sociedad de Anticuarios del Norte, con sede en Dinamarca.

El paquete había sido interceptado en Montevideo por enemigos de Rosas, que cambiaron su contenido: de medallas y diplomas a un arma de 16 cañones dispuestos circularmente. La tapa de la caja estaba unida con resortes a dos llaves de pistolas, de modo tal que, al abrirse, se accionaban los gatillos. Esto producía una explosión de la pólvora que se transmitía a los cañones mediante un reguero inflamable, y estos se disparaban alcanzando a quienes se hallaran cerca, como una metralla.

La caja fue abierta por Manuelita, la hija de Rosas, pero el mecanismo falló. La pólvora humedecida o una falla en el gatillo frustraron el funcionamiento de la "máquina infernal". El 30 de marzo, el día del cumpleaños de Rosas, se difundió el intento de asesinato, que generó una gran indignación en Buenos Aires.

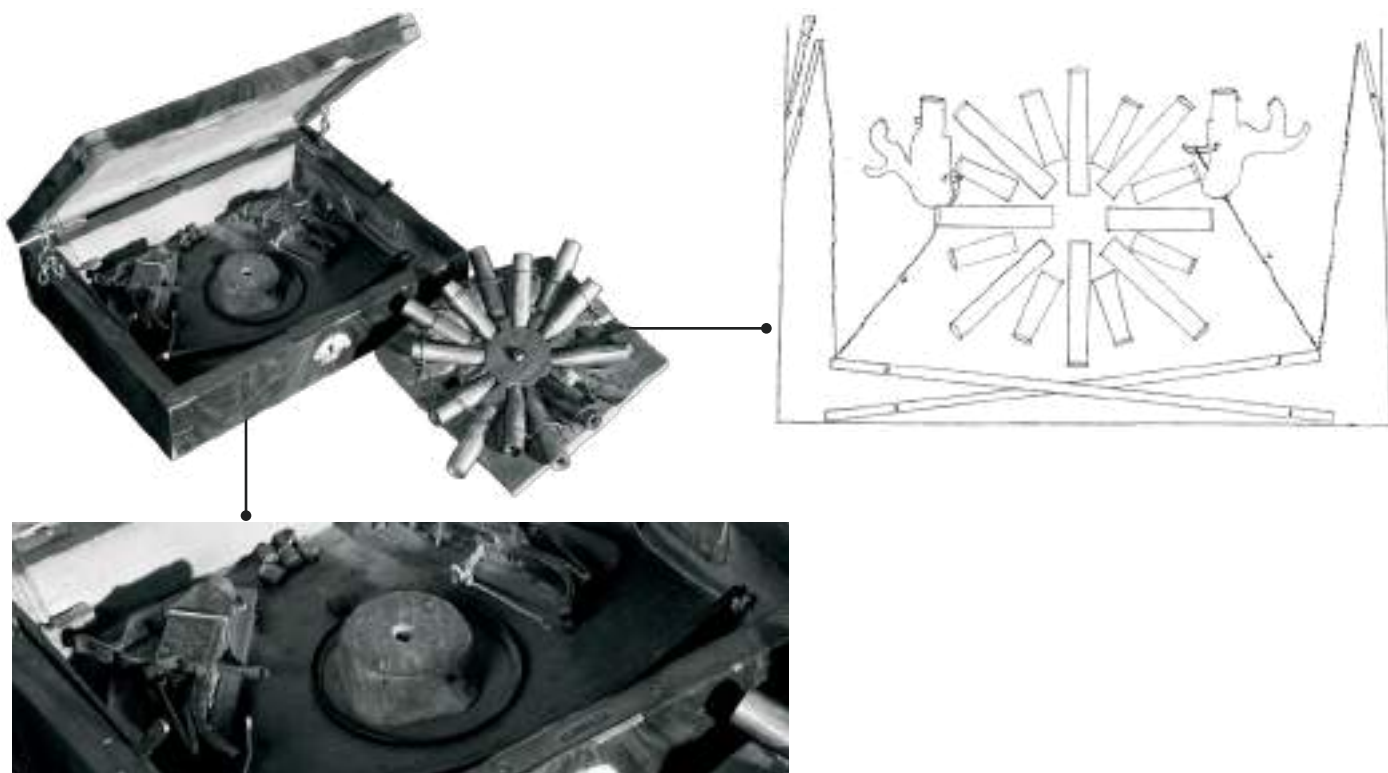

“  
**ES ACCIÓN  
 SANTA  
 MATAR  
 A ROSAS**  
 ”

**JOSÉ RIVERA INDARTE**





**LA MAZORCA**

1- PRILIDIANO PUEYRREDÓN, *RETRATO DE CIRIACO CUITIÑO*  
ÓLEO SOBRE TELA

2- PUÑAL DE CUITIÑO, MARFIL, PLATA Y HOJA DE ACERO

3- VERGA USADA COMO LÁTIGO POR LOS MAZORQUEROS  
CUERO

El comisario Ciriaco Cuitiño dirigía una de las dos partidas de la policía porteña que hacían vigilancia política en la ciudad. Entre sus tareas estaba controlar el uso de la divisa punzó y cortarles las patillas a quienes las llevaban en forma de "U", ya que se las asociaba con posiciones unitarias.

En dos momentos de crisis estas partidas actuaron por fuera de la policía con el nombre de "la Mazorca". Lo hicieron por primera vez en octubre de 1840, apenas Lavalle abandonó su intento de tomar Buenos Aires. Y en una segunda oportunidad, en abril de 1842, con la llegada de la noticia de una victoria correntina sobre fuerzas de la Confederación cuando ya todos pensaban que la guerra había terminado. Las dos veces, los mazorqueros capturaron a personas en sus casas para golpearlas o degollarlas por supuestas simpatías unitarias. Hubo al menos 80 muertos. A esto se lo conoció como "el Terror".

La Mazorca fue disuelta en 1846 y el temido Cuitiño fue fusilado tras la caída de Rosas.

1-



2-



3-





**LA COALICIÓN DEL NORTE**

- 1- HEBILLA CON LA INSCRIPCIÓN “CONSTITUCIÓN O LA TUMBA”  
METAL
- 2- BALA HALLADA EN EL CAMPO DE BATALLA DE RODEO DEL MEDIO  
HIERRO
- 3- FRAGMENTO DEL CEBIL BAJO EL QUE FUERON DEGOLLADOS MARCO AVELLANEDA  
Y OTROS, EN METÁN, SALTA, EL 3 DE OCTUBRE DE 1841  
MADERA
- 4- ESPADÍN DEL GENERAL PACHECO  
ACERO, BRONCE Y NÁCAR, VAINA DE CUERO Y BRONCE

En noviembre de 1838 el líder federal del Norte, Alejandro Heredia, fue asesinado. Sin su presencia, varias provincias empezaron a modificar su posición, molestas con la política exterior de Rosas y con la falta de organización constitucional del país. En 1840 Tucumán, Salta, Catamarca, Jujuy y La Rioja le retiraron a Rosas el manejo de las relaciones exteriores y formaron la Coalición del Norte, a la que después se sumó Córdoba. Utilizaron el lema “Constitución o la tumba”. Solo Santiago del Estero, entre las provincias nortenas, se opuso a integrar la Coalición.

Las provincias de Cuyo se convirtieron en el baluarte de la Confederación y enfrentaron militarmente a la Coalición del Norte. Luego se les sumó un gran ejército enviado por Rosas desde Buenos Aires. Hubo numerosos combates, marcados por niveles extremos de violencia.

La batalla final se libró en Rodeo del Medio, Mendoza, el 24 de septiembre de 1841. Las tropas de la Confederación estaban comandadas por Ángel Pacheco, el general que nunca perdió una batalla. Ese día derrotaron decisivamente a las fuerzas de la Coalición que mandaba el general Lamadrid.

La represión fue muy dura y muchos de los vencidos fueron degollados. Entre ellos estuvo Marco Avellaneda, uno de los jóvenes “románticos” que habían instigado la formación de la Coalición. Finalmente, la provincias del Norte se reincorporaron a la Confederación.

1-



2-



3-



4-







**1838 - 1842**  
**LA GRAN CRISIS DE LA CONFEDERACIÓN**

En 1838 una revolución trinitaria derrocó al general Juan Manuel de Céspedes y le sucedió el general Juan Manuel de Céspedes. La confederación se desmoronó en 1842 cuando el general Juan Manuel de Céspedes fue derrotado por el general Juan Manuel de Céspedes. El general Juan Manuel de Céspedes fue derrotado por el general Juan Manuel de Céspedes. El general Juan Manuel de Céspedes fue derrotado por el general Juan Manuel de Céspedes.



“  
**ES ACCIÓN  
 SANTA  
 MATAR  
 A ROSAS**  
 ”

**JOSÉ RIVERA INDANTE**

**A SU ACCIÓN SANTA**

El general José Rivera Indante fue uno de los líderes más importantes de la confederación. Su acción santa, matar a Rosas, se convirtió en un lema que inspiró a muchos trinitarios. Rivera Indante fue derrotado por el general Juan Manuel de Céspedes en 1842.



A long white display case containing various artifacts and documents:

- On the far left: A pair of crossed wooden sticks or spears.
- Next: A small framed picture and a document with a quill pen.
- Then: A larger framed picture showing two figures.
- Next: A dark, rectangular object, possibly a book cover or a small chest.
- Then: A small white case containing a cross-shaped object and a small dark object.
- Next: A document with a small illustration.
- Then: A dark, round object, possibly a bullet or a small stone.
- On the far right: A rolled-up document or scroll.

## LA VICTORIA DE LA CONFEDERACIÓN

- 1- ANÓNIMO, *BATALLA DEL FAMAILLÁ O DEL MONTE GRANDE*, 1841  
ÓLEO SOBRE TELA
- 2- CAYETANO DESCALZI, *BATALLA DE ARROYO GRANDE*  
ÓLEO SOBRE TELA

En septiembre de 1840 el “Ejército Libertador” comandado por Lavalle llegó a las afueras de Buenos Aires, pero decidió replegarse por falta de apoyo local y para no ser encerrado entre las fuerzas federales de la ciudad y otras que podían llegar en su auxilio. Marchó entonces a unir sus tropas con las de la Coalición del Norte.

Rosas envió un ejército federal a perseguirlo, conducido por Manuel Oribe, el líder del partido blanco oriental. Oribe obtuvo una gran victoria sobre Lavalle en la batalla de Quebracho Herrado, Córdoba, y lo derrotó otra vez en la batalla de Famaillá, Tucumán, que fue fundamental para derribar a la Coalición del Norte.

Lavalle quedó con pocos hombres pero siguió su retirada hasta que el 9 de octubre de 1841 fue asesinado en la casa donde descansaba en Jujuy. Sus seguidores huyeron con el cuerpo a Bolivia, para que no fuera tomado como trofeo de guerra.

Mientras tanto, la guerra había vuelto a comenzar en el Litoral, donde a los correntinos y los colorados orientales se les agregaron grupos de santafesinos que se volvieron contrarios a Rosas. Pero el ejército de Oribe, al que se sumó Pacheco, retornó del Norte y avanzó sobre Entre Ríos, donde estaba el ejército enemigo al mando de Rivera. El 6 de diciembre de 1842 chocaron en la sangrienta batalla de Arroyo Grande. Fue una victoria decisiva para los federales y blancos orientales, que ocuparon todo el Estado Oriental salvo Montevideo. Todas las provincias argentinas volvieron a integrar la Confederación.

“

¡VIVA LA  
CONFEDERACIÓN  
ARGENTINA!  
¡MUERAN  
LOS SALVAJES  
UNITARIOS!

”



1-



2-







**CHAL QUE EL GENERAL JUAN LAVALLE TENÍA PUESTO CUANDO FUE ASESINADO**

- LANA DE VICUÑA EN FAZ DE URDIMBRE MARRÓN, CON LISTAS LATERALES COLOR ROJO, AMARILLO, AZUL, ROSA Y VERDE



**ESCRIBANÍA PORTÁTIL DEL GENERAL JUAN LAVALLE**

- CUERO GRANATE REPUJADO, INTERIOR DE TERCIOPELO Y SEDA, CERRADURA DE BRONCE, MARCA WEDGWOOD'S, LONDRES

Esta escribanía portátil inglesa le permitió a Lavalle la redacción y copia de manuscritos durante sus campañas militares.

Contiene elementos de escritura –tintero y punzones–, libros copiadores con la novedosa técnica de tinta carbónica y el instructivo de uso con los emblemas de la Corona británica y la inscripción “UNDER THE PATRONAGE OF THE KING”.





1809 - 1814  
LA GUERRA DEL SUR Y LA CONFEDERACIÓN

“  
¡VIVA LA  
CONFEDERACIÓN  
ARGENTINA!  
¡MUERAN  
LOS SALVAJES  
UNITARIOS!  
”

“  
¡VIVA LA  
CONFEDERACIÓN  
ARGENTINA!  
¡MUERAN  
LOS SALVAJES  
UNITARIOS!  
”

En 1810, tras la caída de Napoléon Bonaparte, se reanuda la guerra por el control de las provincias del sur y el norte. Los unitarios, que apoyaban a la corona española, se enfrentan a los federales, que buscan la independencia y la unión de las provincias. La guerra termina en 1814 con la victoria de los unitarios y la restauración de la corona española.





# EL APOGEO DE ROSAS



## EL APOGEO DE ROSAS

En 1842, después de cinco años de guerra, Rosas terminó de vencer a todos sus enemigos. Solo Montevideo, sitiada por los federales y por sus aliados, los blancos orientales, pudo mantener su resistencia contra él.

La década de 1840 marcó la cima del poder de Rosas. Aunque su cargo era de gobernador de Buenos Aires y encargado de las relaciones exteriores de la Confederación, en los hechos ejerció una autoridad no formal sobre el resto de las provincias. Todo el país se pintó de rojo. La identidad federal debía mostrarse públicamente en la vestimenta. Fue también un período de crecimiento económico.

Rosas resistió la intromisión de las escuadras de Francia y del Reino Unido en la Confederación, y también derrotó un nuevo levantamiento de Corrientes. Parecía invencible. Pero entonces se formó una alianza entre los colorados orientales de Montevideo, el Imperio brasileño, Corrientes y Entre Ríos. El gobernador entrerriano, Justo José de Urquiza, pasó de ser un aliado clave de Rosas a provocar su caída e impulsar un proyecto federal alternativo.



### RETRATO DE JUAN MANUEL DE ROSAS

- FERNANDO GARCÍA DEL MOLINO, *RETRATO DEL GENERAL JUAN MANUEL DE ROSAS*, 1843  
ÓLEO SOBRE TELA

Este retrato oficial fue pintado después de que Rosas venciera a todos sus enemigos en la guerra de 1838-1842. Es un retrato “de aparato”, un estilo usado para representar el poder.

En la columna neoclásica se enumeran las catorce provincias y se agregan en otro color Paraguay y Tarija. Paraguay se había separado del resto de los rioplatenses en 1811 y declaró su independencia oficial en 1842, mientras que Tarija se incorporó definitivamente a Bolivia en 1826. Pero Rosas no reconocía esas decisiones y consideraba que ambas debían ser parte de la Confederación.

El escudo que está a los pies de Rosas fue agregado en 1851 como homenaje al “salvador de la Independencia” y “eminente republicano”.







### SILLÓN DE JUAN MANUEL DE ROSAS

• ASTA DE CIERVO, MARFIL Y SEDA

Posiblemente sea el obsequio de un diplomático o comerciante norteamericano. Rosas se lo llevó con él al exilio. Tiene tallados en marfil su rostro y el escudo de la Confederación.





### RETRATO DE JACOBA ALAGÓN DE RAMIRO

- FERNANDO GARCÍA DEL MOLINO, *RETRATO DE JACOBA ALAGÓN DE RAMIRO*  
ÓLEO SOBRE TELA

Fernando García del Molino fue conocido como “el pintor federal”. Retrató a la familia de Rosas y también a muchos federales fervorosos. Las cintas y moños rojo punzó en los cabellos de las damas y las prendas al tono en los caballeros creaban una estética federal.

Jacoba Alagón fue esposa de Joaquín Ramiro, edecán de Rosas.







### RETRATO DE MANUEL LACASA

- FERNANDO GARCÍA DEL MOLINO, *RETRATO DE MANUEL LACASA*  
ÓLEO SOBRE TELA

El actor Manuel Lacasa interpretó en el Teatro de la Victoria la *Oda patriótica federal*, escrita en 1845 por Vicente López para destacar la lucha contra el bloqueo anglo-francés.



### RETRATO DE EUSEBIO DE LA SANTA FEDERACIÓN

- ANÓNIMO, *RETRATO DE EUSEBIO DE LA SANTA FEDERACIÓN*, APROX. 1839  
ÓLEO SOBRE CARTÓN

Eusebio era un negro libre que entretenía a Rosas como “bufón” personal en su casa de Palermo y le servía para ridiculizar a personas conocidas. En la imagen, a modo de burla, se leen las inscripciones “Viva Lavalle” y “Muerte Rosas”.

En el retrato, Eusebio está representado con uniforme militar de gala con abundante dorado, que contrasta con la rasgadura en el codo y con el zapato destrozado que deja ver los dedos del pie, como una marca de pobreza.







### RETRATO DEL CORONEL MARTÍN SANTA COLOMA

- FERNANDO GARCÍA DEL MOLINO, *RETRATO DEL CORONEL MARTÍN SANTA COLOMA*  
ÓLEO SOBRE TELA

Santa Coloma fue un ferviente partidario de Rosas y el responsable de degollar a numerosos opositores. Aquí se lo representa junto con su caballo con atuendos federales. En su cinturón y en la testera del caballo se lee "Federación o muerte". Se ven el escudo de la Confederación y el de Santa Fe, donde estuvo durante varios años al frente de una fuerza militar. En el fondo se muestra el combate del Quebracho, un ataque que él dirigió contra la escuadra anglo-francesa en 1846. Más tarde participó en la batalla de Caseros, tras la cual Urquiza lo mandó a degollar.







### RETRATO DEL GENERAL JOSÉ FÉLIX ALDAO

- FERNANDO GARCÍA DEL MOLINO, *RETRATO DEL GENERAL JOSÉ FÉLIX ALDAO*, APROX. 1842  
ÓLEO SOBRE TELA

El mendocino Aldao se formó como sacerdote pero abandonó los hábitos para unirse al Ejército de los Andes. Aunque se convirtió en militar, siguieron llamándolo “el Fraile”. Más tarde se volvió un dirigente federal cercano a Rosas, comandó una columna de su expedición contra los indígenas y tuvo un papel destacado en la victoria sobre la Coalición del Norte.

En 1841 fue nombrado gobernador de Mendoza hasta que una enfermedad lo obligó a renunciar y lo llevó a la muerte en 1845.







### RETRATO DE JUAN FELIPE IBARRA

- JOSÉ MACÍAS, *RETRATO DE JUAN FELIPE IBARRA*  
ÓLEO SOBRE TELA

El santiagueño Ibarra fue uno de los principales dirigentes de la Confederación. En 1830 fue desplazado del gobierno de su provincia por los unitarios de la Liga del Interior, pero volvió al cargo tras la victoria federal. En 1840 reprimió un alzamiento a favor de la Coalición del Norte. Se mantuvo como el único de los antiguos líderes federales en el poder, hasta su muerte en 1851.

En el retrato, sobre la banda roja está el escudo de la provincia. Lleva en el pecho medallas por combates de la guerra de la Independencia, como las que están expuestas en la exhibición **Tiempo de Revolución**.





### RETRATO DE JUANA DEL SIGNO DE ARAMBURU

- ANÓNIMO, *RETRATO DE JUANA DEL SIGNO DE ARAMBURU*  
ÓLEO SOBRE TELA

La costumbre de hacerse retratar demostrando la adhesión política se extendió por toda la Confederación en la década de 1840. Así se la ve a la cordobesa Juana Del Signo con un moño rojo federal en el cabello. Del Signo tuvo actuación política desde 1810, apoyó a la Revolución de Mayo y colaboró económicamente con las expediciones militares al Alto Perú. Más tarde adhirió al federalismo.

En 1830 se casó en terceras nupcias con Andrés Avelino Aramburu, gobernador delegado de Córdoba en 1835, durante la crisis política desatada ese año tras el asesinato de Quiroga.





# EL APOGEO DE ROSAS

En 1842, después de cinco años de guerra, Rosas terminó de vencer a todos sus enemigos. Solo Montevideo, sitiada por los federales y por sus aliados, los blancos orientales, pudo mantener su resistencia contra él.

La década de 1840 marcó la cima del poder de Rosas. Aunque su cargo era de gobernador de Buenos Aires y encargado de las relaciones exteriores de la Confederación, en los hechos ejerció una autoridad no formal sobre el resto de las provincias. Todo el país se pintó de rojo. La identidad federal debía mostrarse públicamente en la vestimenta. Fue también un período de crecimiento económico.

Rosas resistió la intromisión de las escuadras de Francia y del Reino Unido en la Confederación, y también derrotó un nuevo levantamiento de Corrientes. Parecía invencible. Entonces se formó una alianza entre los colorados de Montevideo, el Imperio brasileño, Corrientes y el gobernador entrerriano, Justo José de Urquiza. Este último se convirtió en un aliado clave de Rosas a provocar su caída y a promover un proyecto federal alternativo.





1-



2-



### CHALECO Y GUANTES FEDERALES

1- CHALECO DE SEDA ROJA CON ESPALDA DE FIBRA VEGETAL

2- GUANTES DE CUERO DE CABRITILLA BLANCO

La indumentaria reafirmaba la identidad política federal desde el plano simbólico, como en el color rojo de este chaleco, o explícitamente, como con la inclusión del retrato del líder o de consignas políticas.

Este perfil de Rosas, impreso en los guantes de una dama, posiblemente replica el retrato que se usó para la difusión del himno de los Restauradores en 1835.



1-



2-



**FLOTERO CON RETRATOS Y PLATO “FEDERACIÓN O MUERTE”**

1- FLOTERO DE PORCELANA PINTADO Y DORADO

2- PLATO DE LOZA CON EL SELLO DE LA FÁBRICA BEST GOODS, APROX. 1835

El federalismo marcó nuevas formas públicas y privadas de sociabilidad que también se expresaron en objetos de uso cotidiano, como la vajilla, la vestimenta, y los objetos decorativos. En todos ellos se destaca una decoración política y el culto a las figuras de Rosas y Encarnación Ezcurra. Tanto en el florero como en el plato se lee la consigna “Federación o Muerte”.



1-



2-



**PIEZAS DE LA FEDERACIÓN**

1- PIEZA DEL ASTA DE UNA LANZA BAÑADA EN BRONCE

2- CAJA DE MADERA REVESTIDA DE METAL CON BUSTO DE COBRE BAÑADO EN BRONCE

Los accesorios de vestir contribuían a manifestar la identidad política federal de modo simbólico o explícito, como con la inclusión del retrato del líder o de consignas políticas. Estas imágenes y colores también podían hacerse presentes en armas y otro tipo de utensilios.





### PEINETÓN

• CAREY CALADO Y MOLDEADO

El peinetón fue una adaptación original de la peineta española a la moda rioplatense de 1830. A pesar de las críticas de la prensa y los ámbitos masculinos por considerarlos grotescos, incómodos y excesivamente caros, surgió una importante industria local vinculada a la importación de carey, y a la elaboración y reparación de los peinetones. A su vez, el peinetón dio a las mujeres porteñas una visibilidad en el espacio público que les permitió romper con su tradicional confinamiento al ámbito doméstico.



### ÁLBUM DE MANUELITA ROSAS

• CUBIERTA DE TERCIOPELO ROJO, BRONCE. EN EL FRENTE PINTURA AL ÓLEO, EN EL DORSO MONOGRAMA: "MDERYE"

Las jóvenes de la élite estaban sometidas a la tutela de los varones de su familia. Recibían una educación básica en sus propias casas, limitada a saber leer, escribir y hacer cuentas simples. Algunas aprendían literatura, idiomas, música y pintura. En este álbum, de muy fina hechura, Manuelita coleccionaba acuarelas y dibujos del reconocido pintor federal Juan Camaña, así como dibujos de su segundo hijo, Rodrigo.





### FUSTA QUE PERTENECIÓ A MANUELITA ROSAS

- BARBA DE BALLENA CON PUÑO DE MARFIL ROJO PUNZÓ

Luego de la muerte de su madre, Manuelita Rosas ocupó un papel central en la vida cultural y política. Frequentaba las tertulias y los teatros más destacados de Buenos Aires, al igual que fiestas de candombe negro y música popular o las cabalgatas en la estancia de Palermo. Se destacó como colaboradora de su padre y ejerció una diplomacia personal que le valió el reconocimiento de los sectores populares, de embajadores extranjeros e incluso de los opositores que veían en ella la antítesis del “feroz tirano”.



### CAJA DE DE MANUELITA ROSAS

- CARTÓN CUBIERTO DE SEDA ROJA CON CORDÓN DE ALGODÓN Y CINTA METÁLICA

Manuelita también oficiaba de anfitriona y acompañante de su padre en todo tipo de eventos sociales y diplomáticos. En esta caja guardaba algunos de los vestidos que utilizaba para esas ocasiones.





### CUÑO

- CUÑO PARA EL ANVERSO DE MONEDA RIOJANA DE UNA ONZA, ACERO, 1842

En 1842 se acuñaron en La Rioja monedas con el busto de Rosas, que para entonces proyectaba su poder sobre todo el país. Se realizaron piezas de 2 reales de plata y de 2 y 8 escudos de oro. El busto llevaba debajo el nombre "ROSAS", y en el perímetro el título "RESTAURADOR DE LAS LEYES".

En el reverso aparecía el escudo nacional con la leyenda: "REPÚBLICA ARGENTINA CONFEDERADA".



### BARAJA FEDERAL

- JUAN CAMAÑA, 1851  
TINTA Y GOUACHE SOBRE CARTÓN

En 1851 Juan Camaña, artista autodidacta y profesor de dibujo de Manuelita Rosas, diseñó un proyecto de baraja en la que se recordaban sucesos fundamentales de la vida de Rosas. Pretendía ser un juego didáctico en un año en el que el rosismo se veía nuevamente amenazado.

Pero el proyecto nunca se concretó. El juego de barajas estaba compuesto por 26 cartas que llevaban distintas fechas, desde el nacimiento de Rosas hasta la declaración de la guerra al Brasil, aliado de Urquiza, el 18 de agosto de 1851.

# 1845

## LA INTERVENCIÓN ANGLO-FRANCESA

Los federales argentinos y los blancos orientales sitiaron Montevideo en febrero de 1843. En la ciudad amurallada, los colorados orientales, emigrados argentinos y voluntarios europeos organizaron la defensa.

En 1845 la escuadra de la Confederación, al mando del almirante Brown, cerró el cerco naval sobre Montevideo. La ciudad estaba a punto de caer. Pero en ese momento intervinieron barcos del Reino Unido y de Francia, que capturaron los buques de Brown. Querían impedir que Rosas controlara todo el Río de la Plata.

A la vez, reclamaron la libre navegación por los ríos Paraná y Uruguay, que Rosas no permitía, para comerciar directamente con las provincias del Litoral y con Paraguay, país que estaba enfrentado con Rosas porque este no reconocía su independencia.

La escuadra anglo-francesa bloqueó el puerto de Buenos Aires y remontó el Paraná. Las tropas comandadas por Lucio N. Mansilla intentaron con tenacidad detener su avance en la Vuelta de Obligado, pero la escuadra las derrotó y continuó hacia el norte. En el viaje de ida y de vuelta fue atacada en otras ocasiones desde las costas.

Finalmente, los europeos abandonaron la empresa, sin grandes resultados. Rosas acordó la paz con los británicos en 1849 y con los franceses en 1850. Los ríos siguieron bajo su control. La intervención anglo-francesa marcó la imposibilidad de su triunfo sobre Montevideo, pero, al no haber cedido ante las potencias, ganó prestigio internacional, en particular en América.





**SOLDADOS DEL EJÉRCITO DE ORIBE. SITIO DE MONTEVIDEO**

- DOUMIC, *SOLDADOS DEL EJÉRCITO DE ORIBE. SITIO DE MONTEVIDEO*, 1844  
DIBUJO A TINTA PINTADO CON ACUARELA

Se ven las tropas del partido blanco uruguayo y de los federales argentinos durante el sitio a Montevideo entre 1843 y 1851. El artista participó en el asedio bajo las órdenes de Oribe.







**ATTAQUE ET PRISE DES BATTERIER DE PONTO OBLIGADO, 20 NOVEMBRE 1845**

- JEAN P. CHAVANE, *ATTAQUE ET PRISE DES BATTERIER DE PONTO OBLIGADO, 20 NOVEMBRE 1845*  
GRABADO  
BASADO EN PINTURA DE FRANCOIS-PIERRE BARRY, APROX. 1847



**BATALLA DE OBLIGADO, 20 DE NOVIEMBRE DE 1845**

• DICKINSON Y CÍA.,  
*BATALLA DE OBLIGADO, 20 DE NOVIEMBRE DE 1845*  
LITOGRAFÍA COLOREADA  
BASADO EN DIBUJO DEL CAPITÁN DE NAVÍO E. S. INGLEFIELD, LONDRES, 1846





**BANDERA TOMADA POR LOS FRANCESES EN LA BATALLA DE OBLIGADO**

• LANA

Durante el combate las tropas francesas capturaron cinco banderas argentinas que se hallaban en los barcos con los cuales se sostenía la cadena que impedía el paso de la escuadra. Eran banderas mercantes pero se tomaron como “trofeo” de la batalla.

Durante años estas banderas permanecieron en el Hotel des Invalides en París, lugar donde yacen los restos de Napoleón. En 1997, el presidente francés Jaques Chirac devolvió esta bandera al país.

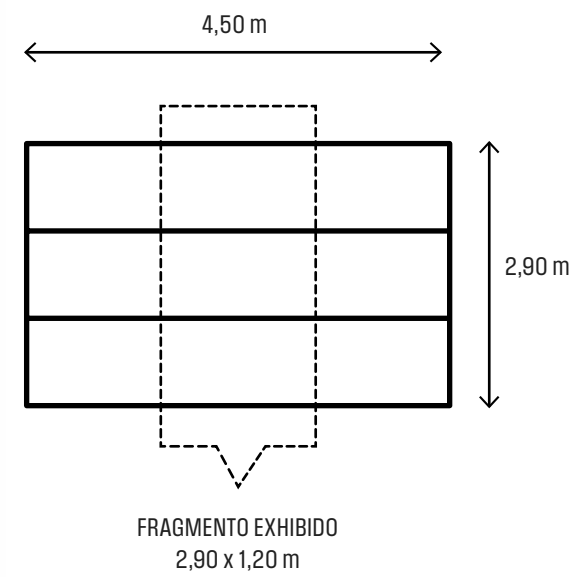





### **BANDERA TOMADA POR LOS BRITÁNICOS EN LA BATALLA DE OBLIGADO**

• LANA

Esta bandera ondeaba en una de las baterías defensivas desde las que las tropas argentinas cañonearon a la escuadra extranjera. Durante el combate, el capitán inglés Bartholomew James Sullivan asaltó esta batería y capturó la bandera.

Muchos años después, en 1883, decidió devolverla en reconocimiento al valor demostrado por los combatientes de la Confederación argentina y en agradecimiento por la devolución por parte de una familia argentina de una bandera británica capturada durante las Invasiones Inglesas.



### **BALA QUE DERRIBÓ AL GENERAL LUCIO MANSILLA EN LA BATALLA DE OBLIGADO**

• HIERRO

Una vez que empezó la lucha, Mansilla, jefe de las fuerzas de la Confederación que intentaron evitar el paso de la escuadra anglo-francesa por el Paraná, quiso impedir el desembarco enemigo. Cuando se acabaron los proyectiles y cartuchos, ordenó una carga de infantería. Un impacto de la bala de una metralla lo hirió en el estómago y le fracturó una costilla. Mansilla mandó a hacerle una cápsula de plata con la leyenda "20 de noviembre de 1845".



### **METRALLA DE CASCOS ARROJADA EN EL COMBATE DE OBLIGADO**

• HIERRO

Las metrallas se colocaban en el interior de los cañones y tras los disparos se esparcían por el aire causando mucho daño, sobre todo en las velas de los barcos enemigos.

Esta metralla se compone de cinco discos de hierro atravesados en su centro por un eje que se fija en la parte superior por medio de una tuerca. Entre los discos hay cuatro balas esféricas.





### CAJA DE GUARDA DE MUNICIONES

- MADERA, METAL Y CUERDA

Esta caja perteneció al buque insignia de las fuerzas inglesas, el vapor de guerra *Gorgon*. Sobre la superficie tiene escrito en tinta el detalle de las municiones que guardaba. El interior está recubierto en metal para evitar que entre agua.

Pocos años antes las principales potencias marítimas habían comenzado a utilizar barcos de vapor en las escuadras militares. Esta fue la primera vez que este tipo de barco surcó el Paraná.



### DIBUJO SOBRE ROSAS Y LA INTERVENCIÓN ANGLO-FRANCESA

- FIRMA ILEGIBLE, 1847, DIBUJO COLOREADO

Hubo diferentes intentos por lograr un arreglo diplomático de este conflicto. En 1847 llegaron enviados de Francia e Inglaterra para iniciar negociaciones, pero a los pocos meses se frustraron. Esta imagen satírica alude a ese fracaso de los diplomáticos europeos. Se ve a Rosas enlazando por la cola a un toro con la cara de John Howden, el emisario inglés. Remite a las habilidades de manejo del ganado que poseía Rosas, que tenía una larga experiencia rural, y se hace un juego con el personaje satírico de John Bull (toro), con el que popularmente se representaba a la nación inglesa. Incluye un mensaje burlón como si fuera dicho por Rosas: “No amigo así no se hace. Parece que tenemos que ajustar cuentas. Díganle al inglés viejo que lindo le (he) sujetado! Y que se largara”.





Informational text panels on the wall.







Several informational cards or brochures are placed on a red surface in the foreground, providing additional context for the exhibit.

## 1845 LA INTERVENCIÓN ANGLO-FRANCESA

Los franceses argentinos y los británicos alzan el estandarte Montevideo en febrero de 1842. En la ciudad se encuentran los caudillos orientales, argentinos, uruguayos y españoles que se preparan a defenderla.

En 1845 se encuentra a la Comodoro inglés al mando del almirante Brown, pero se vence a los británicos. Los aliados se retiran a puerto de mar. Para su salida se encuentran varias barcos de guerra de Francia, que capturan los barcos de Brown. Quien impidió que Rosas escapara hacia el Brasil y Chile.

A la vez, nuevamente se hizo a navegación por los ríos Paraná y Uruguay, que Rosas no permitía, para conectar directamente con las provincias de Uruguay y Montevideo, para que se uniera a la guerra con Rosas, aunque se le permitía su independencia.

Los franceses se retiraron después de la guerra de Buenos Aires y retornaron al Paraná. Después del tratado de Luján, Alvarado intentaron con frecuencia detener a Rosas en la Vuelta de Obligado, pero lo rechazó las derrotas y continuó hasta el norte. En el último día de vuelta las ataduras de otros estados desde las costas.

Finalmente, con la guerra abandonaron la guerra, lo que se resultaba. Rosas volvió a la paz con los británicos en 1848 y con los franceses en 1850. Los franceses se retiraron de la intervención franco-inglesa en 1850. La posibilidad de salir de Montevideo, pero, el receptor recibió una lista de guerra, para el privilegio de la nacional, en el puerto de Arica.

220  
El Museo de Historia y Geografía

El Museo de Historia y Geografía de la Universidad de Buenos Aires, fue creado en 1945. Su objetivo es preservar y difundir el patrimonio histórico y geográfico de la ciudad y del país. El museo cuenta con una colección de objetos, documentos y mapas que reflejan la historia y la geografía de Buenos Aires y de Argentina.



BUENOS AIRES EN 1845, POR JUAN MANUEL DE ROSAS

## EL EXILIO ANTIRROSISTA

A pesar de sus derrotas militares de principios de la década de 1840, muchos enemigos de Rosas siguieron activos tanto en Montevideo como en Brasil, Bolivia, Chile y Europa. Algunos negociaron con distintas potencias para impulsar su intervención y se dedicaron a la agitación periodística.

Rosas llamaba “salvajes unitarios” a todos sus opositores, pero en realidad estos provenían de grupos diversos.

Por un lado estaban los miembros de la “Asociación de la Joven Argentina”, quienes adherían al Romanticismo, un movimiento cultural, estético y político que tuvo entre sus objetivos centrales la construcción de identidades nacionales. Este grupo empezó a reunirse en Buenos Aires en 1837 y lo integraban jóvenes provenientes de distintas provincias. Al principio criticaron tanto a unitarios como a federales, presentándose como una opción superadora. Quisieron influir en Rosas y guiar su gobierno, pero no lo lograron y terminaron en la oposición y el exilio. Entre ellos se destacaron Esteban Echeverría, Juan Bautista Alberdi y Domingo Faustino Sarmiento.

En segundo lugar estaban los unitarios, como Florencio Varela y los generales Paz y Lamadrid. Aunque el término “unitario” era usado por sus enemigos y no por ellos mismos, con el correr de los años algunos lo adoptaron como una identidad propia. Así puede verse, por ejemplo, en la novela *Amalia*, de José Mármol, publicada en 1851.

También había opositores surgidos de las filas del federalismo que tenían una mirada negativa sobre la política de Rosas. Era el caso de Enrique Martínez, líder de los federales antirrosistas porteños en 1833, y también del riojano Chacho Peñaloza.





¡ VIVA LA FEDERACION !

LA  
**MODA,**  
GACETIN SEMANAL,  
DE MUSICA, DE POESIA, DE LITERATURA,  
DE COSTUMBRES.

Solo los sábados.  
Subscription mensual 4 pesos.  
Ejemplar 12 rs.

Véndese en esta imprenta, en la casa de los Sres. Brennan, Balcarce, y Mompie.

N.º 13.] BUENOS-AIRES, FEBRERO 10 DE 1838.

LA CONVERSACION.

El hombre no es un ser taciturno como el pájaro de la noche. Ya sufra ó goce, quiere participar con sus semejantes sus penas ó sus placeres. Si hay hombres melancólicos que andan en medio de la soledad, cual sembras solitarias, es porque la conversacion en vez de consolarlos, cubre de amargura sus corazones. Una frivolidad calculada, una ficción eterna de sentimientos, comunen las horas de los que se reúnen en los salones. ¿Qué iron, pues, á buscar en ellos los jóvenes que aman la filosofía y la libertad? No se trata allí de la felicidad de los hombres, ni de los derechos del pueblo. ¡ Las blancas nebotitas que embellecen el cielo observen todas las meditaciones!

Sea entorpecida la conversacion un pasivo sin objeto; pero hagámosle al menos delicioso. Destiérese esa fría ironía que sopla un viento de muerte sobre los placeres del alma. Es una impiedad contra la naturaleza servir de ese dano para derramar gotas de sangre sobre el corazón de un desdichado. Destiérese también esa fatuidad en el amor, que á su culto sustituye la profanacion. El amor es Dios. Pero los fríos remedos de sus acentos son como los esfuerzos impotentes de Satanás por imitar á Dios. Esto no solo es ridículo, sino tambien fatal á la hija mas bella del Creador—la libertad.

Los que aman así, necesitan ser esclavos del objeto amado. Nada consiguen si no se parecen á esas insectas que toman el collar de las yerbas á que se adhieren. Pero un corazón semejante es un corazón perdido para la patria. Destiérese sobre todo ese maquavelismo dócil que agita sus labios con una fúga sarcónica fuego que nuye la voz de la virtud ó del heroismo. Tales hombres son la peste de la sociedad y de la historia.

La reforma de todos estos abusos es la gloria futura del bello sexo. Nada de Casto, nada de Heráclito, nada de Demócrito, en el plácido semblante de una jóven. Colocada la muger entre Dios y el hombre, entre el supremo bien y las miserias de la vida, su destino es ocupar el centro de todas las cosas. La tierra se convertirá en un paraíso inmenso cuando ella sepa encontrar el alma de Bruto bajo las gracias de Cleopatra. Si solo tiene estas, será tan funesta al mundo, como Cleopatra á Roma.

¡ Argentinas! Amad la virtud: no la desdeñéis jamas. En su seno precioso es donde se sacanda nuestra felicidad, como el rocío de la primavera en el cáliz de una flor. Pero si os burlais de ella, seréis las victimas, y no las diosas del templo. No es un anciano quien es hasta: los frutos de la vejez son tristes como alta vienes. En su corazón que ardé es el mismo fuego que circunda por vuestros venas, y que

**PERIÓDICO LA MODA. GACETÍN SEMANAL DE MÚSICA, DE POESÍA, DE LITERATURA, DE COSTUMBRES**

• PAPEL IMPRESO, 1838

A través de *La Moda* los jóvenes “románticos” difundieron sus ideas en Buenos Aires, donde el endurecimiento del gobierno de Rosas terminó llevándolos a la clandestinidad. Buscaban tener un ojo en Europa y otro en el Río de la Plata e intentaron definir una literatura nacional.

1-



2-



### MONÓCULO DE ESTEBAN ECHEVERRÍA Y SILBATO DE JOSÉ MÁRMOL

1- MONÓCULO DE BRONCE Y CRISTAL

2- SILBATO DE MARFIL

Estos dos escritores emigraron a Montevideo y allí formaron parte de la redacción del periódico *Muera Rosas*. Echeverría fue el primer gran referente de los jóvenes “románticos”. Antes de exiliarse escribió *El Matadero*, obra fuertemente antirrosista que es considerada el primer cuento argentino. Por su parte, en Montevideo, Mármol escribió *Amalia*, que también era una crítica a la sociedad rosista, ambientada en el contexto del “terror” de 1840. *Amalia* es considerada una de las primeras novelas rioplatenses.



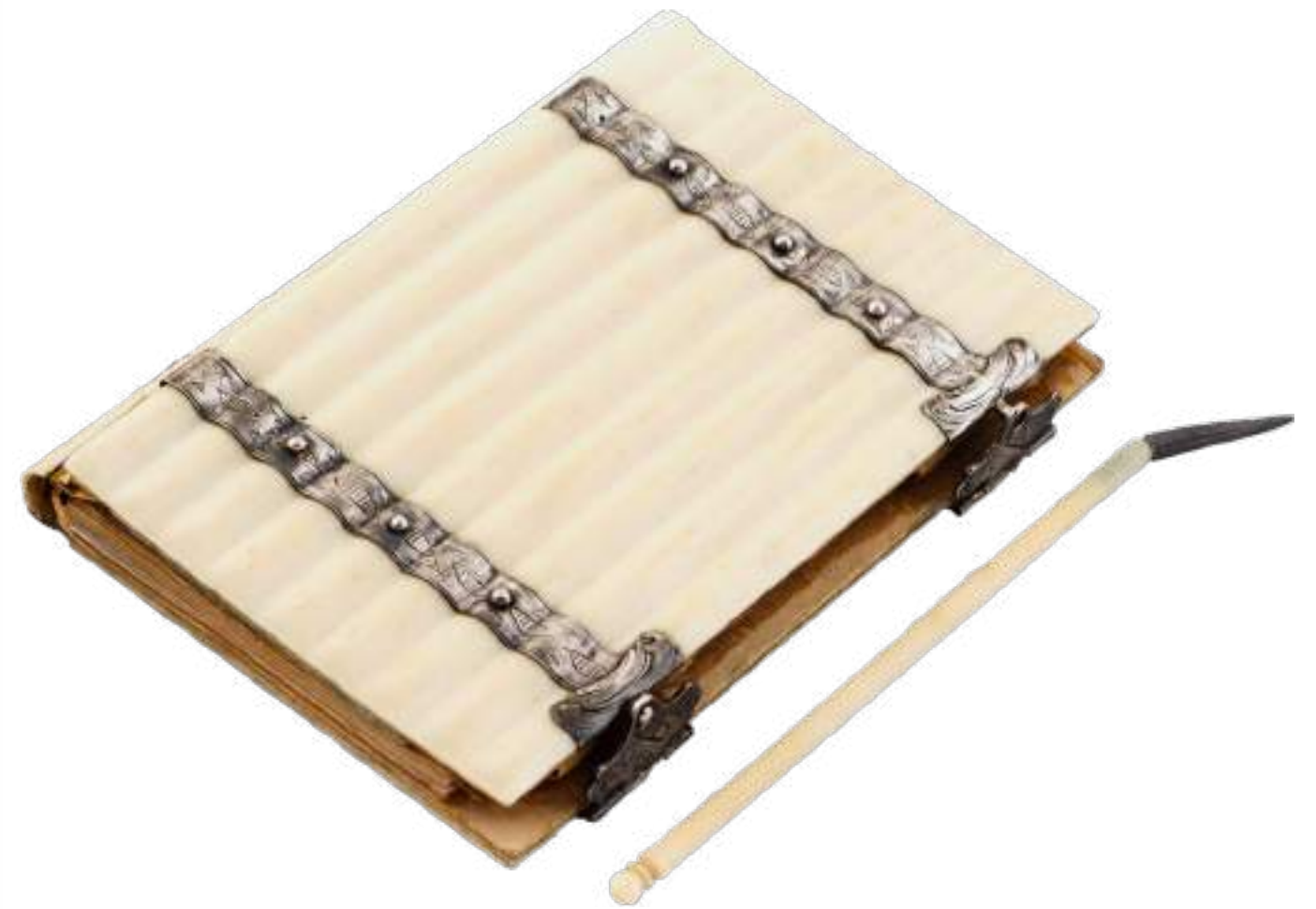

#### **LIBRETA DE APUNTES Y LÁPIZ DE JUAN BAUTISTA ALBERDI**

- MARFIL, PAPEL, TEXTIL Y PLATA

El tucumano Alberdi tuvo un papel destacado en la articulación de los enemigos de Rosas. Exiliado en Montevideo, apoyó el bloqueo francés de 1838 y escribió en la prensa contra el rosismo. Fue autor de piezas teatrales como *El gigante Amapolas* —una sátira sobre Rosas— y de obras políticas como *Bases y puntos de partida para la organización política de la República Argentina*, publicada en Chile en 1852, que influyó en la redacción de la Constitución Nacional de 1853. Esta libreta proviene de Francia, país que admiraba.

**SELLOS DE JUAN BAUTISTA ALBERDI**

• MADERA Y METAL







### CARTERA PARA PASAPORTE DEL CORONEL HILARIO ASCASUBI

- CUERO

Ascasubi fue uno de los mayores exponentes de la literatura gauchesca. Exiliado en Montevideo tras haber huido de la prisión que le había impuesto el rosismo, se dedicó a combatirlo militarmente y a través de versos con los que trató de desprestigiar a Rosas entre las clases populares. Fue autor de *"La refalosa"*, un poema en el cual un mazorquero amenazaba a un gaucho que defendía Montevideo. En 1852 se unió al ejército de Urquiza para atacar Buenos Aires.



### PUÑAL DEL CHACHO PEÑALOZA

- METAL, EMPUÑADURA DE HUESO

Peñaloza luchó bajo las órdenes de Quiroga y, como él, era oriundo de los Llanos de La Rioja. Más tarde se opuso al predominio de la Buenos Aires de Rosas y luchó en el ejército riojano que integró la Coalición del Norte. Cuando esta fue vencida se marchó a Chile, pero en 1842 y 1843 condujo desde allí a algunas tropas que atacaron a las fuerzas de la Confederación, aunque fue derrotado.

Años más tarde volvería a enfrentar a Buenos Aires.



### RETRATO DE MARÍA SÁNCHEZ DE MENDEVILLE

- JOHANN MORITZ RUGENDAS, *RETRATO DE MARÍA SÁNCHEZ DE MENDEVILLE*, 1845  
ÓLEO SOBRE TELA ADHERIDO A CARTÓN

Distanciada de su primo Rosas, de quien había sido cercana, Mariquita emigró a Montevideo en 1838 y colaboró con los exiliados. Pero nunca fue proscrita y visitó Buenos Aires varias veces. Este retrato de 1845, del pintor alemán Rugendas, es considerado la primera obra del romanticismo en el Río de la Plata.







### MANIFESTACIÓN DE APOYO A FRUCTUOSO RIVERA EN MONTEVIDEO

- ANÓNIMO, *MANIFESTACIÓN DE APOYO A FRUCTUOSO RIVERA EN MONTEVIDEO*, 1846  
LITOGRAFÍA

Cuando Montevideo fue sitiada en 1843, Rivera mantuvo una resistencia en la campaña. Pero en 1845 fue derrotado por un ejército federal comandado por Justo José de Urquiza. Se marchó entonces a Brasil y en 1846 volvió a Montevideo, donde fue mal recibido por el gobierno, que lo arrestó ante su negativa a partir en una misión diplomática. Pero Rivera era popular, y se produjo un violento motín de milicianos vascofranceses y soldados negros a su favor, que es lo que se representa en esta imagen. Fue liberado y nombrado general, pero en 1847 cayó en desgracia y fue enviado al exilio.





### CHALECO QUE USABA FLORENCIO VARELA EN EL MOMENTO DE SU ASESINATO

- SEDA BORDADA CON HILOS DE SEDA, LANA Y ALGODÓN

Varela fue un activo opositor a Rosas desde Montevideo, donde escribía en la prensa. En 1843 lo enviaron a Inglaterra para incitar su intervención en el Río de la Plata. En 1845 apoyó la llegada de la flota anglo-francesa y favoreció la unión del Estado Oriental, Paraguay, Corrientes y Entre Ríos en una república mesopotámica. Advirtió que las tensiones de los federales del Litoral con Rosas podían ser aprovechadas por los enemigos de este.

Varela fue apuñalado en 1848, supuestamente por un enviado del ejército que sitiaba Montevideo. Este chaleco tiene un corte en la espalda por donde entró el puñal.





**LEVITA QUE USABA FLORENCIO VARELA AL MOMENTO DE SU ASESINATO**

- TAFETÁN DE LANA, SEDA, ALGODÓN E HILOS DE SEDA

Esta levita tiene un corte en la espalda por donde entró el puñal.



“ ATROZ ASE  
COMETIDO EN BARRIO  
EL 16 DE FEBRERO  
CONTRA EL BENEFICIO  
DON FACUNDO



INFORMACION

INFORMACION



INFORMACION

INFORMACION

INFORMACION

INFORMACION





## 1851 – 1852

# EL PRONUNCIAMIENTO DE URQUIZA Y LA CAÍDA DE ROSAS

A lo largo de la década de 1840, el gobernador entrerriano Justo José de Urquiza se convirtió en una figura central en las filas federales. En la organización militar de la Confederación, Buenos Aires se concentró en la infantería y la artillería, mientras que Entre Ríos proveyó buena parte de la caballería. Al frente de ella, Urquiza obtuvo varias victorias militares. Su provincia, además, experimentaba un importante crecimiento económico.

En mayo de 1851 Urquiza pasó de ser un aliado estrecho de Rosas a pronunciarse en su contra. Le quitó la delegación de las relaciones exteriores de Entre Ríos, exigió la necesidad de una constitución nacional y se expresó a favor de la libre navegación de los ríos para beneficiar a las provincias del Litoral. Encarnaba así un proyecto federal contrario al rosista.

Urquiza se alió con Corrientes, que se había rebelado tres veces contra Rosas y en todas las ocasiones había sido vencida (siempre con intervención de Urquiza en el bando rosista). También sumó el apoyo de los colorados de Montevideo, los emigrados argentinos y el Imperio brasileño, ahora enfrentado con Rosas. Una alianza americana iba a intentar lo que las intervenciones francesa y británica no habían logrado.

Las fuerzas de Urquiza ingresaron al Estado Oriental y levantaron el sitio de Montevideo sin combatir. Rosas perdió allí algunas de sus mejores tropas. Luego el Ejército Grande urquicista marchó sobre Buenos Aires. Rosas salió a enfrentarlo y fue derrotado en Caseros el 3 de febrero de 1852, tras lo cual se marchó al exilio en Inglaterra. Una época llegaba a su fin.

1-



2-



**FEDERALES CONTRA FEDERALES**

1- DIVISA DEL GENERAL LUCIO NORBERTO MANSILLA, SEDA ROJA IMPRESA

2- DIVISA DE LOS PARTIDARIOS DE URQUIZA, SEDA ROJA BORDADA CON HILOS METÁLICOS

Entrerrianos y porteños usaban el color rojo punzó y llevaban la divisa para mostrar su identidad federal. Con la ruptura entre ellos, en 1851, cambiaron las inscripciones en las divisas: las rosistas decían “Muera el loco traidor salvaje unitario Urquiza”, mientras que las urquicistas proclamaban “Constitución o muerte” y “Defendemos la ley federal jurada. Son traidores los que la combaten”. En la batalla de Caseros, las tropas de Urquiza usaron una pechera blanca sobre su uniforme rojo para distinguirse de las fuerzas de Rosas, ya que hasta poco antes peleaban en el mismo bando.





**CARICATURA ROSISTA CONTRA URQUIZA**

• ANÓNIMO, CARICATURA ROSISTA CONTRA URQUIZA  
DIBUJO A LÁPIZ PINTADO CON ACUARELA

Este ataque contra Urquiza lo representa como un ser monstruoso con una doble cara, símbolo de traición, compuesta de serpientes y diablitos. Sobre el gorro se lee "Viva la Anarquía". Lleva como cargas: Noticias Falsas, Villanía, Máscaras, Calumnias, Traición, Puñales, Despotismo e Ingratitud. Sus patas traseras destrozan "las balanzas de la igualdad y la justicia". Ofrece un mate con veneno, "Cicuta para servir en lugar de yerba", y tiene "dos medallas de Traición regaladas por su amigo el emperador del Brasil".







### PRETAL DE JUSTO JOSÉ DE URQUIZA

• ORO Y PLATA

Un pretal sirve para sujetar la silla al caballo. Este tiene el escudo de Entre Ríos.

La provincia vivió conflictos permanentes en la década de 1820, en parte por la oposición entre las dirigencias de las dos costas, la del río Paraná y la del río Uruguay. Pero desde 1832, con el gobierno de Pascual Echagüe, se inició un período de paz. En 1841 llegó Urquiza a la gobernación y se convirtió en un jefe militar central de la Confederación. Los paisanos entrerrianos cumplían servicios milicianos y a cambio podían producir en tierras fiscales. Así se creó una fuerza militar muy exitosa.







### BALA DE FUSIL HALLADA EN EL CAMPO DE BATALLA DE CASEROS

• HIERRO

El choque decisivo de los entrerrianos, correntinos, orientales y brasileños que integraban el Ejército Grande de Urquiza con las fuerzas de Rosas —sobre todo reclutas recientes sin experiencia— se produjo el 3 de febrero de 1852 en Monte Caseros. Unos cincuenta mil hombres combatieron ese día en la batalla más grande que haya ocurrido en territorio argentino. El enfrentamiento comenzó a las diez de la mañana y duró tres horas. La victoria fue para Urquiza. Después del combate, parte de las tropas vencidas saquearon la ciudad de Buenos Aires.



### BATALLA DE MONTE CASEROS, 1852 (DETALLE)

• CARLOS PENUTI Y J. ALEJANDRO BERHEIN, *BATALLA DE MONTE CASEROS*, 1852  
LITOGRAFÍA

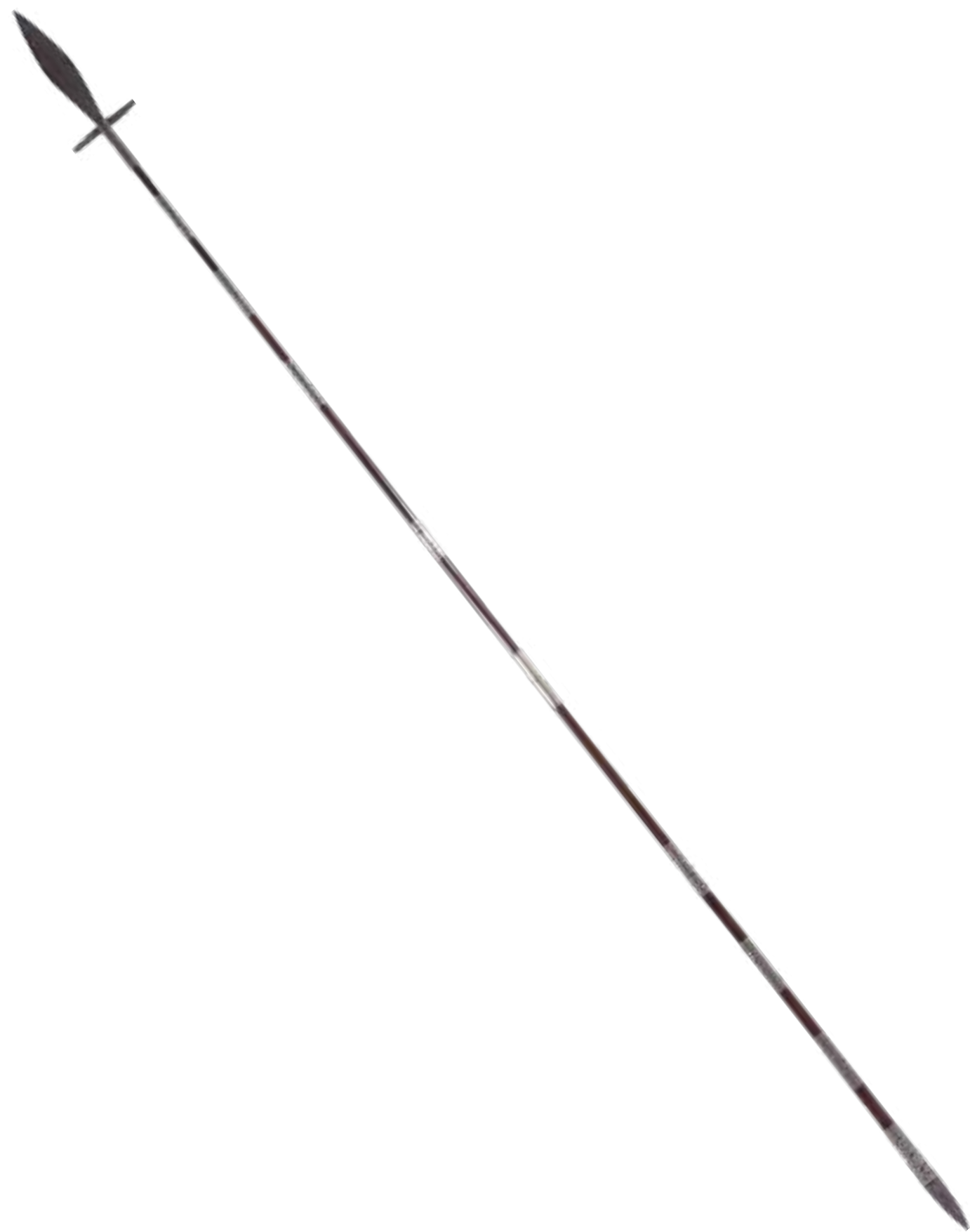

**LANZA DEL GENERAL JUSTO JOSÉ DE URQUIZA**

- ASTA DE MADERA CON VIROLAS DE PLATA CALADAS



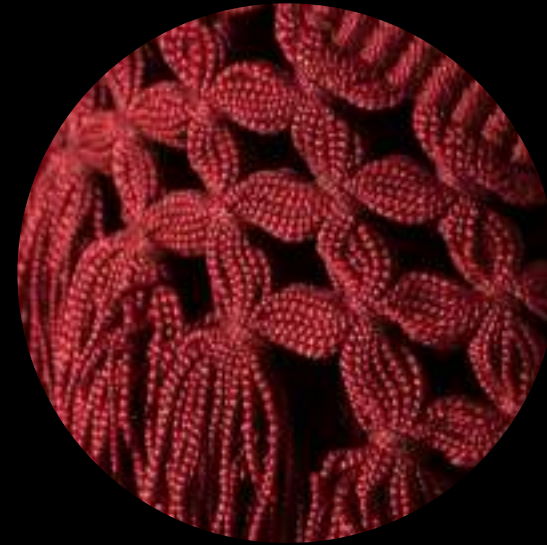

### PONCHO DE JUSTO JOSÉ DE URQUIZA

• PAÑO DE LANA Y SEDA

Urquiza era un importante estanciero en Entre Ríos, con un gran poder económico. Varios de los líderes federales que llegaron a ser gobernadores de las distintas provincias en la década de 1840 eran comandantes militares con peso en su lugar de origen pero no en toda su provincia. Se sostenían internamente por el apoyo que les daba Rosas desde Buenos Aires. Sin embargo, aunque Urquiza también era un comandante militar, construyó una autoridad provincial muy sólida. Eso le permitió tener una política cada vez más autónoma respecto de Rosas y terminar enfrentándolo.



**FRAC MILITAR DEL GENERAL JUSTO JOSÉ DE URQUIZA**

• PAÑO DE LANA, SEDA, TERCIOPELO, CUERO Y METAL





**DAGUERROTIPO DEL GENERAL JUSTO JOSÉ DE URQUIZA (REENCUADRE)**

- FREDERICKS / ANTONIO POZZO (AUTORÍA EN DEBATE), *DAGUERROTIPO DEL GENERAL JUSTO JOSÉ DE URQUIZA*, 1852



**BATALLA DE MONTE-CASEROS**  
(FEBRERO 3 DE 1852)



**1851 - 1852  
EL PRONUNCIAMIENTO  
DE URQUIZA  
Y LA CAÍDA DE ROSAS**

En 1851, el gobernador de Entre Ríos, Urquiza, se pronunció contra Rosas, quien gobernaba Buenos Aires y el resto de la Confederación. Urquiza buscaba la independencia de Entre Ríos y la autonomía de los otros estados de la Confederación. Rosas, por su parte, quería mantener a Buenos Aires como el centro de la Confederación y controlar a los otros estados. La guerra entre Urquiza y Rosas terminó en la Batalla de Monte Caseros, el 3 de febrero de 1852, donde Urquiza fue derrotado y Rosas huyó al exilio. Este evento marcó el fin de la Confederación y el inicio de la era rosista.



**EL APOGEO DE ROSAS**

En 1842, después de cinco años de guerra, Rosas terminó de vencer a todos sus enemigos. Fue reconocido por los federales y por sus aliados, los unitarios orientales, pudo mantener en resistencia a los unitarios. La década de 1840 marcó la cima del poder de Rosas. Aunque su cargo era de gobernador de Buenos Aires, encargó de las relaciones exteriores de la Confederación, en los hechos ejerció una autoridad formal sobre el resto de las provincias. También pintó de rojo. La identidad federal dejó de ser un símbolo públicamente en la vestimenta. Fue también un símbolo de crecimiento económico. Rosas resistió la intervención de los intereses británicos y del Reino Unido en la Confederación, y también un nuevo levantamiento de Corrientes. Pero entonces se formó una alianza entre los unitarios orientales de Montevideo, el imperio brasileño y Entre Ríos. El gobernador entrerriano, Agustín Justo, pasó de ser un aliado clave de Rosas a un enemigo y impulsó un proyecto federal alternativo.

Información sobre el objeto expuesto.

Información sobre el objeto expuesto.

Información sobre el objeto expuesto.

Información sobre el objeto expuesto.



Información sobre el objeto expuesto.



Información sobre el objeto expuesto.



Información sobre el objeto expuesto.



SALIDA

TORIA



El poncho es un elemento esencial de la vestimenta tradicional de los pueblos originarios de los Andes. Su uso se remonta a miles de años y ha sido objeto de numerosas leyendas y mitos. En la actualidad, el poncho sigue siendo una prenda muy valorada y utilizada, especialmente en zonas rurales y durante festivales tradicionales.





En este apartado se presentan tres objetos de la colección sobre el período que no están en la exhibición.





### SOLDADOS DE ROSAS JUGANDO A LOS NAIPES

- JUAN L. CAMAÑA, *SOLDADOS DE ROSAS JUGANDO A LOS NAIPES*, 1852  
ÓLEO SOBRE TELA

Los naipes eran una de las formas más importantes de ocio de la sociedad rioplatense en el siglo XIX. Esta pintura representa a un grupo de soldados federales en una partida. Es una obra de 1852 realizada por Juan Camaña, un artista autodidacta que fue el profesor de dibujo de Manuelita Rosas. Sabemos que se la obsequió a Juan Manuel de Rosas, quien tras la batalla de Caseros se lo llevó en su exilio y lo colgó en su gabinete de trabajo en Inglaterra.



### GIUSEPPE Y ANITA GARIBALDI

- ANÓNIMO, *RETRATO DEL GENERAL GARIBALDI CON SU ESPOSA*  
ÓLEO SOBRE TELA

El museo cuenta con varios retratos del sardo Giuseppe Garibaldi, quien tuvo una actuación destacada durante el período de esta exhibición. Desde 1837, Garibaldi luchó en la revolución republicana de Rio Grande do Sul contra el Imperio brasileño, debido a la cual Brasil no pudo intervenir en los conflictos del Río de la Plata hasta 1845. En el sur de Brasil, Garibaldi conoció a Ana María de Jesús Ribeiro, que aparece en este retrato, con quien se casó y que sería conocida como Anita Garibaldi. En 1841 se trasladaron a Montevideo, donde Garibaldi se puso al servicio del gobierno colorado. Luchó durante años contra los federales argentinos y los blancos orientales, en combates navales y terrestres. Más tarde fue una figura decisiva en las guerras por la unificación de Italia, y se convirtió en un héroe nacional de ese país.





Matilde Olazábal

### **BANDERA CORRENTINA EN LA BATALLA DE CAAGUAZÚ**

- TEJIDO DAMASQUINADO CON MOTIVOS FLORALES COLOR CREMA E HILOS DORADOS METÁLICOS

Esta bandera fue utilizada por el ejército de la provincia de Corrientes dirigido por el general Paz en la batalla de Caaguazú, el 28 de noviembre de 1841. Fue una victoria correntina sobre las tropas entrerrianas de la Confederación, que relanzó la guerra contra Rosas en el Litoral. La bandera fue realizada por Matilde de Olazábal, quien bordó su nombre como firma a la obra. Lo hizo con el mismo hilo con el que bordó el sol que está en el centro del estandarte.







LA CONFEDERACIÓN

“  
EL CORONEL DON  
MANUEL DORREGO  
ACABA DE SER  
FUSILADO  
POR MI ORDEN.  
”

La historia, señor Ministro,  
juzgaré imparcialmente si  
el coronel Dorrego ha debido

CAVALLE



# Listado de obras, piezas y documentos del catálogo



# Tiempo de Revolución

## Historia de un rey preso

Página 26  
*RETRATO ALEGÓRICO DE FERNANDO VII*  
MHN 851  
24,3 x 15,7 cm

Página 28  
*RETRATO ALEGÓRICO DE FERNANDO VII*  
MHN 855  
19,3 x 21,6 cm

Página 29  
*ALEGORÍA QUE ALUDE A LA TRAICIÓN DEL PRÍNCIPE DE LA PAZ MANUEL GODOY A LOS REYES CARLOS IV Y FERNANDO VII, A FAVOR DE NAPOLEÓN*  
MHN 5618

Página 32  
*MEDALLA ENTREGADA A JOSÉ DE SAN MARTÍN POR LA BATALLA DE BAILÉN*  
MHN 1330  
3,7 x 3 x 0,5 cm

Página 33  
*MEDALLA DE LA LEGIÓN DE HONOR NAPOLEÓNICA DE FEDERICO BRANDSEN*  
MHN 1941  
9,8 x 4,1 x 0,9 cm

Página 36  
*CIGARRERA DE MARIANO MORENO CON INSCRIPCIÓN "VIVA EL REY FERNANDO VII"*  
MHN 810  
11,2 x 6,2 x 3,1 cm

Página 37  
*RETRATO DE HIPÓLITO VIEYTES*  
MHN 814  
12,5 x 7,7 x 1,5

Página 38  
*RETRATO RIOPLATENSE DE FERNANDO VII*  
MHN 764  
9,94 x 7 cm

## “Desde este día adelante, revolución.” Mayo de 1810

Página 44  
*SELLO DE BENITO LUÉ Y RIEGA, OBISPO DE BUENOS AIRES*  
MHN 829  
3,3 x 5,7 cm

Página 45  
*ESPADA DE BALTASAR HIDALGO DE CISNEROS*  
MHN 786  
102 x 14 x 2,9 cm

Página 46  
*INVITACIÓN DE DIEGO DE AGÜERO*  
MHN 14398  
21,8 x 15,7 cm

Página 48  
*INVITACIÓN DE PEDRO DÍAZ DE VIVAR*  
MHN 14815  
22 x 15,8 cm

Página 50  
*TINTERO DE MARIANO MORENO*  
MHN 833  
12,7 x 12 cm

Página 52  
*PETITORIO POPULAR*  
MHN 16202  
36 x 25,3 cm

## La asamblea del Año XIII

Página 72  
*BASTÓN DE GERVASIO ANTONIO DE POSADAS*  
MHN 970  
83,1 x 3,1 cm

Página 73  
*SABLE DE CARLOS DE ALVEAR*  
MHN 2027  
127 x 13 x 7 cm

Página 74  
*REGLAMENTO PARA EDUCACIÓN Y EJERCICIO DE LOS LIBERTOS, 6 DE MARZO DE 1813*  
Registro 4638  
20,8 x 14,9 cm

Página 76  
*LA MARCHA PATRIÓTICA*  
MHN 14653  
31,2 x 18,2 cm

Página 80  
*ESCUDO DE LA ASAMBLEA DEL AÑO XIII*  
MHN 3053  
65,5 x 57,5 x 10 cm

Página 84  
*ESCUDO POR LA BATALLA DE SALTA (ORO)*  
MHN 2076  
4,2 x 3,5 x 1,1 cm

Página 84  
*ESCUDO POR LA BATALLA DE SALTA (PLATA)*  
MHN 4730  
5,3 x 4,1 x 0,3 cm

Página 84  
*MONEDA DE 1813. REVERSO*  
MHN 14651  
3,9 x 0,2 cm

Página 85  
*ESCUDO DE VILCAPUGIO*  
MHN 1108  
7 cm

Página 85  
*ESCUDO DEL REGIMIENTO N.º 8*  
MHN 3097  
7,1 x 6,1 x 1 cm

Página 88  
*SOL DE LAS PROVINCIAS UNIDAS*  
MHN 7183  
26 x 2,3 cm

Página 89  
*MEDALLA OTORGADA A INDÍGENAS QUE LUCHABAN POR LA REVOLUCIÓN*  
MHN 200  
5,7 x 4,2 x 0,2 cm

Página 89  
*MONEDA DE 1813. ANVERSO*  
MHN 14652  
3,8 x 0,3 cm

Página 92  
*ILUSTRACIÓN DEL LIBRO COMENTARIOS REALES DE LOS INCAS*  
MHN 7962  
28 x 20,5 cm

Página 94  
*FIGURÍN DE METAL (INCA)*  
MHN 16654  
7,3 x 1,9 x 2,3 cm

Página 94  
*VASIJA DE CERÁMICA PINTADA (INCA)*  
MHN 17205  
13,9 x 10,3 x 13 cm

Página 95  
KERO (VASO CEREMONIAL) DE CERÁMICA  
PINTADA (TIAHUANACO)  
MHN 16472  
14,5 x ø13,7 cm

Página 97  
TARJA DE POTOSÍ  
MHN 1066  
174 x 103 x 26 cm

## Años de conflicto

Página 114  
ESTANDARTE REALISTA DEL REGIMIENTO  
DE DRAGONES DE CARABAYLLO (PERÚ)  
MHN 260  
60 x 55 cm

Página 116  
ESTANDARTE REALISTA DEL REGIMIENTO  
DE CABALLERÍA DE TARMA (PERÚ)  
MHN 257  
54 x 55 cm

Página 120  
*RETRATO DEL GENERAL MANUEL BELGRANO*  
MHN 1034  
133,5 x 107,3 x 3,5 cm

Página 122  
SILLA DE CAMPAÑA DEL GENERAL  
MANUEL BELGRANO  
MHN 1062  
88 x 48,5 x 66 cm

Página 124  
CATALEJO DEL GENERAL MANUEL BELGRANO  
MHN 1123  
59,5 x ø 4,2 cm

Página 126  
ESCUDO DE LA BATALLA DE TUCUMÁN  
MHN 1425  
7,3 x 5,3 x 0,3 cm

Página 127  
PISTOLA DE MANUEL BELGRANO  
MHN 1122  
31 x 12,5 x 6,4 cm

Página 130  
*RETRATO DEL REY FERNANDO VII*  
MHN 12787  
29,6 x 23,3 cm

Página 134  
AZOPARDO EN LA PRISIÓN DE CEUTA  
MHN 5455  
25,5 x 34,5 cm

Página 135  
*RETRATO DEL CORONEL DE MARINA  
HIPÓLITO BOUCHARD*  
MHN 5420  
102 x 77 cm

Página 136  
FRAC DEL ALMIRANTE GUILLERMO BROWN  
MHN 1964  
100 x 62 cm

Página 138  
SOMBRERO DEL ALMIRANTE GUILLERMO BROWN  
MHN 1963  
28 x 50 x 17 cm

Página 140  
*COMBATE NAVAL DEL BUCEO ENTRE ESCUADRAS  
ARGENTINAS AL MANDO DEL ALMTE. BROWN  
Y LA ESPAÑOLA*  
MHN 5577  
35,2 x 46,8 cm

Página 146  
*GENERAL ARTIGAS*  
MHN 1818  
35,7 x 28,5 cm

Página 147  
*SOLDADOS DE LA ORILLA ESTE DEL RÍO  
DE LA PLATA*  
MHN 8145  
19,8 x 12,8 cm

Página 148  
LLAVE DE MONTEVIDEO  
MHN 995  
24 x 7,5 x 1,9 cm

Página 149  
LLAVE DEL CABILDO DE MONTEVIDEO  
DURANTE LA DOMINACIÓN PORTUGUESA  
MHN 991  
13,1 x 4,6 x 1 cm

Página 150  
*LA INDEPENDENCIA EN LA COSTA FIRME*  
B-005063  
20 x 13,5 x 2,9 cm

Página 151  
RETRATO DE UN SOLDADO  
MHN 9605  
16,7 x 11 cm

Página 154  
MANO TALLADA  
MHN 7169  
24,5 x 12,5 x 12 cm

## Una sociedad en revolución

Página 162  
*RETRATO DE GUADALUPE CUENCA*  
MHN 4633  
13,8 x 11,8 x 2 cm

Página 163  
*RETRATO DE MARIQUITA SÁNCHEZ*  
MHN 4643  
13,8 x 12 x 1,8 cm

Página 164  
*RETRATO DE JUAN MARTÍN DE PUEYRREDÓN*  
MHN 765  
7 x 6 x 0,8 cm

Página 165  
*RETRATO DE JOSÉ MOLDES*  
MHN 906  
8 x 5,5 x 0,6 cm

Página 168  
*RETRATO DE JOSÉ ILDEFONSO DE LAS MUÑECAS*  
MHN 428  
65 x 45 cm

Página 169  
BASTÓN DE PEDRO IGNACIO  
DE CASTRO BARROS  
MHN 971  
87,5 x ø2,3 cm

Página 169  
CAMPANILLA DEL ORATORIO PARTICULAR  
DE FRAY JUSTO SANTA MARÍA DE ORO  
MHN 958  
9 x ø6,5 cm

Página 172  
VESTIDO CORTE IMPERIO DE BERNARDINA  
CHAVARRÍA DE VIAMONTE  
MHN 4615  
113 x 88 cm

Página 174  
*IGLESIA DE SANTO DOMINGO*  
"Iglesia de Santo Domingo y trajes femeninos"  
en *Picturesque illustrations of Buenos Aires and  
Montevideo: consisting of twenty four views.*  
*Accompanied with descriptions of the scenery,  
and of the costumes, manners, &c. of the  
inhabitants of those cities and their environs*  
B-000268  
34,5 x 28 cm

Página 178  
BAYONETA  
MHN 6513  
37 x 2,4 x 4,2 cm



Página 179  
FOJA DE SERVICIOS DEL SOLDADO JOSÉ PÉREZ  
M90  
32,6 x 20,5 cm

Página 180  
*EL CABILDO VISTO DESDE EL ARCO  
DE LA RECOVA*  
MHN 4994  
33,4 x 23,6 cm

Página 184  
*EL MERCADO*  
MHN 4995  
26 x 32 cm

Página 188  
*GAUCHOS EN UNA ESTANCIA*  
MHN 4997  
32,7 x 45,5 cm

Página 192  
*INDIANI PAMPA*  
MHN 8111  
22,9 x 15,4 cm

Página 193  
TRARILONKO O VINCHA MAPUCHE  
MHN 6715  
44,5 x 6 x 0,5 cm

## “Romper los violentos vínculos”. La Independencia

Página 200  
TINTERO CON EL QUE SE FIRMÓ  
LA INDEPENDENCIA EN TUCUMÁN  
MHN 931  
9,7 x 30,9 x 20,5 cm

Página 202  
SILLÓN USADO POR LOS DIPUTADOS  
EN EL CONGRESO DE TUCUMÁN  
MHN 935  
120 x 72 x 65 cm

Página 203  
*ENSAYO DE LA HISTORIA CIVIL DEL PARAGUAY,  
BUENOS AIRES Y TUCUMÁN, DEL DEÁN FUNES*  
MHN 268/9/141  
21 x 15,5 x 3,5 cm

Página 204  
SELLO UTILIZADO EN EL CONGRESO DE TUCUMÁN  
MHN 948  
11 x ø2 cm

## La guerra permanente en el Norte

Página 212  
SABLE DE MARTÍN MIGUEL DE GÜEMES  
MHN 1065  
107 x 17 x 4 cm

Página 214  
RETRATO FOTOGRÁFICO DE MARÍA LORETO  
SÁNCHEZ PEÓN Y ÁVILA DE FRÍAS  
A LOS 75 AÑOS  
MHN 15483  
14,3 x 9,8 cm

Página 215  
RETRATO FOTOGRÁFICO DEL SARGENTO 1°  
DE LOS GAUCHOS DE HUMAHUACA,  
JOSÉ MANUEL MAMANI  
MHN 9297  
16,6 x 10,8 cm

Página 216  
*RETRATO DE JUANA AZURDUY*  
MHN 1026  
63,8 x 52,3 cm

Página 218  
*RETRATO DE JOSÉ ANTONIO ÁLVAREZ  
DE ARENALES*  
MHN 5487  
54 x 44 x 3,4

Página 219  
*RETRATO DEL GENERAL FRANCISCO ANTONIO  
ORTÍZ DE OCAMPO*  
MHN 864  
67 x 52,1 cm

## A través de los Andes

Página 226  
CATRE-COFRE DEL GENERAL  
JOSÉ DE SAN MARTÍN  
MHN 1208  
43 x 83 x 185 cm

Página 228  
SOMBRERO FALUCHO O BICORNIO  
DEL GENERAL JOSÉ DE SAN MARTÍN  
MHN 1334  
25 x 47 x 19,5 cm

Página 230  
CHARRETERAS DEL GENERAL  
JOSÉ DE SAN MARTÍN  
MHN 1336  
6 x 18 x 17 cm

Página 231  
RELOJERA QUE PERTENECIÓ  
AL GENERAL JOSÉ DE SAN MARTÍN  
MHN 1232  
5 x 24 x 8 cm

Página 232  
BAÚL DEL GENERAL JUAN GREGORIO LEMOS  
MHN 1342  
39,3 x 86,5 x 45 cm

Página 233  
MORRIÓN DEL OFICIAL DEL REGIMIENTO  
DE GRANADEROS A CABALLO  
MANUEL DE ESCALADA  
MHN 1402  
32 x ø27 cm

Página 234  
BANDEROLA DE GUÍA GENERAL  
DEL EJÉRCITO DE LOS ANDES  
MHN 1508  
90 x 62 cm

Página 236  
ESCUDO DE MORRIÓN DE GRANADEROS  
A CABALLO  
MHN 1401  
14,2 x 10,8 x 0,6 cm

Página 237  
RALLADOR PARA GALLETA  
DE EUSTOQUIO DÍAZ VÉLEZ  
MHN 1421  
Estuche: 10 x ø4,4 cm Rallador: 9,8 x ø3,9 cm

Página 238  
CRUCIFIJO DEL ALTAR MAYOR DE LA CAPILLA  
DEL CAMPAMENTO DEL PLUMERILLO  
MHN 13259  
78 x 38 x 11,5 cm

Página 239  
ABANICO DE LAUREANA FERRARI  
MHN 1233  
24,5 x 45 cm

Página 240  
CAJA ADAPTADA PARA MATE, BRASERITO  
Y YESQUERO DEL GENERAL JOSÉ DE SAN MARTÍN  
MHN 1235  
Abierta: 25,7 x 30 x 21 cm

Página 241  
VASOS OBSEQUIADOS AL GENERAL  
JOSÉ DE SAN MARTÍN  
MHN 1593  
16,2 x 11 x 10,5 cm

Página 242  
CHIFLES DEL GENERAL JOSÉ DE SAN MARTÍN  
MHN 1205  
42,3 x 16,5 x 11 cm

Página 243  
CATALEJO DEL GENERAL JOSÉ DE SAN MARTÍN  
MHN 1200  
62,5 x ø6,5 cm

Página 244  
CAJA DE COMPASES Y REGLAS  
DEL GENERAL JOSÉ DE SAN MARTÍN  
MHN 1199  
16,3 x 7,5 x 3,6 cm

Página 245  
JUEGO DE PISTOLAS DE VIAJE  
DEL GENERAL JOSÉ DE SAN MARTÍN  
MHN 1203  
30,2 x 45 x 43 cm

Página 246  
MEDALLA OTORGADA AL GENERAL  
JOSÉ DE SAN MARTÍN POR CHACABUCO  
MHN 1326  
8,7 x 8,4 x 1,4 cm

Página 247  
ESPUELAS DEL GENERAL JOSÉ DE SAN MARTÍN  
MHN 1202  
16,8 x 11 x 9 cm

Página 248  
*BATALLA DE CHACABUCO*  
MHN 1190  
61,5 x 69 x 3,5 cm

Página 249  
*BATALLA DE MAIPÚ*  
MHN 1191  
61,7 x 69,1 x 2,5 cm

Página 250  
*RETRATO DEL GENERAL JOSÉ DE SAN MARTÍN*  
MHN 1152  
35 x 27,5 cm

Página 252  
*CARICATURA CONTRA SAN MARTÍN  
Y O'HIGGINS*  
MHN 1248  
30,5 x 46 cm

Página 253  
SELLO DEL EJÉRCITO UNIDO LIBERTADOR  
MHN 1212  
7,5 x ø4,8 cm

Página 254  
ACTA DE RANCAGUA  
Registro: 4454  
31 x 21,6 cm

Página 255  
ESTADO GENERAL DE LAS FUERZAS  
DEL EJÉRCITO LIBERTADOR DEL PERÚ  
MHN 14413  
44 x 31,5 cm

## San Martín y la Independencia sudamericana

Página 266  
PONCHO PEHUENCHE REGALADO  
AL GENERAL JOSÉ DE SAN MARTÍN  
MHN 1288  
166 x 163 cm

Página 268  
CAPA-PONCHO DEL GENERAL  
JOSÉ DE SAN MARTÍN  
MHN 6879  
210 x 158 cm

Página 270  
CASACA DEL GENERAL MARTÍN MIGUEL  
DE GÜEMES  
MHN 1390  
80 x 58 cm

Página 272  
FRAC DEL GENERAL MARTÍN MIGUEL  
DE GÜEMES  
MHN 1389  
104 x 56 cm

Página 274  
FRAC DE GALA DEL PROTECTOR DEL PERÚ,  
JOSÉ DE SAN MARTÍN  
MHN 1319  
101 x 65 cm

Página 276  
FRAC DEL GENERAL ENRIQUE MARTÍNEZ  
MHN 111  
96 x 63 cm

Página 278  
PONCHO DEL GENERAL JUAN GREGORIO  
LAS HERAS  
MHN 1592  
170 x 169 cm

Página 280  
FRAC DEL GENERAL GREGORIO LAS HERAS  
MHN 1597  
104 x 62 cm

Página 282  
SEXTANTE DEL GENERAL  
JOSÉ DE SAN MARTÍN  
MHN 1201  
36,5 x 40 x 11 cm

Página 283  
DIBUJO DE LA BANDERA DEL PERÚ DISEÑADA  
POR EL GENERAL JOSÉ DE SAN MARTÍN  
MHN 1177  
19,8 x 31,8 cm

Página 284  
SABLE DEL REGIMIENTO DE CAZADORES  
DEL EJÉRCITO DE LOS ANDES  
MHN 1435  
94 x 15 x 3,3 cm

Página 285  
LANZA DEL GRANADERO  
JUAN PASCUAL PRINGLES  
MHN 1632  
271 x 14,5 x 2,2 cm

Página 286  
CARABINA DE AVANCARGA A CHISPA  
"BROWN BESS"  
MHN 7331  
109,5 x 8 x 16,5 cm

Página 287  
BALA DE CAÑÓN ENCONTRADA EN EL LUGAR  
QUE OCUPÓ EL EJÉRCITO DE LOS ANDES  
EN MENDOZA  
MHN 1263  
ø8 cm

Página 288  
ESCRITORIO DE BERNARDO DE MONTEAGUDO  
MHN 1611  
33 x 50 x 59,5 cm

Página 290  
SELLO DEL PROTECTORADO DEL PERÚ  
MHN 1211  
2,3 x 2,1 x 3,3 cm

Página 291  
MONEDA DEL PROTECTORADO DEL PERÚ  
MHN 14415  
ø1,7 x 0,1 cm

Página 291  
MONEDA DEL PROTECTORADO DEL PERÚ  
MHN 14416  
ø2,1 x 0,2cm



Página 291  
MONEDA DEL PROTECTORADO DEL PERÚ  
MHN 14417  
ø2,7 x 0,2 cm

Página 291  
MONEDA DEL PROTECTORADO DEL PERÚ  
MHN 14420  
ø2,7 x 0,2 cm

Página 291  
MONEDA DEL PROTECTORADO DEL PERÚ  
MHN 14421  
ø1,7 x 0,1 cm

Página 291  
MONEDA DEL PROTECTORADO DEL PERÚ  
MHN 14422  
ø1,7 x 0,1 cm

Página 292  
TINTERO DE LA INQUISICIÓN DEL PERÚ  
MHN 1219  
27,5 x 28,5 x 28,5

Página 293  
SELLO DE LA INQUISICIÓN DEL PERÚ  
MHN 1220  
3,7 x 3 x 2,1 cm

Página 294  
DECRETO SOBRE LOS “ESCLAVOS  
PERTENECIENTES A LOS EMIGRADOS”  
(REALISTAS)  
MHN 14406  
20,9 x 31,2 cm

Página 295  
DIVISA DE LA ORDEN DEL SOL  
DE SERAFINA HOYOS  
MHN 4706-3  
4,8 x 3,9 x 1,2 cm

Página 296  
CHALECO DE GALA DEL GENERAL  
SIMÓN BOLÍVAR  
MHN 1769  
57 x 53 x 10 cm

Página 298  
*RETRATO DEL CORONEL JOSÉ ANTONIO MELIÁN*  
MHN 1522  
104,5 x 78,5 cm

Página 300  
*RETRATO DEL GENERAL SIMÓN BOLÍVAR*  
MHN 1643  
84 x 70,5 x 6 cm

Página 301  
*RETRATO MINIATURA DEL GENERAL  
SIMÓN BOLÍVAR*  
MHN 1779  
7,5 x 6 x 0,8 cm

Página 302  
*RETRATO DE BERNARDO DE TORRE TAGLE*  
MHN 1615  
107,5 x 84 cm

Página 304  
*RETRATO DEL CORONEL NICOLÁS  
RODRÍGUEZ PEÑA*  
MHN 5404  
106 x 80 cm

Página 306  
*RETRATO DEL GENERAL TOMÁS GUIDO*  
MHN 273  
111,5 x 94 cm

Página 308  
*RETRATO DEL GENERAL GUILLERMO MILLER*  
MHN 1635  
109,5 x 80 cm

Página 310  
*TRIUNFO DE LA INDEPENDENCIA AMERICANA*  
MHN 8306  
26,7 x 20,7 cm

Página 312  
RETRATO DEL GENERAL JOSÉ DE SAN MARTÍN  
MHN 1313  
111 x 83,5 cm

Página 314  
ESPADÍN CEREMONIAL DEL GENERAL  
GREGORIO LAS HERAS  
MHN 1607  
96 x 11,5 x 4,8

Página 315  
ESPADA DEL GENERAL  
MIGUEL ESTANISLAO SOLER  
MHN 1461  
100 x 12,5 x 2,6

Página 316  
ESPADÍN CEREMONIAL DEL GENERAL  
MATÍAS ZAPIOLA  
MHN 139  
96 x 11,5 x 4,1

Página 317  
SABLE DEL GENERAL JOSÉ ANTONIO  
ÁLVAREZ DE ARENALES  
MHN 202  
101,5 x 14 x 2,55 cm

Página 317  
SABLE DEL GENERAL EUSTOQUIO FRÍAS  
MHN 161  
91,5 x 9 x 2 cm

Página 318  
ESPADA CEREMONIAL DEL GENERAL  
ENRIQUE MARTÍNEZ  
MHN 112  
99 x 12 x 4,5 cm

Página 319  
ESPADA DEL GENERAL  
LUCIO NORBERTO MANSILLA  
MHN 148  
101,7 x 15,5 x 9 cm

Página 320  
SABLE DEL GENERAL JOSÉ DE SAN MARTÍN  
MHN 1314  
94 x 15,5 x 3,3

## San Martín en el exilio

Página 331  
CUARTO BOULOGNE-SUR-MER (CROQUIS)  
MHN 1309  
24,08 x 20,01

Página 333  
CUATRO LITOGRAFÍAS "VIEW OF THE  
MEMORABLE VICTORY OF THE NILE"  
MHN 5288/20 / MHN 5288/25 / MHN 5288/26 /  
MHN 5288/27 /  
47,4 x 57,4 x 5,0 cm (con marco)

Página 333  
DOS LITOGRAFÍAS DE BATALLAS NAVALES  
"WOODFORD"  
MHN 5288/19 / MHN 5288/21  
65,5 x 84,0 x 3,5 cm (con marco)

Página 333  
*RETRATO DE SIMÓN BOLÍVAR*  
MHN 5288/24  
42,7 x 36,0 x 4,0 cm (con marco)

Página 333  
RELOJ CON BUSTO DE NAPOLEÓN BONAPARTE  
MHN 5288/15  
51,0 x 21,5 x 14,0 cm

Página 333  
CAMA  
MHN 5288/01  
107,0 x 102,0 x 188,0 cm

Página 333  
RETRATO DEL GENERAL JOSÉ DE SAN MARTÍN  
MHN 5288/23  
106,0 x 96,5 x 8,0 cm

Página 333  
BASTÓN ESTOQUE  
MHN 1251  
99,5 x 3,3 x 3,3 cm

Página 334  
RÉPLICA DE LA PUERTA  
DE LA CASA DONDE VIVIÓ  
EL GENERAL JOSÉ DE SAN MARTÍN  
ENTRE 1848 Y 1850  
MHN 1310  
320,0 x 118,0 cm

Página 335  
*EL SUEÑO DE SAN MARTÍN*  
MHN 1165  
101,1 x 133 x 11,6 cm

Página 336  
*DAGUERROTIPO DEL GENERAL  
JOSÉ DE SAN MARTÍN*  
MHN 1315  
9,5 x 7,8 cm

Página 338  
GRAND BOURG CERCANÍAS DE PARÍS  
MHN 1167  
48 x 57,5 x 6 cm

---

## Anexo Tiempo de Revolución

Página 342  
BANDERA DE MACHA  
MHN 3060  
159 x 239 cm

Página 343  
CAÑÓN ATAHUALPA  
MHN 1142  
35 x 37 x 162 cm

Página 344  
BANDERA TOMADA A LOS REALISTAS  
EN CÓRDOBA EN 1810  
MHN 883  
157 x 155 cm

Página 345  
BANDERA REALISTA DEL REGIMIENTO  
DE ABANCAY CAPTURADA EN LA BATALLA  
DE SALTA EN 1813  
MHN 1017  
155 x 150 cm

Página 346  
EL PIANOFORTE DE MARIQUITA SÁNCHEZ  
MHN 3045  
84 x 168,5 x 60 cm

## Tiempo de Provincias

### Las Provincias

Página 362  
TRATADO DEL CUADRILÁTERO  
Registro: 3904  
30,6 x 22,0 cm

Página 364  
PLANO DE LA CIUDAD DE SANTA FE EN 1824  
MHN 7810  
38,0 x 51,5 cm

Página 365  
*RETRATO DEL GENERAL  
JUAN BAUTISTA BUSTOS*  
MHN 8527  
24,2 x 16,4 cm

Página 366  
SABLE DEL GENERAL JUAN FELIPE IBARRA  
MHN 2499  
115,0 x 14,0 x 12,0 cm

Página 367  
ANTEOJOS DE AIMÉ BONPLAND  
MHN 6598  
Cerrado: 2,5 x 12,0 x 2,5 cm

Página 370  
SABLE DEL GENERAL MARTÍN RODRÍGUEZ  
MHN 1436  
104,0 x 14,0 x 10,0 cm

Página 371  
DIARIO DEL EJÉRCITO EN LA EXPEDICIÓN AL  
ESTABLECIMIENTO DE LA NUEVA FRONTERA  
AL SUD  
B-012827  
21,7 x 13,7 cm

Página 372  
TARJETERO DE BERNARDINO RIVADAVIA  
MHN 606  
8,2 x 4,7 x 1,0 cm

Página 372  
TARJETAS DE BERNARDINO RIVADAVIA  
MHN 604  
3,9 x 7,5 cm

Página 373  
TARJETA DE BERNARDINO RIVADAVIA  
MHN 605  
5,3 x 7,3 cm

Página 375  
DIDRACMA DE PLATA | Sicilia, aprox. 488–478 a. C.  
#1801  
ø1,8 x 0,4 cm

Página 375  
STATER DE PLATA | Peloponeso, 431–400 a. C.  
#186  
ø2,4 x 0,4 cm

Página 376  
STATER DE PLATA | Corintia, 375–300 a. C.  
#1802  
ø2,1 x 0,3 cm

Página 376  
DRACMA DE PLATA | Reino de Macedonia,  
aprox. 322–319 a. C.  
#141  
ø1,8 x 0,3 cm

Página 377  
DRACMA DE PLATA | Italia, aprox. 300 a. C.  
#93  
ø1,6 x 0,23 cm



Página 377  
DRACMA DE PLATA | Eubea, 290–271 a. C.  
#198  
ø1,8 x 0,25 cm

Página 378  
ÓBOLO DE BRONCE | Acarnania, aprox. 219–211 a. C.  
#162  
ø2,5 x 0,27 cm

Página 378  
AS DE BRONCE | África romana, siglo 8–7 a. C.  
#231  
ø3,0 x 0,3 cm

Página 379  
AS DE BRONCE | África romana, 29–30 d. C.  
#449  
ø2,6 x 0,27 cm

Página 379  
TETRADRACMA DE PLATA | Siria Romana,  
110–111 d. C.  
#1805  
ø2,3 x 0,4 cm

Página 380  
JARRÓN CON EL RETRATO DE RIVADAVIA  
MHN 598  
26,1 x 15,5 x 13,0 cm

Página 382  
CARICATURA SOBRE REFORMAS  
RIVADAVIANAS  
MHN 555  
22,0 x 25,0 cm

Página 383  
SILLÓN DEL RECTOR DE LA UNIVERSIDAD  
DE BUENOS AIRES  
MHN 1795  
146,0 x 59,5 x 60,5 cm

Página 384  
RETRATO DE LUCÍA PETRONA RIERA DE LÓPEZ  
MHN 3065  
113,5 x 81,5 cm

## El congreso constituyente: Unitarios vs. Federales

Página 392  
RETRATO DE BERNARDINO RIVADAVIA  
MHN 578  
129,1 x 103,8 cm

Página 394  
RETRATO DEL CORONEL MANUEL DORREGO  
MHN 2198  
132,5 x 115,5 cm

Página 398  
PROCLAMA DEL GOBERNADOR GREGORIO  
LAS HERAS  
MHN 14466  
41,3 x 26,3 cm

Página 400  
TROQUEL PARA TARJETAS DEL PRESIDENTE  
BERNARDINO RIVADAVIA  
MHN 676  
6,45 x 9,4 x 0,2 cm

Página 401  
SABLE DEL ALMIRANTE GUILLERMO BROWN  
MHN 1982  
93,0 x 12,0 x 2,8 cm

Página 403  
COMBATE DE LOS BAJÍOS DE ARREGUI,  
FEBRERO DE 1828  
MHN 5412  
75,0 x 90,5 cm

Página 404  
LA ESCUADRA ARGENTINA FRENTE  
A MONTEVIDEO  
MHN 1916  
42,0 x 54,5 cm

Página 405  
DIBUJO AL PASTEL DE LA BANDERA  
OBSEQUIADA AL ALMIRANTE BROWN POR SU  
TRIUNFO EN EL COMBATE DE LOS POZOS  
MHN 7668  
46,5 x 55,5 cm

Página 406  
BILLETE DE 1 PESO EMITIDO POR EL BANCO  
NACIONAL EN LA PRESIDENCIA DE RIVADAVIA  
MHN 14463  
7,3 x 19,3 cm

Página 407  
ESCUDO OTORGADO AL CORONEL FÉLIX  
DE OLAZÁBAL POR LA BATALLA DE ITUZAINGÓ  
MHN 2124  
3,4 x 3,0 x 0,55 cm

Página 408  
RETRATO MINIATURA DEL EMPERADOR PEDRO I  
MHN 2069  
22,5 x 20,2 cm

Página 409  
PORTAPLIEGO DE HÚSAR BRASILEÑO  
MHN 1996  
28,5 x 24,0 x 2,0 cm

Página 410  
PLUMA CON LA QUE SE FIRMÓ  
LA CONVENCIÓN DE PAZ CON BRASIL  
MHN 2032  
28,0 x 4,5 x 3,0 cm

Página 411  
SOMBRERO DEL GENERAL JOSÉ MARÍA PAZ  
MHN 2107  
21,0 x 14,0 x 53,5 cm

Página 416  
MESA SOBRE LA QUE LAVALLE ESCRIBIÓ  
EL PARTE DE FUSILAMIENTO DE DORREGO  
MHN 2248  
74,5 x 62,0 x 46,2 cm

Página 417  
PARTE DEL FUSILAMIENTO DEL CORONEL  
DORREGO  
MHN 14478  
31,0 x 21,2 cm

Página 418  
CARTA DE MANUEL DORREGO  
MHN 14477  
25,0 x 21,5 cm

Página 419  
ANILLO DE MANUEL DORREGO  
MHN 2495  
1,7 x 1,7 x 0,2 cm

Página 420  
MONTONERO FEDERAL DE BUENOS AIRES  
MHN 5494  
24,3 x 31,0 cm

Página 421  
ESPADÍN DEL CORONEL FEDERICO RAUCH  
MHN 14165  
98,0 x 10,0 x 5,0 cm

Página 422  
TRASLADO DEL CADÁVER DE DORREGO  
MHN 3064  
36,2 x 46,2 cm

Página 423  
CERTIFICADO DE ALTA DE SOLDADO  
MHN 14487  
43,6 x 27,5 cm

Página 424  
ESCENA DE LA GUERRA CIVIL  
MHN 2523  
43,5 x 74,8 cm

Página 426  
*RETRATO DEL GENERAL JOSÉ MARÍA PAZ*  
MHN 1022  
28,7 x 22,7 cm

Página 427  
*BOLEADORAS CON LAS QUE FUE APRISIONADO JOSÉ MARÍA PAZ*  
MHN 2508  
60,0 x 45,0 x 7,0 cm

## La Confederación

Página 434  
*EL RELOJ DE LAS CATORCE PROVINCIAS*  
MHN 3114  
172,5 x 86,0 x 23,0 cm

Página 438  
*RETRATO DE FACUNDO QUIROGA*  
MHN 2175  
35,5 x 25,3 cm

Página 439  
*RETRATO DE JUAN MANUEL DE ROSAS*  
MHN 2238  
56,0 x 43,0 cm

Página 440  
*RETRATO DE PASCUAL ECHAGÜE*  
MHN 2195  
43,0 x 34,7 cm

Página 441  
*RETRATO DE ESTANISLAO LÓPEZ*  
MHN 1835  
40,0 x 27,0 cm

Página 442  
*RETRATO DE ALEJANDRO HEREDIA*  
MHN 2174  
33,3 x 24,0 cm

Página 443  
*RETRATO DE PEDRO FERRÉ*  
MHN 2513  
39,5 x 33,5 cm

Página 446  
*DOCUMENTO SOBRE LA OCUPACIÓN DE LAS ISLAS MALVINAS*  
MHN 15531  
30,0 x 21,3 cm

Página 448  
*RETRATOS DE JUAN MANUEL DE ROSAS Y ENCARNACIÓN EZCURRA*  
MHN 2419  
33,5 x 43,7 cm

Página 449  
*EL PERIÓDICO EL RESTAURADOR DE LAS LEYES*  
MHN 13212  
55,0 x 47,5 cm

Página 450  
*RETRATO DEL CORONEL DOMINGO SOSA*  
MHN 3146  
51,5 x 42,9 cm

Página 451  
*RETRATO DEL CORONEL LORENZO BARCALA*  
MHN 2406  
14,0 x 12,0 cm

Página 452  
*PLANO DEL CAMPAMENTO DEL COLORADO*  
MHN 2762  
19,5 x 21,5 cm

Página 453  
*SABLE DE HONOR DE JUAN MANUEL DE ROSAS*  
MHN 2462  
99,0 x 13,0 x 3,4 cm

Página 458  
*ASESINATO DEL GENERAL FACUNDO QUIROGA*  
MHN 8381  
32,5 x 40,5 cm

Página 459  
*PETACA*  
MHN 2618  
37,0 x 73,0 x 47 cm

Página 462  
*RETRATO DEL GENERAL JUAN MANUEL DE ROSAS*  
MHN 2227  
88,7 x 74,0 cm

Página 464  
*INDIOS PAMPAS*  
MHN 8047  
30,5 x 42,7 cm

Página 466  
*PONCHO DE JUAN MANUEL DE ROSAS TEJIDO POR LOS PAMPAS*  
MHN 2856  
215,0 x 140,0 cm

Página 468  
*PONCHO DE JUAN MANUEL DE ROSAS TEJIDO POR LOS PAMPAS*  
MHN 2851  
176,0 x 153,0 cm

Página 470  
*LAS ESCLAVAS DE BUEN. AYS. DEMUESTRAN SER LIBRES Y GRATAS A SU NOBLE LIBERTADOR*  
MHN 2540  
89,2 x 162,0 cm

Página 472  
*BANDERA DE LA NACIÓN MORA*  
MHN 6511  
89,0 x 137 cm

Página 473  
*BANDERA DE LA NACIÓN MUÑIBÁN*  
MHN 2303  
266 x 185 cm

Página 474  
*PEINETA FEDERAL*  
MHN 2349  
19 x 16 x 3 cm

Página 476  
*INVITACIÓN A LOS FUNERALES DE ENCARNACIÓN EZCURRA DE ROSAS*  
MHN 2146  
37,5 x 26,2 cm

Página 478  
*PROCLAMA EN LA QUE ROSAS ORDENA CESAR EL LUTO POR SU ESPOSA*  
MHN 15485  
88 x 68 cm

Página 480  
*RETRATO DE JULIÁN GONZÁLEZ SALOMÓN*  
MHN 2277  
17 x 14,5 cm

Página 481  
*TESTERAS PARA CABALLOS*  
MHN 2787 / MHN 2788  
14 x 34 x 5 cm

Página 482  
*CAMISA DE SOLDADO FEDERAL*  
MHN 2877  
88 x 50 cm

Página 484  
*SOLDADO FEDERAL*  
MHN 2537  
51 x 45,8 cm

Página 486  
*SOLDADOS DEL EJÉRCITO DE ROSAS EN UN MOMENTO DE DESCANSO*  
MHN 2524  
54 x 44,5 cm

Página 492  
*MAPA DE LA PROVINCIA DE BUENOS AIRES EN 1835*  
MHN 9077  
80 x 100 cm



Página 494  
MARCA PARA GANADO  
MHN 12694  
96,5 x 14 x 5,5 cm

Página 495  
LA FAMILIA DEL GAUCHO  
MHN 8050  
43 x 51,5 cm

Página 496  
BILLETE DE 20 PESOS  
MHN 17832  
8,65 x 18 cm

Página 497  
LA VENDEDORA DE TORTAS  
MHN 2548  
40 x 32 cm

Página 502  
CINTURÓN Y TIROS DE ANDRÉS DE SANTA CRUZ  
MHN 1665  
5,5 x 95 cm

Página 503  
TAPA DE LIBRO ALUSIVO  
A ENCARNACIÓN EZCURRA  
MHN 2621  
14 x 17 cm

Página 504  
PEINETONES EN EL BAILE, EXTRAVAGANCIAS  
MHN 4867  
23,5 x 30 cm

Página 505  
EL ENLACE DE LOS PEINETONES, EXTRAVAGANCIAS  
MHN 4881  
23,6 x 30,1 cm

Página 506  
PEINETONES EN LA CALLE, EXTRAVAGANCIAS  
MHN 4888  
23,5 x 30,1 cm

Página 507  
PEINETONES EN CASA, EXTRAVAGANCIAS  
MHN 4898  
23,6 x 30,1cm

Página 508  
GORRO DE MANGA DE LOS EJÉRCITOS  
CORRENTINOS  
MHN 4866  
72 x 28 cm

Página 509  
CINTURÓN CON TAHALÍ DE PEDRO FERRÉ  
MHN 12551  
94,5 x 21 cm

Página 510  
EL ASESINATO DE MANUEL MAZA  
MHN 2342  
19 x 23,5 cm

Página 511  
LAPICERA DE MANUEL MAZA  
MHN 2337  
14 x 0,9 x 0,5 cm

Página 512  
RETRATO DEL GENERAL JUAN LAVALLE  
Y EL GENERAL FRUCTUOSO RIVERA  
MHN 2401  
22,5 x 30 cm

Página 514  
DIVISA DE LOS BLANCOS ORIENTALES  
MHN 6791  
2,5 x 21,5 cm

Página 515  
DIVISA FEDERAL  
MHN 2658  
4,2 x 43,5 cm

Página 518  
LA MÁQUINA INFERNAL  
MHN 2879  
Abierta: 24,5 x 26,5 x 28,5 cm

Página 521  
RETRATO DE CIRIACO CUITIÑO  
MHN 2207  
44,5 x 37,5 cm

Página 522  
PUÑAL DE CUITIÑO  
MHN 2281  
24 x 6 x 1,5 cm

Página 523  
VERGA USADA COMO LÁTIGO  
POR LOS MAZORQUEROS  
MHN 2305  
73 x 4 x 2,5 cm

Página 525  
HEBILLA CON LA INSCRIPCIÓN  
“CONSTITUCIÓN O LA TUMBA”  
MHN 3085  
6,1 x 7,7 x 0,95 cm

Página 526  
BALA HALLADA EN EL CAMPO DE BATALLA  
DE RODEO DEL MEDIO  
MHN 2312  
12,2 x 12,2 x 12,2 cm

Página 526  
FRAGMENTO DEL CEBIL BAJO EL QUE FUERON  
DEGOLLADOS MARCO AVELLANEDA Y OTROS,  
MHN 2882  
8,5 x 5 x 4,5 cm

Página 527  
ESPADÍN DEL GENERAL PACHECO  
MHN 2058  
93 x 12 x 5,1 cm

Página 532  
BATALLA DE FAMAILLÁ O DEL MONTE GRANDE  
MHN 2541  
59,5 x 67 cm

Página 533  
BATALLA DE ARROYO GRANDE  
MHN 2536  
69 x 90,5 cm

Página 534  
CHAL QUE EL GENERAL JUAN LAVALLE  
TENÍA PUESTO CUANDO FUE ASESINADO  
MHN 1547  
130 x 38 cm

Página 535  
ESCRIBANÍA PORTÁTIL DEL GENERAL  
JUAN LAVALLE  
MHN 1573  
29,5 x 92 x 16 cm

## El Apogeo de Rosas

Página 542  
RETRATO DE JUAN MANUEL DE ROSAS  
MHN 2598  
268,5 x 187,5 cm

Página 544  
SILLÓN DE JUAN MANUEL DE ROSAS  
MHN 2854  
93,5 x 81 x 80,5 cm

Página 546  
RETRATO DE JACOBA ALAGÓN DE RAMIRO  
MHN 5491  
68,5 x 57,5 cm

Página 548  
RETRATO DE MANUEL LACASA  
MHN 5450  
83 x 71 cm

Página 550  
RETRATO DE EUSEBIO DE LA SANTA FEDERACIÓN  
MHN 2200  
45 x 36,5 cm

Página 552  
*RETRATO DEL CORONEL MARTÍN SANTA COLOMA*  
MHN 2558  
180 x 144 cm

Página 554  
*RETRATO DEL GENERAL JOSÉ FÉLIX ALDAO*  
MHN 2550  
120 x 95 cm

Página 556  
*RETRATO DE JUAN FELIPE IBARRA*  
MHN 2192  
77 x 67 cm

Página 558  
*RETRATO DE JUANA DEL SIGNO DE ARAMBURU*  
MHN 4709  
73,5 x 58,5 cm

Página 562  
*CHALECO FEDERAL*  
MHN 2740  
57,5 x 51 cm

Página 563  
*GUANTES FEDERALES*  
MHN 2437/2438  
22,5 x 9,5 cm

Página 564  
*FLORETO CON RETRATOS*  
MHN 2435  
33 x 12,5 x 17 cm

Página 565  
*PLATO "FEDERACIÓN O MUERTE"*  
MHN 2753  
2 x ø21,8 cm

Página 566  
*PIEZA DEL ASTA DE UNA LANZA*  
MHN 2414  
6 x 15,5 x 3,5 cm

Página 567  
*CAJA DE RAPÉ*  
MHN 2445  
2,5 x 9,2 x 5,5 cm

Página 568  
*PEINETÓN*  
MHN 4895  
39 x 61 x 14 cm

Página 569  
*ÁLBUM DE MANUELITA ROSAS*  
MHN 6955  
33 x 28 x 12 cm

Página 570  
*FUSTA QUE PERTENECIÓ A MANUELITA ROSAS*  
MHN 2378  
69,5 x 1,3 x 1,3 cm

Página 571  
*CAJA DE MANUELITA ROSAS*  
MHN 2351  
41 x 54 x 9 cm

Página 572  
*CUÑO*  
MHN 2748  
8,2 x 6 x 6 cm

Página 573  
*BARAJA FEDERAL*  
MHN 2597  
6,7 x 10,5

Página 576  
*SOLDADOS DEL EJÉRCITO DE ORIBE. SITIO DE MONTEVIDEO*  
MHN 2592  
26 x 35 cm

Página 578  
*ATTAQUE ET PRISE DES BATTERIER DE PONTO OBLIGADO, 20 NOVEMBRE 1845*  
MHN 8572  
29,9 x 40,3 cm

Página 580  
*BATALLA DE OBLIGADO, 20 DE NOVIEMBRE DE 1845*  
MHN 2574  
77 x 105,5 cm

Página 582  
*BANDERA TOMADA POR LOS FRANCESES EN LA BATALLA DE OBLIGADO*  
SF  
450 x 290 cm

Página 584  
*BANDERA DE LA VUELTA DE OBLIGADO*  
MHN 2568  
247 x 400 cm

Página 586  
*BALA QUE DERRIBÓ AL GENERAL LUCIO MANSILLA EN LA BATALLA DE OBLIGADO*  
MHN 2799  
ø4,6 x 5 cm

Página 587  
*METRALLA DE CASCOS ARROJADA EN EL COMBATE DE OBLIGADO*  
MHN 2608  
19 x 11,5 x 11,5 cm

Página 588  
*CAJA DE GUARDA DE MUNICIONES*  
MHN 2614  
34 x 34 x 43 cm

Página 589  
*DIBUJO SOBRE ROSAS Y LA INTERVENCIÓN ANGLO FRANCESA*  
MHN 7611  
21 x 27,4 cm

Página 596  
*PERIÓDICO LA MODA. GACETÍN SEMANAL DE MÚSICA, DE POESÍA, DE LITERATURA, DE COSTUMBRES*  
MHN 12892  
23,4 x 14 cm

Página 598  
*MONÓCULO DE ESTEBAN ECHEVERRÍA*  
MHN 2340  
7,7 x 3,6 x 0,5 cm

Página 599  
*SILBATO DE JOSÉ MÁRMOL*  
MHN 2344  
2,2 x 6,1 x 2,1 cm

Página 600  
*LIBRETA DE APUNTES Y LÁPIZ DE JUAN BAUTISTA ALBERDI*  
MHN 4266  
10 x 7 x 1,1 cm

Página 602  
*SELLO DE JUAN BAUTISTA ALBERDI*  
MHN 6552  
8 x 3 x 3 cm

Página 603  
*SELLO DE JUAN BAUTISTA ALBERDI*  
MHN 6549  
7,5 x 2,5 cm

Página 604  
*CARTERA PARA PASAPORTE DEL CORONEL HILARIO ASCASUBI*  
MHN 7297  
10,5 x 18,5 x 2 cm

Página 605  
*PUÑAL DEL CHACHO PEÑALOZA*  
MHN 2258  
38,7 x 5 x 2,7 cm

Página 606  
*RETRATO DE MARÍA SÁNCHEZ DE MENDEVILLE*  
MHN 4698  
57,6 x 48,2 x 2,5 cm



Página 608  
*MANIFESTACIÓN DE APOYO  
A FRUCTUOSO RIVERA EN MONTEVIDEO*  
MHN 2588  
19,5 x 28,5 cm

Página 610  
*CHALECO QUE USABA FLORENCIO VARELA  
EN EL MOMENTO DE SU ASESINATO*  
MHN 2244  
56 x 42 cm

Página 612  
*LEVITA QUE USABA FLORENCIO VARELA  
EN EL MOMENTO DE SU ASESINATO*  
MHN 2243  
100 x 57 cm

Página 618  
*DIVISA DEL GENERAL  
LUCIO NORBERTO MANSILLA*  
MHN 2839  
44 x 3,5 cm

Página 619  
*DIVISA DE LOS PARTIDARIOS DE URQUIZA*  
MHN 2985  
67 x 6 cm

Página 620  
*CARICATURA ROSISTA CONTRA URQUIZA*  
MHN 13303  
52,5 x 42 cm

Página 622  
*PRETAL DE JUSTO JOSÉ DE URQUIZA*  
MHN 2945  
15 x 24 x 25 cm

Página 624  
*BALA DE FUSIL HALLADA EN EL CAMPO  
DE BATALLA DE CASEROS*  
MHN 2307  
ø1,4 cm

Página 625  
*BATALLA DE MONTE CASEROS (DETALLE)*  
MHN 2906  
41,5 x 32

Página 626  
*LANZA DEL GENERAL JUSTO JOSÉ DE URQUIZA*  
MHN 2902  
267,5 x 14 x 3,1 cm

Página 628  
*PONCHO DEL GENERAL JUSTO JOSÉ DE URQUIZA*  
MHN 2964  
204 x 164 cm

Página 630  
*FRAC MILITAR DEL GENERAL  
JUSTO JOSÉ DE URQUIZA*  
MHN 2951  
100 x 67 cm

Página 632  
*DAGUERROTIPO DEL GENERAL  
JUSTO JOSÉ DE URQUIZA (REENCUADRE)*  
MHN 3018  
13,7 x 10,5

---

## Anexo Tiempo de Provincias

Página 640  
*SOLDADOS DE ROSAS JUGANDO A LOS NAIPES*  
MHN 2582  
106 x 124 x 7,7 cm

Página 641  
*RETRATO DEL GENERAL GARIBALDI  
CON SU ESPOSA*  
MHN 5402  
123,5 x 103,5 x 7 cm

Página 642  
*BANDERA CORRENTINA EN LA BATALLA  
DE CAAGUAZÚ*  
MHN 2517  
74 x 76 cm

# Agradecimientos

Asociación de Apoyo al Museo Histórico Nacional

Fernando Veneroso

Rodrigo Riquelme

Fernanda Martínez Díaz

Carolina Carman

Oswaldo Borrás Grimaldi

Esteban Onis

Serena Argañarás (Programa Práctica)

Stefanía Miranda Torres (Programa Práctica)

Lucas Abregu Castillo (Programa Práctica)

Josefina Alcina Sosa (Programa Práctica)

Layla Fariza Aysen (Programa Práctica)

Santiago Medina Stella (Programa Práctica)

María Escobar

Rocío Zalazar Cuello

Julia Ramírez

Elsa Frías

Gastón Pedreiras

Lorena Pradal (Museo de la Cárcova - Universidad Nacional de las Artes)

Infraestructura del Ministerio de Cultura

Personal de Seguridad

Café de Marco

Bar "El Británico"



## Información sobre nuestras redes

 [museohistoriconacional.cultura.gob.ar](https://museohistoriconacional.cultura.gob.ar)

 [@museohistorico](https://twitter.com/museohistorico)

 [@mhnarg](https://www.instagram.com/mhnarg)

 [@historiconacional](https://www.tiktok.com/@historiconacional)

 [@museohistoriconacionalarge5805](https://www.youtube.com/@museohistoriconacionalarge5805)

 [/museohistoriconacionalargentina](https://www.facebook.com/museohistoriconacionalargentina)



ENTRADA LIBRE Y GRATUITA  
DEFENSA 1600, CABA





